

Zeitschrift: Arbido
Herausgeber: Verein Schweizerischer Archivarinnen und Archivare; Bibliothek
Information Schweiz
Band: 13 (1998)
Heft: 10

Rubrik: Stellenangebote

Nutzungsbedingungen

Die ETH-Bibliothek ist die Anbieterin der digitalisierten Zeitschriften. Sie besitzt keine Urheberrechte an den Zeitschriften und ist nicht verantwortlich für deren Inhalte. Die Rechte liegen in der Regel bei den Herausgebern beziehungsweise den externen Rechteinhabern. [Siehe Rechtliche Hinweise.](#)

Conditions d'utilisation

L'ETH Library est le fournisseur des revues numérisées. Elle ne détient aucun droit d'auteur sur les revues et n'est pas responsable de leur contenu. En règle générale, les droits sont détenus par les éditeurs ou les détenteurs de droits externes. [Voir Informations légales.](#)

Terms of use

The ETH Library is the provider of the digitised journals. It does not own any copyrights to the journals and is not responsible for their content. The rights usually lie with the publishers or the external rights holders. [See Legal notice.](#)

Download PDF: 30.03.2025

ETH-Bibliothek Zürich, E-Periodica, <https://www.e-periodica.ch>



ABEGG-STIFTUNG

Kunstwissenschaftliches Institut
3132 Riggisberg

Unsere hauptamtliche Bibliothekarin hat den Wunsch, das Arbeitspensum zu reduzieren. Wir suchen daher als Ergänzung sobald als möglich eine/n

Diplom-Bibliothekarin/in (50%) mit BBS-Diplom oder gleichwertiger Ausbildung

Ihr Tätigkeitsgebiet umfasst die Katalogisierung der Neueingänge, Altbestände und Separatasammlungen, die Zeitschriftenkontrolle und den interbibliothekarischen Leihverkehr. Weiter entlasten Sie unsere Bibliothekarin bei allen anfallenden Arbeiten.

Wir bieten Ihnen eine abwechslungsreiche Tätigkeit in einem kleinen Team. Ab Bahnhof Mühlethurnen ist ein Transportdienst gewährleistet und es besteht die Möglichkeit zur Mittagsverpflegung im Haus.

Telefonische Auskunft erteilt Frau Elisabeth Scheidegger, Bibliothekarin, Tel. 031/808 12 23.
Ihre Bewerbung mit den üblichen Unterlagen und handschriftlichem Lebenslauf senden Sie an
Abegg-Stiftung, Postfach, 3132 Riggisberg



Eidgenössische Forschungsanstalt für Wald, Schnee und Landschaft
Institut fédéral de recherches sur la forêt, la neige et le paysage

Die WSL ist als Teil des ETH-Bereiches ein Forschungsinstitut des Bundes. Wir befassen uns mit anwendungsorientierter Forschung, erbringen hochwertige Dienstleistungen und beschäftigen rund 400 Personen. Als

Wissenschaftliche/r Bibliothekar/in

oder Diplombibliothekarin/in mit einigen Jahren Berufserfahrung übernehmen Sie die Verantwortung für ein kleines motiviertes Team, für über 10'000 Bücher, rund 700 laufende Periodika sowie eine weitere stattliche Anzahl von Nachschlagewerken und Bibliografien. Sie sind zuständig für die Neuerwerbungen, die Budgetkontrolle, die sachliche und z.T. formale Erschliessung, die Ausleihe sowie für die Beratung unserer Kunden innerhalb und ausserhalb des Institutes.

Sie besitzen Erfahrung mit der Erfassung in einem grossen Bibliotheksverbundsystem, sind vertraut mit den wichtigsten Informatik-Applikationen einschliesslich Internet und beherrschen zwei Landessprachen sowie Englisch. Wir erwarten von Ihnen Eigenschaften wie Führungsqualität, Teamfähigkeit, Eigeninitiative, Durchsetzungsvermögen und Kreativität. Zudem verstehen Sie es, Ihr Arbeitsfeld optimal zu organisieren, sind leistungsorientiert und belastbar.

Falls Sie diese vielseitige und verantwortungsvolle Aufgabe anspricht, bitten wir Sie, Ihre Bewerbung mit Foto und den üblichen Unterlagen unter Angabe der **Kennziffer 176** an den Leiter des Personaldienstes zu senden.

Eidgenössische Forschungsanstalt für Wald, Schnee und Landschaft, Personaldienst, Alfred Wihler
Zürcherstrasse 111, 8903 Birmensdorf, Tel. 01-739 2111

Présentation à
 Lausanne : automne 1998
 Nous
 contacter

ALEXANDRIE



G.B. CONCEPT

Logiciel documentaire et serveur WEB, **Alexandrie** met les technologies de pointe à la portée de tous ...



G.B. Concept édite le logiciel ALEXANDRIE, destiné aux centres de documentation, bibliothèques, médiathèques... et le logiciel de gestion de contacts FIOBASE.

Au delà de son noyau documentaire (indexation, recherches, thésaurus à la norme, éditions, GEIDE...),

ALEXANDRIE constitue une plate forme intégrée et modulaire prenant en charge l'ensemble des besoins liés à la gestion et la circulation de l'information :

- bibliothéconomie (emprunts et réservations, bulletins, commandes, import et export aux formats MARC)
- gestion des images
- création et diffusion de revues de presse
- serveur WEB (Internet/Intranet) ; déploiement de la base de données et des fichiers archivés (images, fichiers pdf...); possibilité de réservations
- synchronisation automatisée de bases.
- norme Z39.50
- indexation et recherche en mode plein texte
- diffusion sur CD-Rom

En complément à ses produits, G.B. Concept propose une gamme de services :
 - formation des utilisateurs
 - récupération de données
 - personnalisation des pages WEB.

ALEXANDRIE c'est plus de 650 sites dans 28 pays (juin 98).

Versions : Windows / MacOS ; française / anglaise

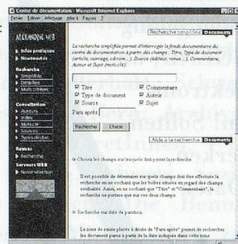

GBConcept Lyon : +33 4 72 68 17 26
 Strasbourg : +33 3 88 18 89 39
 Paris : +33 1 49 23 83 50
 serveur WEB : www.gbconcept.com
 eMail : gbconcept@gbconcept.com

• PARIS • LYON • STRASBOURG • SAN DIEGO • MONTRÉAL

Bibliothèque / Mediothek neu gestalten: Bauen Sie auf Partnerschaft

Sie bringen Ihre Ideen ein und wünschen deren Verwirklichung. Stützen Sie sich auf unsere Erfahrung.

Beratung → Planung → Auswahl → Preis



ERBA AG Bibliothek-Einrichtungen
 Bahnhofstrasse 33, 8703 Erlenbach
 © 01 / 912 00 70, Fax 01 / 911 04 96



KANTON SCHWYZ

An der **Kantonsschule Kollegium Schwyz** ist die Stelle einer/eines vollamtlichen

Bibliothekarin/Bibliothekars neu zu besetzen.

Der Aufgabenbereich umfasst das selbständige Führen der Mittelschulbibliothek mit allen anfallenden Arbeiten (80 %) und die Aufarbeitung von Altbeständen in Zusammenarbeit mit der Kantonsbibliothek (20 %).

Wir wenden uns an eine Bewerberin oder einen Bewerber mit einem BBS-Diplom oder ähnlicher Ausbildung und bibliothekarischer Praxis. Gute Allgemeinbildung, Freude am Umgang mit jungen Menschen, Interesse für EDV und handwerkliches Geschick werden vorausgesetzt.

Stellenantritt 1. Januar 1999 oder nach Vereinbarung

Bitte richten Sie Ihre Bewerbung mit Lebenslauf, Foto, Zeugniskopien und Referenzen bis zum 22. Oktober 1998 an den Rektor der Kantonsschule Kollegium Schwyz, 6430 Schwyz, der für weitere Auskünfte gerne zur Verfügung steht (Tel. 041/819 77 00).

ERZIEHUNGSDEPARTEMENT

DIN A1 - Planmappen mit 3 Klappen

- aus einem Stück Achivalienkarton gestanzt
- 300 oder 400 g/m², säurefrei und alterungsbeständig gemäss ISO 9706
- für Planschränke, oder 3 Stück eingelegt in Schutz-/Stützmappe 680x950mm aus Graupappe oder Wellkarton für Ablage im Regal
- in Schachteln zu 20 Stück ab Lager

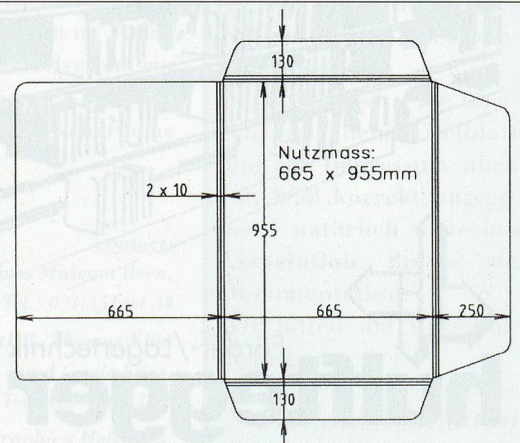

OEKOPACK Oekopack AG, Rougemont 7, 3604 Thun
 Phon 033.654.66.06; Fax 033.654.28.89