

Zeitschrift: Boissiera : mémoires de botanique systématique
Herausgeber: Conservatoire et Jardin Botaniques de la Ville de Genève
Band: 34 (1982)

Artikel: Bibliografía selectiva de las familias y de los géneros de Fanerógamas : primera contribución al estudio de la flora y de la vegetación de la Amazonia peruana
Autor: Encarnación, F. / Spichiger, R. / Mascherpa, J.-M.
Kapitel: Introducción
DOI: <https://doi.org/10.5169/seals-895483>

Nutzungsbedingungen

Die ETH-Bibliothek ist die Anbieterin der digitalisierten Zeitschriften. Sie besitzt keine Urheberrechte an den Zeitschriften und ist nicht verantwortlich für deren Inhalte. Die Rechte liegen in der Regel bei den Herausgebern beziehungsweise den externen Rechteinhabern. [Siehe Rechtliche Hinweise.](#)

Conditions d'utilisation

L'ETH Library est le fournisseur des revues numérisées. Elle ne détient aucun droit d'auteur sur les revues et n'est pas responsable de leur contenu. En règle générale, les droits sont détenus par les éditeurs ou les détenteurs de droits externes. [Voir Informations légales.](#)

Terms of use

The ETH Library is the provider of the digitised journals. It does not own any copyrights to the journals and is not responsible for their content. The rights usually lie with the publishers or the external rights holders. [See Legal notice.](#)

Download PDF: 14.03.2025

ETH-Bibliothek Zürich, E-Periodica, <https://www.e-periodica.ch>

1. *Introducción*

Desde 1976 el Conservatorio de Botánica de Ginebra está realizando una investigación en la región amazónica del Perú. Este trabajo se lleva a cabo en colaboración con instituciones peruanas y suizas (convenios: "Ciudad de Ginebra – Universidad Mayor de San Marcos" "Ciudad de Ginebra – Dirección de la Cooperación al Desarrollo y a la Ayuda Humanitaria" DDA).

La participación del Conservatorio en investigaciones neotrópicas no se debe al azar, puesto que nuestra Institución es depositaria de importantes colecciones latinoamericanas, entre todas ellas las más famosas son las del Paraguay (Balansa, Chodat, Hassler, Fiebrig, Bernardi, etc.); otros países están igualmente bien representados, principalmente por medio de colecciones históricas.

En 1845, A. Lasègue, conservador del Herbario Delessert – tras la fusión con otros herbarios éste llega a ser el Herbario General (G) – señala el depósito de las colecciones peruanas de Ruiz, Pavón, Dambez, Gaudichaud, Poeppig, Mathews y Cl. Gay. Más tarde, el Conservatorio ha adquirido otras colecciones, todavía más importantes para nuestras investigaciones, procedentes del Perú o de otros territorios amazónicos.

A propósito de esto, los informes de actividades publicados en el "Annuaire des Conservatoire et Jardin Botaniques de Genève" – "Candollea" desde 1922 – y los registros de entrada del Herbario, indican la adquisición de las colecciones peruanas siguientes: G. Tessmann (1924, 1925, 1931), G. Klug (1933, 1935), U. H. P. Bracelin (1937), J. V. Schunke & D. R. Simpson (1974 a 1977); así como las aportaciones e intercambios de institutos tales como el Field Museum de Chicago (F). Bien seguro, esta lista no es exhaustiva.

Respecto a otros territorios amazónicos, principalmente brasileños, citemos entre las aportaciones más importantes, las de G. Ule, A. F. M. Glaziou, P. Dusen, I. Mexía, B. A. Krukoff, A. Ducke, P. R. Reitz, R. Klein y las del "Herbario Museu Paraense Emilio Goeldi, (MG)".

Además, no podemos hablar del interés de Ginebra por la flora peruana sin nombrar a J. Fr. Macbride del Field Museum de Chicago. El editor y autor de la mayoría de las familias de "Flora of Peru" fue enviado a Europa para fotografiar, durante los años 30, los tipos de la flora americana. Llegó al Conservatorio de Botánica de Ginebra precisamente en 1930. Anudó excelentes relaciones con las personalidades botánicas ginebrinas de la época: J. Briquet, B. P. G. Hochreutiner, Ch.

Baehni. De su correspondencia se desprende que fue un fiel amigo y un colaborador muy apegado a la ciudad de Ginebra donde permaneció en diversas ocasiones, su última estadía aquí la realizó en 1939.

Las colecciones amazónicas de Ginebra continúan enriqueciéndose, por un lado gracias a los intercambios – citemos entre otros: “Herbarium Amazonense, Universidad Nacional de la Amazonia Peruana, (AMAZ)“, “Herbario San Marcos, Museo de Historia Natural, Universidad Mayor de San Marcos de Lima, (USM)“, “Herbarium, Missouri Botanical Garden, (MO)“, “Herbarium, New York Botanical Garden, (NY)“, “John G. Searle Herbarium, Field Museum of Natural History, (F)“, así como la Dirección General de Investigación Forestal y Fauna de Lima – por otro lado nuestras colecciones aumentan gracias a las misiones que realizan algunos colaboradores suizos y peruanos de nuestra Institución y otros de la DDA.

Si las colecciones más recientes de Ginebra no son tan ricas como las de los institutos americanos especializados en la región amazónica, el material adquirido hasta mediados de siglo es abundante y muy rico en tipos diversos (sobre todo isótipos).

Estas colecciones permiten una determinación precisa y rápida del material, gracias a la investigación bibliográfica, realizada ésta según los métodos clásicos o por medio de la informática del centro botánico de Ginebra.

Es por esto que la DDA se puso en contacto con el Conservatorio de Ginebra en 1976 con el fin de inventariar una reserva natural de 9 hectáreas – bosque ombrófilo – situada en la Amazonia peruana (Jenaro Herrera, provincia de Requena, departamento de Loreto), en la margen derecha del río Ucayali (73°45'W – 04°55'S). L. Bernardi comenzó este inventario que en la actualidad continúa R. Spichiger. Además del trabajo puramente florístico, el Conservatorio debe sacar partido de todas las observaciones fenológicas y ecológicas obtenidas durante casi diez años de estudios en la reserva.

Gracias a los acuerdos mencionados, un cursillista peruano tuvo la oportunidad de venir al Conservatorio; durante un año se familiarizó con los medios clásicos y modernos de investigación (herbario, biblioteca, laboratorio, informática...). Fue durante este cursillo, dirigido por R. Spichiger, que F. Encarnación, biólogo de la Universidad Mayor de San Marcos (Lima), compiló la información que exponemos aquí.

Bajo el impulso y control de J. M. Mascherpa se ha creado en nuestra Institución, por medio del ordenador, un banco de datos bibliográficos. Escrito en lenguaje INFOL2, este banco permite acumular la información por medio de palabras claves. Los ficheros electrónicos y los programas de gestión y de investigación se almacenan en el ordenador UNIVAC 1100/61 del Centro Universitario de Informática de la Universidad de Ginebra. Una línea telefónica directa une los dos centros.

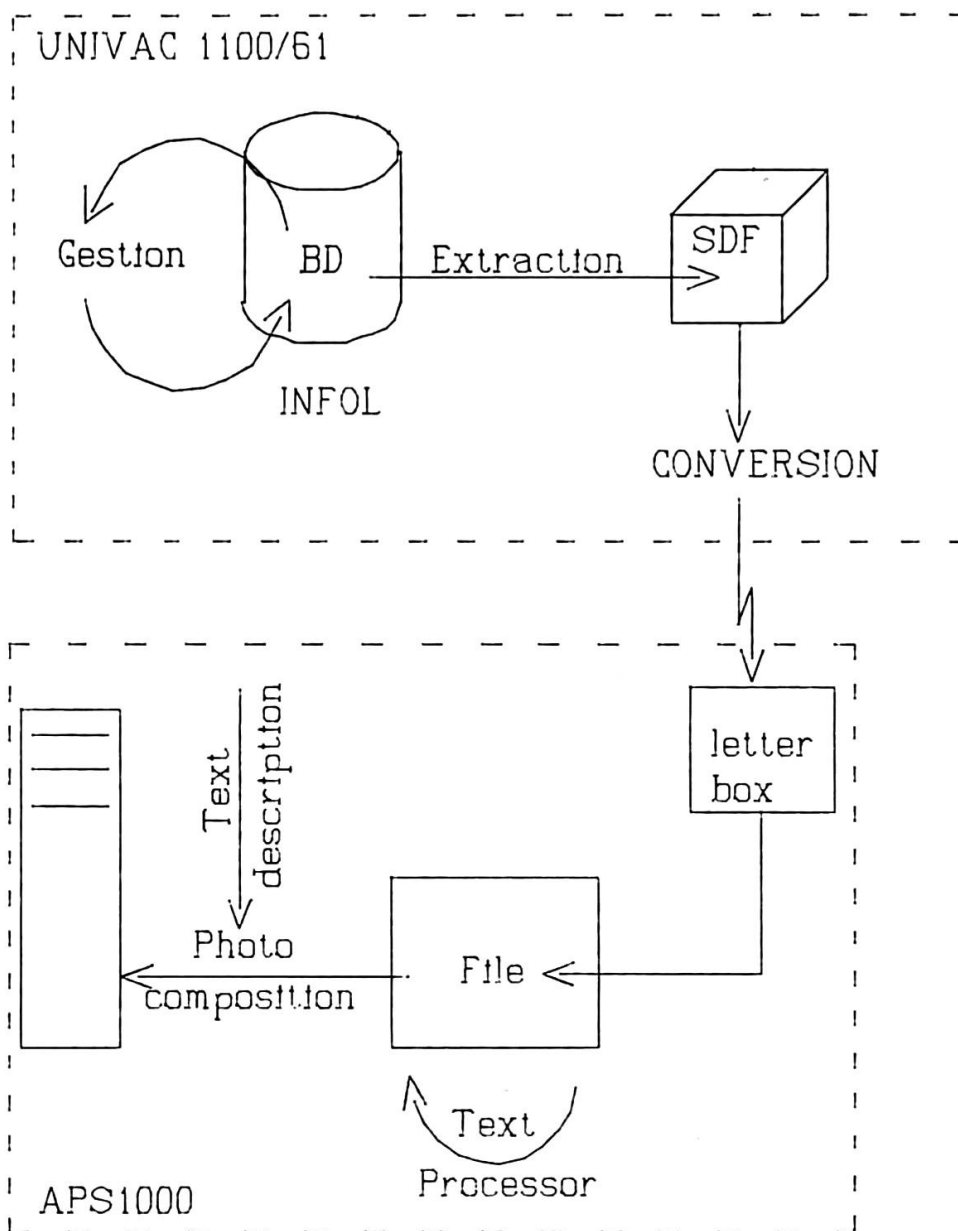

Con el fin de poder realizar una edición esmerada de las listas bibliográficas o de los textos tratados por el ordenador, nuestra Institución se ha dotado de otro ordenador de tratamiento de texto y de fotocomposición (Autologic APS 1000) conectado con el sistema de informática de la Universidad. De esta manera, la edición de los textos producidos por el banco de datos se realiza de manera automática. La figura de la página 11 ilustra las diversas funciones automatizadas, así como los enlaces entre los ordenadores.

Con este trabajo se ha intentado reunir la información sobre los géneros y las familias poniendo al día la bibliografía existente. En efecto, los cambios en la nomenclatura de los taxones contenidos en la "Flora of Peru" y en las otras floras neotropicales, el incremento de las muestras depositadas en los herbarios, las numerosas publicaciones sobre los taxones de la Amazonia en las copiosas revisiones y monografías recientes, complican la comprensión de la flora y de la vegetación de la región considerada. Por todo esto nos ha parecido indispensable rebasar los límites de la Amazonia peruana para completar la información contenida en floras más completas y/o recientemente realizadas. Tanto más cuanto que el aspecto florístico del oeste amazónico está mal delimitado y tiene fácilmente relaciones muy importantes con respecto a la especie – y por lo tanto al género – con territorios relativamente alejados, como Las Guayanas y América Central. Por lo tanto daremos en la siguiente lista numerosas referencias que conciernen otras regiones amazónicas, e incluso extraamazónicas, que nos parecen indispensables a la comprensión de la flora de la región considerada.

La lista de las familias sigue el modelo propuesto por Engler en su "Syllabus der Pflanzenfamilien" (revisión de 1966). Para la ortografía de los géneros nos hemos basado en la octava revisión (1973) de "Flowering Plants and Ferns" de J. C. Willis.

A pesar de que esta lista no es exhaustiva, esperamos que facilite la investigación botánica en la Amazonia occidental. Esta relación se podrá mejorar y completar a medida que se emplee por lo que agradecemos de antemano a todos aquellos que la utilicen todas las informaciones, adiciones y/o críticas que nos transmitan y que integraremos con mucho gusto en la próxima actualización que, como hemos dicho, nos resulta muy fácil con los medios de que disponemos de información-publicación.

Este trabajo es el principio de una serie de estudios sobre la flora y la vegetación de la Amazonia peruana publicados por el Conservatorio y Jardín Botánicos de Ginebra.