

Zeitschrift: Bulletin technique de la Suisse romande
Band: 96 (1970)
Heft: 14

Werbung

Nutzungsbedingungen

Die ETH-Bibliothek ist die Anbieterin der digitalisierten Zeitschriften. Sie besitzt keine Urheberrechte an den Zeitschriften und ist nicht verantwortlich für deren Inhalte. Die Rechte liegen in der Regel bei den Herausgebern beziehungsweise den externen Rechteinhabern. [Siehe Rechtliche Hinweise.](#)

Conditions d'utilisation

L'ETH Library est le fournisseur des revues numérisées. Elle ne détient aucun droit d'auteur sur les revues et n'est pas responsable de leur contenu. En règle générale, les droits sont détenus par les éditeurs ou les détenteurs de droits externes. [Voir Informations légales.](#)

Terms of use

The ETH Library is the provider of the digitised journals. It does not own any copyrights to the journals and is not responsible for their content. The rights usually lie with the publishers or the external rights holders. [See Legal notice.](#)

Download PDF: 15.03.2025

ETH-Bibliothek Zürich, E-Periodica, <https://www.e-periodica.ch>

...trax, trax, trax...

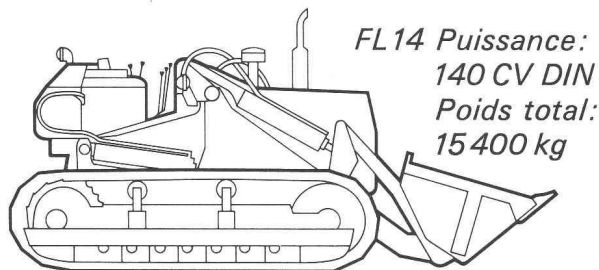

FL14 Puissance:
140 CV DIN
Poids total:
15 400 kg

Fiat. Un mot signifiant économie à long terme. Un mot qui signifie «coûts d'exploitation réduits».

Demandez à votre comptable de calculer le coût d'exploitation d'un trax Fiat. Et vous constaterez que votre trax peut s'amortir rapidement.

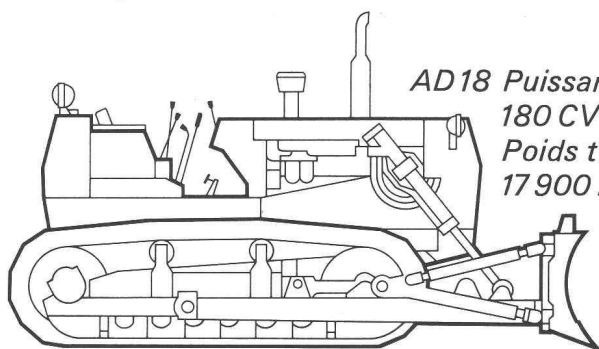

AD18 Puissance:
180 CV DIN
Poids total:
17 900 kg

L'expert en trax vous conseillera également quant au modèle le plus avantageux pour vous parmi la vaste gamme Fiat. Cela fait également partie de notre service.

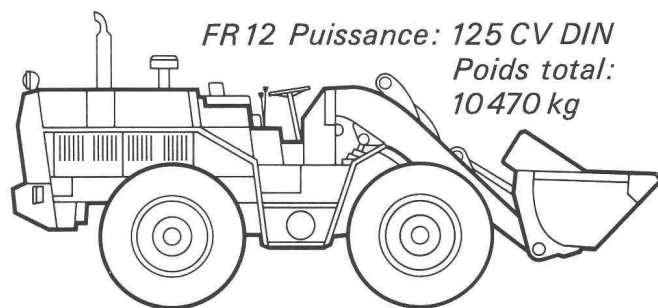

FR12 Puissance: 125 CV DIN
Poids total:
10 470 kg



Fiat (Suisse) SA
1211 Genève 13

Veillez m'envoyer des prospectus sur les trax Fiat, contenant tous les détails techniques.

Votre expert, peut-il passer chez moi?

(Veillez mettre une croix s.v.p.)

Nom: _____

Adresse: _____

Coupon ✂