

Zeitschrift: Ingénieurs et architectes suisses
Band: 127 (2001)
Heft: 10

Sonstiges

Nutzungsbedingungen

Die ETH-Bibliothek ist die Anbieterin der digitalisierten Zeitschriften. Sie besitzt keine Urheberrechte an den Zeitschriften und ist nicht verantwortlich für deren Inhalte. Die Rechte liegen in der Regel bei den Herausgebern beziehungsweise den externen Rechteinhabern. [Siehe Rechtliche Hinweise.](#)

Conditions d'utilisation

L'ETH Library est le fournisseur des revues numérisées. Elle ne détient aucun droit d'auteur sur les revues et n'est pas responsable de leur contenu. En règle générale, les droits sont détenus par les éditeurs ou les détenteurs de droits externes. [Voir Informations légales.](#)

Terms of use

The ETH Library is the provider of the digitised journals. It does not own any copyrights to the journals and is not responsible for their content. The rights usually lie with the publishers or the external rights holders. [See Legal notice.](#)

Download PDF: 18.03.2025

ETH-Bibliothek Zürich, E-Periodica, <https://www.e-periodica.ch>

Sujet ou titre

France-culture - «Métropolitains»

Arte - Série de 19 émissions intitulée «Architectures»

Exposition conjointe dans trois musées «La grande illusion»

Exposition - «Rodolphe Lüscher et Andrea Roost - Râume/espaces»

Exposition - «Jean-Luc Cramatte, On the road», Photos du chantier de l'A1

Exposition - Meier & associés architectes, Genève

sia form - Les marchés publics

Conférences - «L'engineering de l'architecture/l'architecture de l'engineering» - Cyrille Simonnet

Exposition - Droog Design designers, Rotterdam

Exposition - Matières d'art, architecture contemporaine en Suisse

Séminaire - «L'aération dans les bâtiments Minergie»

sia form - Chapes flottantes, révision de la norme sia 251

Séminaire CREM - «NTIC au service de l'espace rural»

Conférence - « Experimental evaluation of water level effects on the behaviour of Emosson arch dam»

Foire - Ligna plus, industrie du bois

Colloque - «La responsabilité sociale, quelles approches concrètes pour les entreprises?»

4^{ème} journée de l'automatique à l'EPFL

Débat - Café de l'architecture - «Regards d'enfants sur l'architecture»

14^e congrès mondial de la route de l'IIRF

AIPC - Conférence, ponts suspendus

sia form - Isolation thermique dans le bâtiment, révision de la norme 180

Conférence - «Le génie biologique: construire avec le vivant»

Colloque interdisciplinaire sur le patrimoine bâti du XX^e siècle

Conférence - Yves Peçon, architecte «Déposer, réparer, reposer»

Séminaire international de projet Monte Carasso

Symposium - «Non-metallic reinforcement for Concrete Structures»

World Tribology Congress - WTC 2001

Date

Tous les mercredis de 9h05 à 10h20

Le samedi à 20h15 du 3 mars au 7 juillet

jusqu'au 21 octobre 2001

15 mars-31 mai

29 mars-17 juin

6 avril-23 mai

17 mai-7 juin-13 juin

22 mai

2-30 mai

5 mai-1^{er} juillet

18 mai

13 juin

17 et 31 mai

17 mai-17h30

21-25 mai

29 mai

29 mai

31 mai

11-15 juin

12-14 juin

21 juin

26 juin-17h30

28-30 juin

6 juillet-16h45

9-27 juillet (inscr. jusqu'au 10 juin)

16-18 juillet

3-7 septembre

Lieu

FM 96.7

Satellite ou câble

Neuchâtel, Musée d'art & d'histoire, Musée d'ethnographie, Museum HN

Lausanne, far, Villamont 4

Fribourg, Musée d'art et d'histoire, rue de Morat 12

Zurich, Architekturfoyer, ETH Höggerberg

Genève
Lausanne
Fribourg

Fribourg, Ecole d'ingénieurs et d'architectes, Bd de Pérolles 80

Lausanne, Avenue de l'Eglise-Anglaise 12

Paris, Centre culturel suisse

Sion, HES, Aula F. X. Bagnoud

Section Vaud

Sion, Evolène

Lausanne, EPFL, CM 4

Hanovre (D)

Lausanne, EPFL

Lausanne, EPFL, auditoire CM 106

Anncy (F), Café Brunet

Paris (F), Palais des congrès

Corée, Séoul

Lausanne

Lausanne, EPFL, CM 4

Lausanne, EPFL

Zurich, ETHZ, bâtiment principal D.5.2.

Monte Carasso (TI), Ancien couvent augustinien

Université de Cambridge (GB)

Vienne (Ö)

Organisateur ou renseignements

Emission hebdomadaire sur l'architecture et la ville, animée par François Chaslin

<www.arte-tv.com/index_f.html>

MAHN, tél. 032 717 79 20; MEN, tél. 032 718 19 60; MHN, tél 032 717 79 60, <www.ne.ch/neuchatel>

far, Villamont 4, CH - 1005 Lausanne, <info@archi-far.ch>, <www.archi-far.ch>

Musée d'art et d'histoire, rue de Morat 12, 1700 Fribourg, tél. 026 305 51 67

ETH Höggerberg CH-8093 Zurich, tél. 01 633 29 36 <ausstellungen@gta.arch.ethz.ch>

SIA-FORM, secrétariat SIA-VD, Tél. 021 646 34 21, <marily@siavd.ch>

Florian Musso, Chapitre 3, CH - 1950 Sion Tél. 027 323 83 80, fax 027 322 88 92, <lorenzmusso@bluewin.ch>

DA-Commission d'information, tél. 021 693 32 31, fax 021 693 73 07, <edith.bianchi@epfl.ch>

CCS, 38 rue des Francs-Bourgeois, F - 75003 Paris Tél. ++331 42 71 38 38, <http://ccsparis.com>

HES Valais, Route du Rawyl 47, CH - 1950 Sion Fax 027 606 85 75, <mjeanne.nendaz@hevs.ch>

SIA-FORM, secrétariat SIA-VD, Tél. 021 646 34 21, <marily@siavd.ch>

CREM, Tél 027 721 25 40, <www.crem.ch>

LHC-DGC, EPFL, Prof A. Schleiss, CH - 1015 Lausanne Tél. 021 693 23 85, fax 021 693 22 64

<datacopymesseverlag@compuserve.com>

EPFL, Chaire de pédagogie et didactique, CP 90, CH - 1015 Lausanne, <www.epfl.ch/CPD>

EPFL-DGM, <marie-claire.corminboeuf@epfl.ch>

Maison de l'architecture, 25 rue de la Fraternité F - 74000 Annecy

SOCFI, 14, rue Mandar, 75002 Paris, France <socfi@socfi.fr> - <http://www.socfi.fr>

AIPC, ETH Höggerberg, CH - 8039 Zurich tél. 01/633 26 47

SIA-FORM, secrétariat SIA-VD, Mme Pfister, Av. Jomini 8, 1004 Lausanne Tél. 021 646 34 21, <marily@siavd.ch>

LHC-DGC, EPFL, Prof A. Schleiss, CH - 1015 Lausanne Tél. 021 693 23 85, fax 021 693 22 64

Service des bâtiments, SAMH, Riponne 10, CH - 1014 Lausanne, <info.sb@sb.vd.ch>

Institut für Denkmalpflege, ID-ETHZ, Tél. 01 632 22 84

Commune de Monte Carasso, chancellerie Tél. 091 821 15 55, <monte_carasso@bluewin.ch>

Dr Chris Burgoyne, Dpt of Engineering, University of Cambridge, Trumpington Street, Cambridge CB2 1PZ fax +44-1223 33 26 62, <cjb@eng.cam.ac.uk>

Austrian Tribology Society, Floragasse 7, A - 1040 Wien <info@wtc2001-vienna.ccc.at>

Photos instantanées Polaroid 1200

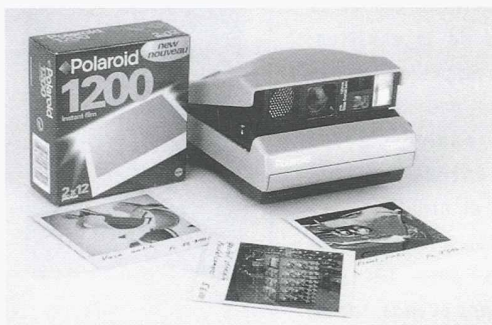

Face à la technologie photographique digitale, la photo instantanée conserve un avantage propre: le résultat est immédiatement identifiable et c'est une preuve originale qui ne peut être manipulée.

Lancé en 2000 en remplacement du système *Image*, le système *Polaroid 1200* (appareils 1200i et 1200si et film 1200 à douze poses au lieu de dix) répond aux besoins de nombreux métiers où une documentation rapide, économique et sûre a une valeur particulière – chantiers, immobilier, automobile, assurances et industrie.

Les deux appareils sont équipés d'un objectif *Quintic* asphérique avec une lentille en verre traitée, d'un autofocus à ultra ondes et d'un flash automatique de 4,5 m de longueur de champ. Le modèle 1200si offre des fonctions supplémentaires, telles que retardateur intégré et mode manuel pour le flash et l'autofocus (pour prise de vues à travers une vitre, par exemple). Enfin, le système 1200 produit des photos de plus grand format (74 x 91 mm) tout en conservant la fameuse qualité du film *Image*, qui peut d'ailleurs être utilisé dans les nouveaux appareils.

Polaroid SA, 8037 Zurich
Tél. 01/277 72 72, fax 01/277 72 73,
<www.polaroid.com>

Bang & Olufsen intègre Internet dans sa stratégie de production

Le fabricant d'électronique de loisirs *Bang et Olufsen* fait un premier pas en direction d'Internet - rayon musique - avec un produit logiciel destiné à «mettre de l'ordre dans le monde de la musique digitale». Baptisé *Beoplayer*, ce fichier de taille modeste est téléchargeable gratuitement sous <www.beoplayer.com> et permet notamment l'organisation simple et la lecture de fichiers musicaux MP3. Il semble en effet que personne n'ait encore pris la peine d'élaborer un outil pour structurer l'offre (qu'elle soit gratuite ou payante) des millions d'heures de musique dispo-

nibles sur le réseau. C'est précisément ce que propose *B&O* avec ce logiciel, qui classe les pistes dans l'ordinateur par ordre alphabétique des noms d'interprètes, des genres, des titres d'œuvres ou d'albums et joue les morceaux désirés sur simple pression d'une touche selon les critères choisis par l'utilisateur. Evidemment, *B&O* ne se reconvertis pas pour autant dans la philanthropie et son offre prépare le lancement d'une solution matérielle (*Beolink PC2*) qui permettra la diffusion des sons du poste informatique à toutes les pièces du logement, puis leur transfert sans fil vers d'autres produits de la célèbre maison danoise.

Bang & Olufsen, Tashi Khatatschang, 8303 Bassersdorf
Tél. 01/838 81 11, fax 01/838 82 15,
<www.bang-olufsen.com>

Aide-mémoire pour l'automatisation de stores et volets roulants

L'évolution rapide des divers systèmes de commande et automatismes pour stores et volets, ainsi que la multiplicité des solutions disponibles appelait une présentation synthétique du domaine.

En collaboration avec des entreprises actives dans la protection solaire, des installateurs électriciens, des architectes et des ingénieurs, la maison *Somfy* a donc élaboré un aide-mémoire au format d'un livre de poche destiné à faciliter le choix du bon produit en fonction des applications désirées par la clientèle.

Edité en 2000, cet aide-mémoire gratuit est à commander auprès de *Somfy*.

Somfy SA, 8303 Bassersdorf
Tél. 026/400 04 10, fax 026/400 04 15,
<www.somfy.ch>

Kaba gemini S: une seule clé pour deux profils

Avec *Kaba gemini S*, *Kaba* propose une même clé pour les deux types de serrures à cylindre les plus répandus en Europe: le cylindre profilé ou Euro (de 17 mm) et le cylindre rond (de 22 mm). Le premier est prioritairement utilisé en Suisse romande et sur tout le continent, tandis que le second est fréquent en Suisse alémanique. Or la clé *Kaba gemini S* permet d'utiliser les deux profils dans une même installation: une même clé ouvrant les deux types de serrure, il n'y a donc plus à hésiter sur le profil à choisir.

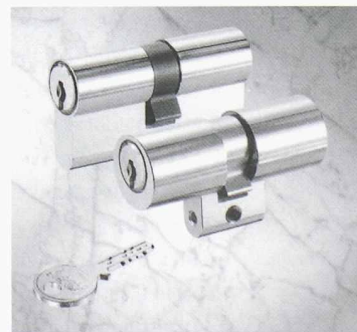

Et comme tous les systèmes de fermeture *Kaba, gemini S* garantit un haut niveau de précision, de qualité et de sécurité. Grâce à son ingénieuse construction, la clé offre un très grand nombre de combinaisons, qui autorisent une configuration personnalisée même lorsque beaucoup de serrures sont réunies.

Kaba Systèmes de fermeture SA, 8620 Wetzikon
Tél. 01/931 61 11, fax 01/931 62 18,
<www.ksw.kaba.com>

Solutions Franke pour salles d'eau

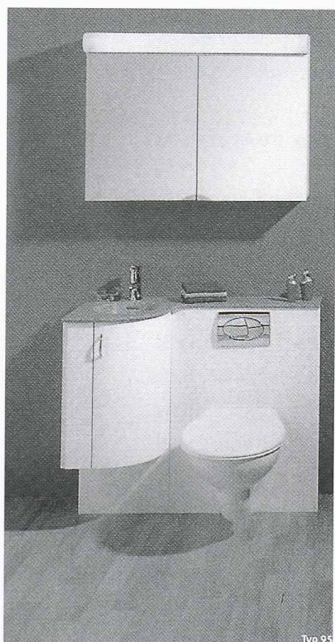

Quelle que soit la dimension du local, les nouvelles formes arrondies des tablettes et des faces pour meubles de rénovation *Franke* permettent l'aménagement ou le réaménagement de toute salle de bain. Le nouveau meuble *Perfecte Rondo* offre gain de place et liberté accrue, tandis que le raffiné *Rondo Mini* transforme n'importe quel WC séparé, même très exigü, en petite salle d'eau ou zone de rafraîchissement. L'installation des meubles avec élément sanitaire pré-monté est très rapide, il suffit d'un raccordement et d'une évacuation d'eau. Et dans le cas d'un réaménagement de la salle de bains, nul besoin de démolir les conduites existantes: les tuyaux et

équipements techniques sont cachés derrière le meuble tout en restant aisément accessibles pour les opérations d'entretien.

Franke Romont SA, 1680 Romont
Tél. 026/651 96 51, fax 026/651 96 50,
<www.franke.ch>

Rigips Trophy '01

Comme l'a montré la première édition de cette compétition, le *Rigips Trophy '99*, un concours de la construction à sec suscite l'intérêt des entrepreneurs et des architectes. Sur les quatorze objets présentés, le niveau de la sélection fut en effet d'emblée haut placé et les équipes primées ont bénéficié de retombées grâce à leur présence dans la presse spécialisée.

Bien que largement connus, il semble que les systèmes de construction faisant appel à des plaques ou carreaux de plâtre demeurent sous-exploités. L'objectif du *Rigips*

Trophy est donc de promouvoir la polyvalence et la créativité de la construction à sec en présentant des solutions nouvelles. Le concours s'adresse à des équipes englobant entrepreneurs et architectes et porte sur des objets construits avec les systèmes *Rigips* et *Alba*, terminés entre janvier 2000 et septembre 2001.

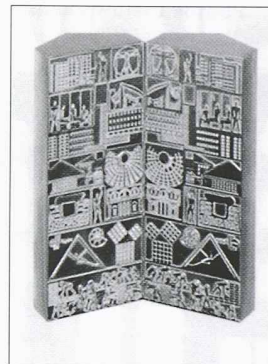

Ont notamment accepté de faire partie du jury: Carlo Tognola (Tognola, Stahel et Ullmann, Architectes, Windisch), Rodolphe Luscher (Luscher Architectes, Lausanne), Andreas Gehrig (enseignant au centre de formation *SMGV*, Wallisellen). La documentation officielle du concours avec la demande de participation est à adresser au fabricant ou peut être imprimée à partir de son site internet. Le délai de remise des dossiers complets est fixé au 28 septembre 2001, le jury se réunira en décembre 2001 et l'attribution des trophées aura lieu en janvier 2002.

Rigips SA, case postale, 5506 Mägenwil
Tél. 062/887 44 44, fax 062/887 44 45,
<www.rigips.ch>

Systèmes d'assemblage: catalogue et commande sur Internet

Les quelque 17 000 articles proposés par *Koenig Verbindungstechnik SA (KVT)* peuvent désormais être visualisés et commandés par le biais d'internet. Lors de la conception de son site, *KVT* a veillé à ne pas introduire de changements fondamentaux par rapport à son catalogue papier: à partir des critères de recherche auxquels ils sont habitués, les clients arrivent immédiatement sur les pages consacrées aux articles désirés et peuvent passer commande.

Pour faciliter le démarrage du nouveau service, les utilisateurs recevront dans les premiers temps une confirmation de leur commande par e-mail. Après cette période d'introduction, le procédé de commande sera optimisé afin de réduire à un minimum les tâches administratives. La nouvelle prestation de service est donc à portée d'ordinateur des clients de *KVT* sous <www.kvt.ch>.

Koenig Verbindungstechnik SA, 8953 Dietikon/Zurich
Tél. 01/743 33 33, fax 01/740 65 66,
<www.kvt.ch>