

Zeitschrift: Bauen + Wohnen = Construction + habitation = Building + home : internationale Zeitschrift

Herausgeber: Bauen + Wohnen

Band: 15 (1961)

Heft: 7

Artikel: Überbauung Colonnade Park in Newark = Colonie Colonnade-Park in Newark = Colonnade-Park apartments in Newark

Autor: [s.n.]

DOI: <https://doi.org/10.5169/seals-330792>

Nutzungsbedingungen

Die ETH-Bibliothek ist die Anbieterin der digitalisierten Zeitschriften. Sie besitzt keine Urheberrechte an den Zeitschriften und ist nicht verantwortlich für deren Inhalte. Die Rechte liegen in der Regel bei den Herausgebern beziehungsweise den externen Rechteinhabern. [Siehe Rechtliche Hinweise.](#)

Conditions d'utilisation

L'ETH Library est le fournisseur des revues numérisées. Elle ne détient aucun droit d'auteur sur les revues et n'est pas responsable de leur contenu. En règle générale, les droits sont détenus par les éditeurs ou les détenteurs de droits externes. [Voir Informations légales.](#)

Terms of use

The ETH Library is the provider of the digitised journals. It does not own any copyrights to the journals and is not responsible for their content. The rights usually lie with the publishers or the external rights holders. [See Legal notice.](#)

Download PDF: 17.03.2025

ETH-Bibliothek Zürich, E-Periodica, <https://www.e-periodica.ch>

Ludwig Mies van der Rohe

Überbauung Colonnade Park in Newark

Colonie Colonnade-Park in Newark
Colonnade-Park Apartments in Newark

Entwurf 1958—1959, gebaut 1959—1960

Das 15 Autominuten vom Zentrum New Yorks entfernte Newark ist seit langem eine beliebte Schlafstadt der Angestellten von Manhattan. Hier soll in den nächsten Jahren ein riesiges Stadt-Umbauprojekt verwirklicht werden. Die Behörden haben deshalb private Unternehmer — Generalunternehmer — eingeladen, Riesenkomplexe mit auffälligen Bauten und unhygienischen Wohnverhältnissen zu übernehmen und an deren Stelle Neubauten zu errichten.¹

Um die Generalunternehmer zu großen Investitionen anzuregen, übernimmt die »Federal Housing Authority« zu bestimmten, von der Stadt festgesetzten Bedingungen die Garantie für Bankkredite, sofern die Unternehmer bereit sind, für die Überbauung festgelegte Normen, wie Bauvorschriften, Mietzinsen usw., zu berücksichtigen. Für diejenigen, die solche Riesenprojekte ausführen wollen, ist das Ganze zunächst nur eine Geschäfts- und Risikofrage. In der Regel sucht eine Generalunternehmung einen möglichst billigen Architekten oder macht die Projekte selbst. Das Risiko, einen guten und deshalb vielleicht unbequemen Architekten mit der Projektierung zu beauftragen, gehen diese Geschäftsleute nicht ein. Eine ähnliche Situation finden wir in verschiedenen europäischen Ländern auf dem Gebiet des Mietwohnungsbaus vor.

Freilich gibt es in Europa und Amerika löbliche Ausnahmen. Zu ihnen gehört der Generalunternehmer Herbert Greenwald, der schon lange in Gemeinschaft mit Mies van der Rohe baut. Es ist deshalb interessant, ein solches Projekt einmal unter dem Gesichtspunkt »Mies und wirtschaftliches Bauen« zu betrachten. Zunächst aber wollen wir Grundlagen des Projektes erörtern, soweit sie nicht aus den Plänen und Aufnahmen ersichtlich sind.

Das Baugelände wird von 8 Scheibenhochhäusern zweigeteilt, die aber so geplant sind, daß die Möglichkeit besteht, die beiden Grundstücke räumlich miteinander zu verbinden.

Die beiden kleineren der 3 Bauten von Mies stehen auf der Ostseite auf einem Grundstück von 360 a. Dieses Grundstück grenzt an das Einkaufs- und Verwaltungszentrum von Newark. Die beiden 22geschossigen Bauten stehen im Abstand von 140 m. Jeder Bau enthält 340 Wohnungen. Auf jedem der 20 Wohngeschosse befinden sich zwei 3-Zimmer-Wohnungen, sechs 2-Zimmer-Wohnungen und neun 1-Zimmer-Wohnungen. Das 2geschossige Säulengeschoß enthält die Eingangshalle, einen Postraum, einen Büroraum, einen Abstellraum für Kinderwagen und Fahrräder und einen Empfangsraum. Im Untergeschoß befinden sich die Kellerräume für jede Wohnung, eine Wäscherei, die Installationsräume und in einem der beiden Bauten die Heizung für beide Gebäude. Die Ausnutzungsziffer beträgt ca. 1,5.

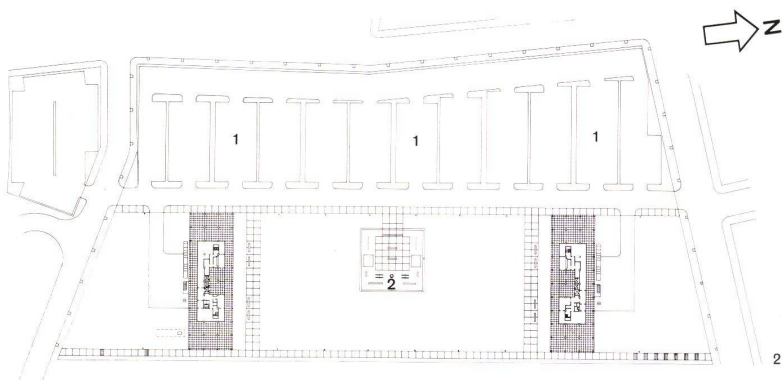
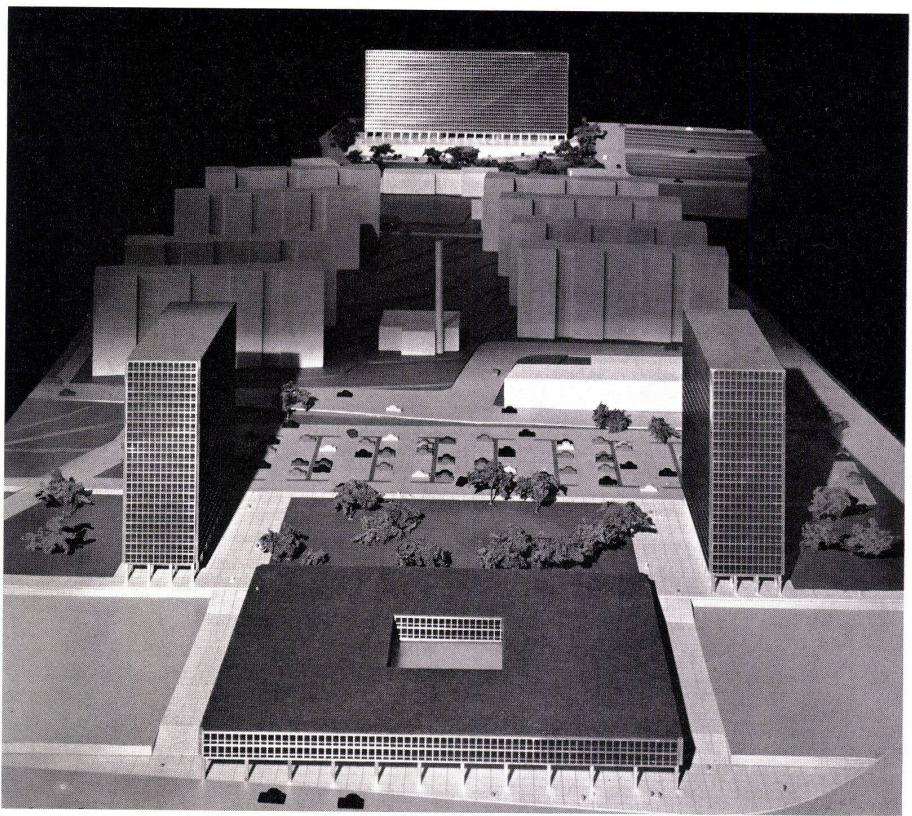

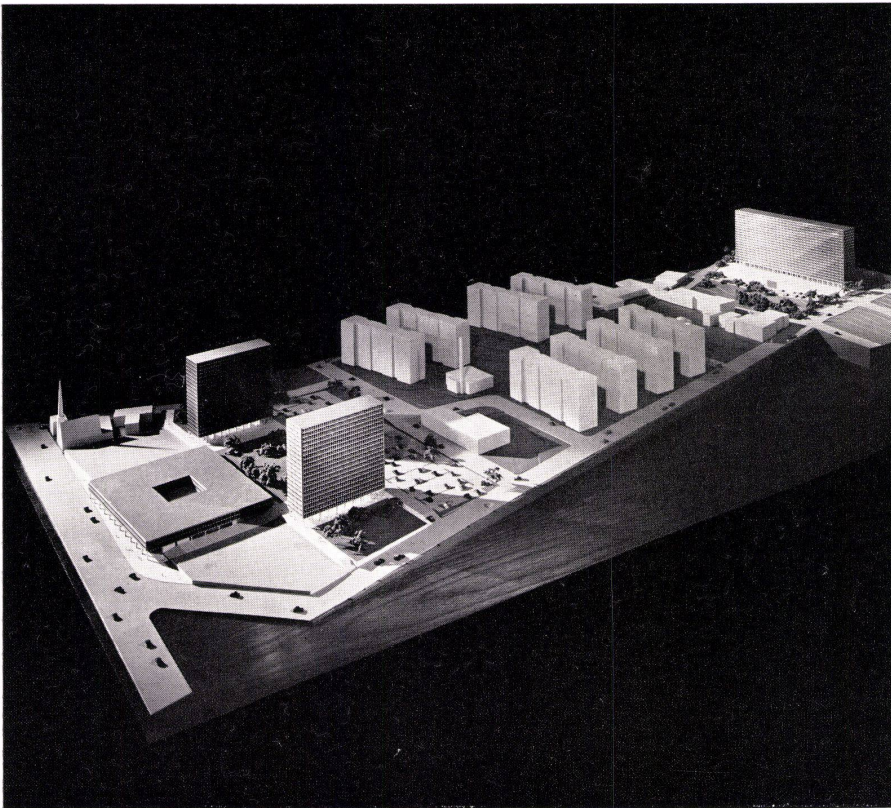

1
 Modellansicht von Osten.
 Im Vordergrund das geplante Einkaufszentrum.
 Maquette vue de l'est.
 Au premier plan le shopping center projeté.
 Model seen from the east.
 In the foreground is the projected shopping centre.

2
 Lageplan des Grundstücks Ost 1:3000.
 Plan de situation de la parcelle est.
 Site plan of the east plot.

1 Parkplatz / Parking / Car park

2 Kinderspielplatz mit Schaukeln, Sandkästen, Klettergerüsten und Rutschbahnen / Place de jeu des enfants avec bassins à sable, balançoires, montages russes / Children's playground with sand plots, climbing-frames and chutes

3
 Die beiden kürzeren 22-geschossigen Scheibenhäuser von Südwesten.
 Les deux bâtiments en lame de longueur inférieure de 22 étages vus du sud-ouest.

The two lower 22-storey pavilion apartments seen from the south-west.

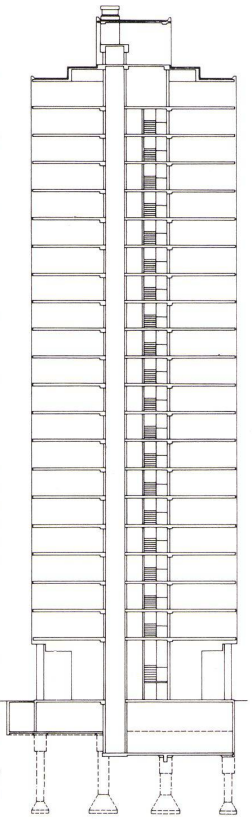

5

Das westlich gelegene 280 a große und an einen öffentlichen Park grenzende Gebäude fällt vom nordwestlichen zum südöstlichen Ende um 15 m ab (Seite 248). Das ebenfalls 22 Geschosse hohe, aber 135 m lange Gebäude ist aus Gründen der Feuersicherheit von einer Brandmauer unterteilt. Jeder Teil hat seine eigenen Zuleitungen, Eingangshallen und Aufzüge. Auf den 20 Wohngeschossen liegen 560 Wohnungen: auf jedem Geschöß je zwei 4-Zimmer-Wohnungen, acht 3-Zimmer-Wohnungen, zehn 2-Zimmer-Wohnungen und acht 1-Zimmer-Wohnungen.

Von der einen Seite der Wohnungen sieht man auf die Skyline von Manhattan, von der

andern auf den Park, die Felder und Waldhügel in der Ferne. Wegen des abfallenden Geländes kann das Haus auf zwei Ebenen betreten werden: von den Parkplätzen auf der Westseite her im Gebäude-»Sockel« und von der Ostseite her auf Erdgeschoßhöhe.

Im »Sockel« des Gebäudes befinden sich die Diensträume, ein Empfangsraum, die Eingänge vom Parkplatz her, die Abstellplätze für Kinderwagen und Fahrräder, die Wäscherei und die Wohnungskeller. Weil alle diese Räume im Sockelgeschoß untergebracht werden konnten, blieb das 2-geschossige Säulengeschoß praktisch offen; nur die Eingänge und die Treppen- und Aufzugsschächte wurden

eingebaut. Die Ausnützungsziffer beträgt ca. 3!

Auf beiden Grundstücken wurden sowohl auf der West- als auch auf der Ostseite sehr große Parkplätze angelegt. Auf der Westseite haben 373 Wagen Platz, auf der Ostseite 467.

Alle Montageelemente der Fassade sind so hergestellt, daß sie ein Mann allein bewegen kann. Daher sind die Fensterelemente wieder schmaler als beim Scheibnhaus Lafayettepark in Detroit.

Die Konstruktion ist im Vergleich zu früheren Lösungen wesentlich vereinfacht (siehe Konstruktionsblätter). Längs der Fenster wurden



4
 Modellansicht von Nordosten.
 Maquette vue du nord-est.
 Model seen from the north-east.

5
 Querschnitt 1:650.
 Coupe transversale.
 Cross section.

6
 Ausschnitt der kleineren Scheibenhochhäuser von Südosten.
 Partie des petits bâtiments en lame vue du sud-est.

Detail from the lower pavilion apartments seen from the south-east.

7
 Grundriß eines Wohngeschosses 1:650.
 Plan d'un étage habité.
 Plan of a floor of flats.

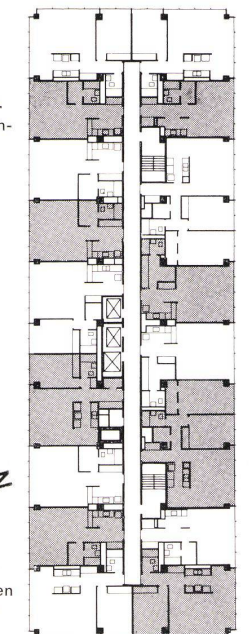

7

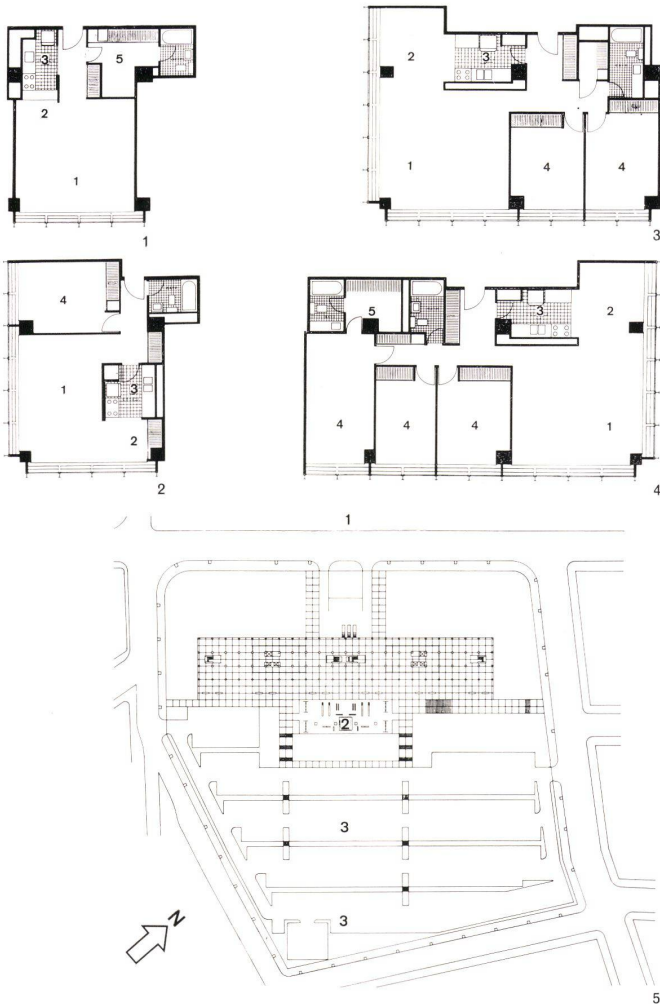

- 1 Grundriß 1-Zimmer-Wohnung 1:300.
Plan d'un appartement de 1 pièce.
Plan of a 1-room flat.
- 2 Grundriß 2½-Zimmer-Wohnung 1:300.
Plan d'un appartement de 2½ pièces.
Plan of a 2½-room flat.
- 3 Grundriß 3½-Zimmer-Wohnung 1:300.
Plan d'un appartement de 3½ pièces.
Plan of a 3½-room flat.
- 4 Grundriß 4½-Zimmer-Wohnung 1:300.
Plan d'un appartement de 4½ pièces.
Plan of a 4½-room flat.
- 5 Lageplan des Grundstücks auf der Westseite 1:3000.
Plan de situation de la parcelle sur le côté ouest.
Site plan of west plot.
1 Park / Parking / Car park
2 Kinderspielplatz mit Sandkästen, Rutschbahnen, Schaukeln / Place de jeu avec bassins à sable, montagnes russes, balançoires / Children's playground with sand plots, chutes and see-saws
3 Parkplatz / Parking / Car park

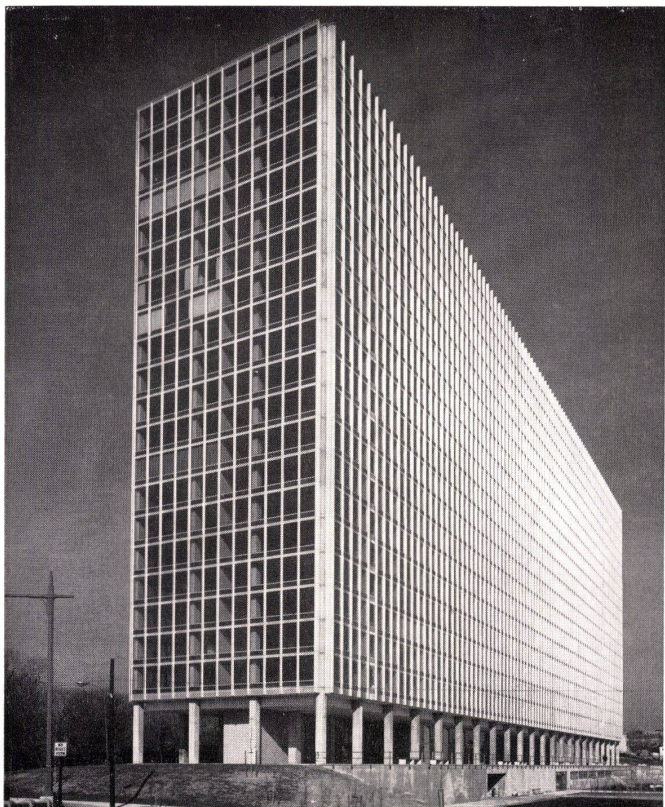
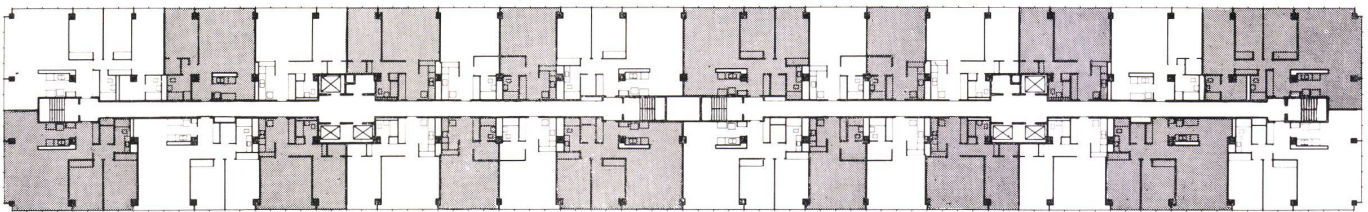

- 6 Grundriß des Wohngeschosses vom größeren Scheibenhochhaus 1:650.
Plan d'un étage habité d'un grand bâtiment en lame.
Plan of floor of flats in the larger slab-sided high-rise building.
- 7 Das Pfeilergeschoß des größeren Scheibenhochhauses steht auf einem Sockelgeschoß.
L'étage-portique d'un grand bâtiment en lame est placé sur l'étage-socle.
The portico floor of the higher Colonnade apartments is placed on the base floor.

in Form niedriger Brüstungen Blechtrühen für die Kühlung eingebaut. In Kupferrohren wird Heißwasser zu den Heizregistern geführt, die hinter die Blechtrühen montiert sind. Ein Wohnungsinhaber kann auf Wunsch ein Kühlaggregat eingebaut erhalten, ohne daß dadurch im Inneren oder an der Fassade etwas verändert würde, wie es bei den Hochhäusern am Lake Shore Drive geschehen war. Die beiden Scheibenhäuser auf der Ostseite werden von einer Heizzentrale aus bedient. Mit Hilfe von Dampf wird die Wärme von der Heizzentrale zu den Umformern geleitet, wo das Wasser in den Kupferrohrschlangen auf 49 bis 93°C erwärmt wird. In diesen beiden Scheibenhäusern wurde ein Zweizonensystem eingerichtet: eines für die Räume an der Nordfassade und eines für die Räume an der Südfassade.

Die Mietpreise sind für ein kleines Budget berechnet, denn in Newark wohnen nicht die wohlhabenden Leute. Die Bauten sind billiger als andere ähnlicher Art. Die Größe der Bauaufgabe ermöglichte es, die meisten Bauteile nicht aus dem Katalog zu beziehen, sondern selbst zu entwickeln und vorzufabrikieren, und zwar nicht nur die Fassadenhaut, sondern auch verschiedene Einrichtungen im Innenausbau.

Nun stellt sich die wesentliche Frage: Ist es noch menschlich, Bauten von solchen Dimensionen und von solcher Gestalt aufzustellen?

Wo Menschen so dicht zusammen wohnen, besteht heute gar keine andere Möglichkeit mehr, als die Menschen in großdimensionierten Wohnbauten unterzubringen — oder unsere Zivilisation muß auf die Kon-

zentration von Wirtschaft, Handel und Industrie in großen Zentren verzichten. Es handelt sich also zuerst gar nicht um die Frage der Architektur oder der Ästhetik, sondern um das Problem heutiger Lebensformen und Organisationsfragen unserer Zivilisation. Zu diesem Thema siehe auch die folgenden Seiten.

Die andere Frage betrifft das Äußere, das Aussehen dieser Bauten. Es ist wohl möglich, die Dimensionen solcher Bauten zu camouflieren, indem man die Dimensionen durch Verschiebungen und Versetzungen verdeckt. Geht es also bloß um eine Frage des Maßstabes? Die Frage droht von etwas viel Wesentlicherem abzulenken! Da der Maßstab immer eine Beziehung zur Lebensform hat, ist er im Zeitalter des Autos anders als im Zeitalter der Kutsche. Und die oft heraufbeschworene Feinmaßstäblichkeit wird ein Greuel, wenn sie die Unruhe in unseren Stadtbildern noch steigert. Es sind doch eher die räumliche Organisation und die räumlichen Proportionen, die uns den Eindruck von Ruhe und Ordnung vermitteln und das menschliche Auge das Ganze als geschlossenes Gefüge übersehen lassen und damit ‚menschlich‘ wirken! Auch zu diesem Thema siehe die folgenden Seiten.

Bauingenieur war Frank Kornacker; Installationsingenieure waren Robert Rosenwasser und William Goodman. üe

**Scheibenhochhäuser
Colonnade Park in
Newark**

Maisons en lame à Colonnade Park,
Newark
Slab-slide high-rise buildings in
Colonnade Park, Newark

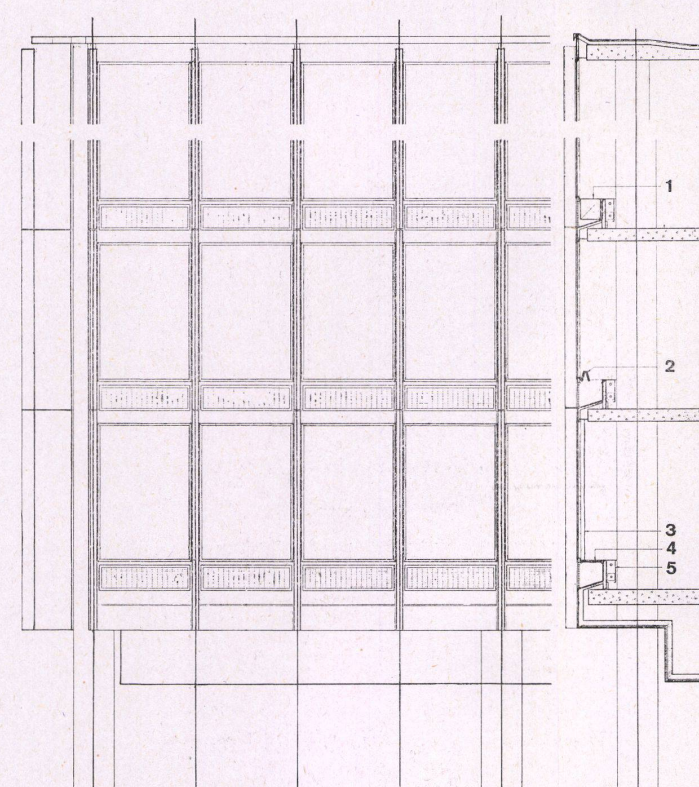
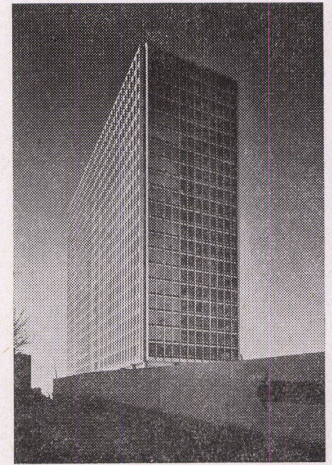

1 Fassadenausschnitt 1:100.
Partie de façade.
Elevation detail.

2 Horizontalschnitt durch Eckpfeiler und Fassadenmittelpfeiler 1:100.
Section horizontale à travers le pilier du coin et pilier de façade.
Horizontal section through corner pillar and elevation pillar.

3 Vertikalschnitt 1:100.
Section verticale.
Vertical section.

- 1 Luftaustrittsöffnung / Accès de l'air / Optional air conditioning unit
- 2 Halboffene Stellung der Platte auf Luftkühltruhe / Position à demi-ouverte du panneau / Semi-open position of panel
- 3 Storenführung / Tringle du store / Drapery track
- 4 Platte auf Luftkühltruhe geschlossen / Plaque coulissante / Operating panel
- 5 Heizkörper / Chauffage / Base board heating

4 Aufsicht auf Aluminium-Abdeckblech beim Eckpfeiler 1:30.
Vue de dessus de la tôle de couverture du pilier de coin.
View from above of sheet metal facing of corner pillar.

5 Horizontalschnitt durch Eckpfeiler, Zwischenwand und Fassadenmittelpfeiler 1:30.
Section horizontale du pilier de coin. Paroi séparatrice et pilier de façade.
Horizontal section through corner pillar, partition and elevation pillar.

6 Vertikalschnitt durch Zwischenwände und Lüftungstruhe bzw. Heizkörper.
Section verticale de paroi séparatrice et radiateur.
Vertical section through partitions and ventilation or heating unit holder.

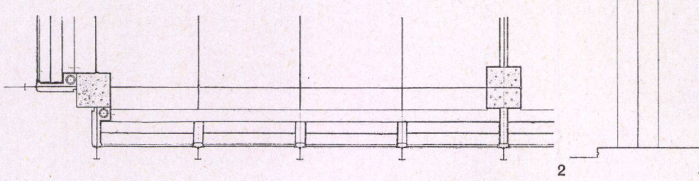

1 Betonpfeiler / Pilier de béton / Concrete column

2 Eckstück, zu einem Stück geschweißt / Pièce de coin soudée d'une pièce / Corner section welded in one piece

3 Blechabdeckung auf Dehnungsfuge / Couverture d'aluminium / Flashing aluminium sleeve

4 Eckblech an Längsblech geschweißt / Coin soudé au bout / Corner return welded to end length

5 Isoliertes Rohr, Ø 13,75 cm / Tuyaux isolés, section 13,75 cm / 5/2" insulated pipe

6 Glaswollisolation 7,5 cm / Laine de verre, 7,5 cm / 3" fiberglass insulation

7 Rabitz und Mörtel 1,8 cm / Coffrage de lattes et crépi 1,8 cm / 3/4" Rib lath and plaster

8 Verankerung des Fenster-Eckpfeilers (siehe Abb. 7) an Betonplatte / Ancre du pilier de coin à la dalle de béton / Anchor for concrete mullion to concrete slab

9 Zwischenwand 10,5 cm / Paroi séparatrice 10,5 cm / 4 1/4" Partition

10 Zwischenwand 12 cm / Paroi séparatrice 12 cm / 4 7/8" Partition

7 Isometrie der Verankerungsstelle des Fensterpfeilers.
Isométrie de la partie d'ancrage du pilier de fenêtre.

Isometric of mullions at anchorage.

1 Fußteil des oberen Fensterpfeilers am Anschlagprofil verankert / Partie inférieure du pilier supérieur et ancrage de celui-ci / Bottom of upper mullion aligned and anchored by sliding down mullion "tee"

2 Anschlußblech an Zwischenwand 12cm / Cette partie du pilier est faite pour accrocher le mur placé en arrière / This portion of mullions extrusion milled to receive spandrel unit

3 Verankerungsprofil, in das der obere Fensterpfeiler geschoben wird (siehe Abb. 3 Seite 2) / Parties soudées des piliers formant ancrage des piliers supérieurs / Mullion "tee" welded to mullion extrusion to sleeve upper mullion and provide anchorage

4 Isolierband / Bande d'isolation / Sealing tape

5 Vorfabrizierte Aluminiumverankerung, mit dem Anschlagprofil durch 3 Bolzen verbunden / Ancre préfabriqué d'aluminium attaché au pilier par 3 chevilles / Cast aluminium anchor connected to mullion "tee" with 3 high tension bolts

6 Die Verankerung wird über zwei Stahlbolzen gestülpt und kann nach jeder Seite gerichtet werden / Adaptation sur trois côtés grâce aux chevilles soudées / Three directional adjustment resolved on 2 stud welded steel bolts

7 Sperre über den Abflußlöchern für Kondenswasser / Isolation des ouvertures laissant échapper l'humidité / Dam above weep holes

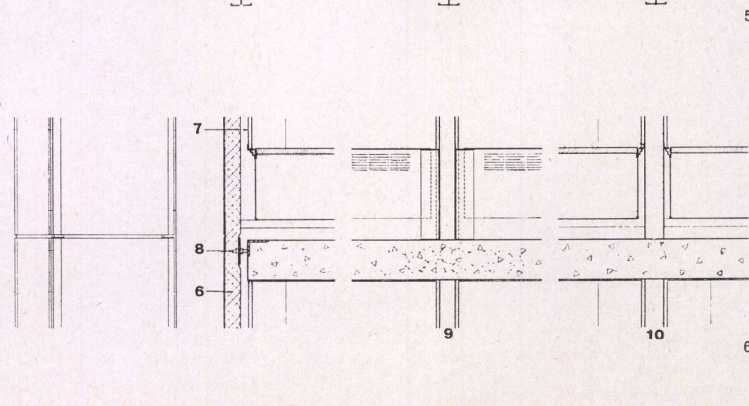
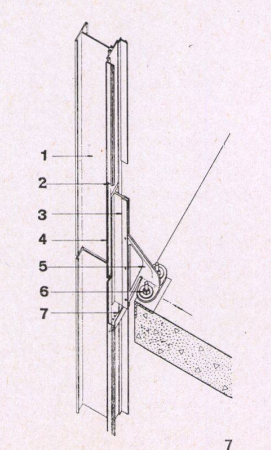
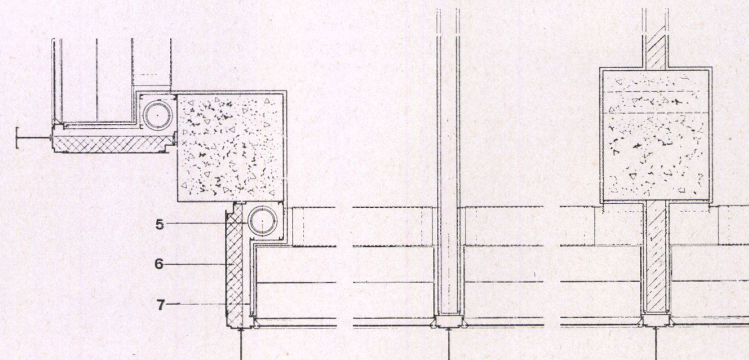
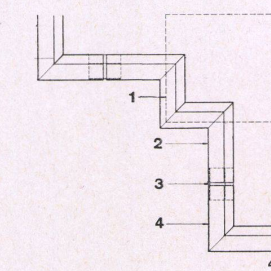

Scheibenhochhäuser Colonnade Park in Newark

Maisons en lame à Colonnade Park,
Newark
Slab-slide high-rise buildings in
Colonnade Park, Newark

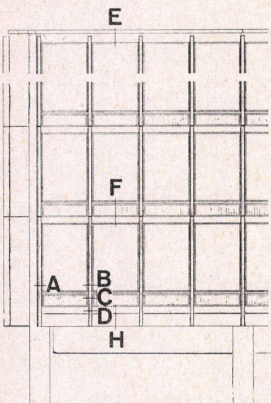
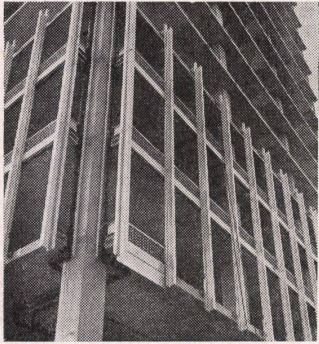

- 1 Horizontalschnitt A 1:6.
Section horizontale A.
Horizontal section A.
- 2 Horizontalschnitt B 1:6.
Section horizontale B.
Horizontal section B.
- 3 Horizontalschnitt C 1:6.
Section horizontale C.
Horizontal section C.
- 1 Dichtung 1 cm / Etanchéité 1 cm / 3/8" caulk
- 2 Pfeileranschlußblech / Joint de dilatation recouvert d'une pièce soudée / Column return extrusion with 10" long sleeve welded to top of extrusion at expansion joint
- 3 Horizontale Schlitz für Anpassung / Fentes horizontales pour l'ajustage / Slot holes horizontally for adjustment
- 4 Dichtungsband / Bande d'isolation / Sealing tape
- 5 Profil an Maueranschlußblech zur Aufnahme des Dichtungsbandes / Raccord du joint de dilatation et recouverture / Mill off at expansion joint for sleeve
- 6 Aluminiumblech 4,6 mm / Pilier d'aluminium 4,6 mm / 3/16" aluminium plate column
- 7 Flachstück an Kopf des Eck-Fensterpfeilers geschweißt zum Einführen in das Verankerungsprofil / Plaque de tête du pilier de coin pour les profils d'ancrage / Wall corner mullion sleeve welded to mullion tee and top corner mullion
- 8 Stahlbetonpfeiler / Pilier de béton / Face of concrete column
- 9 Befestigung des Pfeileranschlußbleches / Ancrage de dilatation / Lead expansion anchor
- 10 Dehnungsfuge / Cette partie est retranchée à l'endroit du joint de dilatation vertical / Mill this portion at vertical expansion joint
- 11 Fensterpfeilerachse / Pilier / Column
- 12 Stirne der Betonplatte / Dalle de béton / Edge of concrete slab
- 13 Stahlverankerung 7,5 mm, ähnlich der Pfeilverankerung an der Dach-

Fassadendetails

Détails de façade
Elevation details

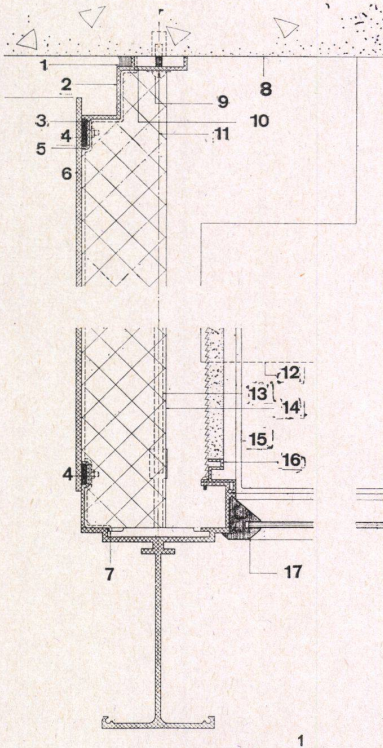

- platte / Ancrage d'acier 7,5 mm tout comme l'ancrage de pilier à la dalle de béton / 3/16" Steel plate anchorage similar to mullion anchor at roof slab
- 14 Glaswollplatte 7,5 cm / Isolation rigide de fibre de verre 7,5 cm / 3" Fiberglass rigid insulation board
- 15 Isolierplatte / Plaque isolante / Insulated panel
- 16 Anschlußprofil zwischen Fenster und Putz / Revêtement typique de pilier / Typical mullion cover
- 17 Glasleiste aus Neoprene als Klemmprofil (s. Abb. 4 und 5 Seite 4) / Tiges de verre en Neoprene comme profils de rigidité (voir ill. 4 et 5, page 4) / Neoprene glazing gasket (see ill. 4 and 5, page 4)
- 18 Innere Fensterpfeilverkleidung / Revêtement d'aluminium de pilier / Aluminium mullion cover
- 18a Glaswollisolation 5—15 cm / Isolation de fibre de verre 5—15 cm / Fiberglass insulation 2—6"
- 19 Aluminium-Abdeckung / Bout de la plaque d'aluminium de la paroi arrière / End of aluminium spandrel pan
- 20 Mit Kadmium überzogener Stahl-Dichtungsring / Ceinture de fer recouverte de cadmium / Cadmium plated steel washer
- 21 Mit Kadmium überzogener Schraubenbolzen / Cheville recouverte de cadmium, de même pour la tête de la cheville / Cadmium plated stud with cadmium plated nut
- 22 Aluminiumverankerung / Ancrage d'aluminium / Cast aluminium anchor
- 23 Verbindungsprofil / Raccord de coin / Corner connection
- 24 Verbindungsprofil geschraubt, in zusammengepreßter Position / Raccord de coin de la paroi arrière coincée / Spandrel connection angle shown in compressed position
- 25 Luftansauggitter / Grille d'aluminium / Aluminium grille
- 26 Dichtungsstreifen / Bande isolante / Sealing tape
- 27 Teil des Fensterpfeilers, wo horizontal der Dichtungsstreifen aufgenommen wird / Superficie du pilier à l'endroit du raccord de la bande isolante / Mill top of mullion to receive horizontal segment of sealing tape

Konstruktionsblatt

Plan détachable
Design sheet

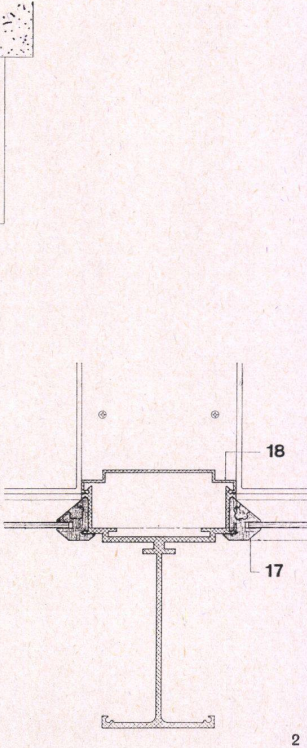

- 28 Verankerungsprofil, in das der Fensterpfeiler geschoben wird / Profil d'ancrage pour le pilier de fenêtre / Aluminium mullion tee slip fit into aluminium mullion
- 4 Horizontalschnitt D 1:6.
Section horizontale D.
Horizontal section D.
- 5 Verbindungsprofil zwischen den 12-cm-Trennwänden und dem Fensterpfeiler 1:6.
Revêtement de pilier à l'endroit des parois séparatrices de 12 cm.
Mullion cover at 4 7/8" partition.
- 6 Verbindungsprofil zwischen den 10,6-cm-Trennwänden und dem Fensterpfeiler 1:6.
Revêtement de pilier à l'endroit des parois séparatrices de 10,6 cm.
Mullion cover at 4 1/4" partition.

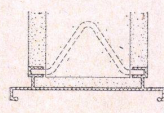
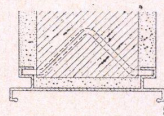
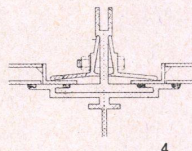

Bauen + Wohnen

7/1961

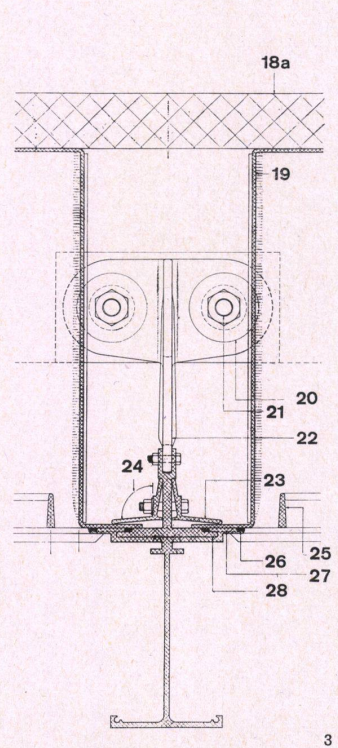

- 7 Vertikalschnitt E 1:6.
Section verticale E.
Vertical section E.
- 8 Vertikalschnitt F 1:6.
Section verticale F.
Vertical section F.
- 9 Vertikalschnitt G 1:6.
Section verticale G.
Vertical section G.
- 10 Vertikalschnitt H 1:6.
Section verticale H.
Vertical section H.
- 1 Schraube / Visse / Screw
- 2 Schraubenkopf / Tête de visse / Screw
- 3 Filzpatte / Couche de feutre / Dry felts
- 4 Dehnungsfuge / Joint de dilatation / Expansion joint of glazed openings
- 5 Aluminiumblech Dehnungsfuge / Revêtement d'aluminium du joint de dilatation / Aluminium flashing sleeve at expansion joint
- 6 Dichtung der Schraubenöffnung / Bande isolante / Sealing tape
- 7 Aluminium-Dachfußabdeckung / Chapeau d'aluminium / Aluminium cap angle
- 8 Glaswollisolation / Isolation de fibre de verre / Fiberglass blanket type insulation
- 9 Aluminium-Stirnblech / Revêtement d'aluminium / Aluminium sheet
- 10 Verbindungsprofil zwischen Stirnblech und Fenster / Tête d'aluminium / Aluminium head adapter extrusion
- 11 Schweißstelle / Soudure de l'intérieur / Spot weld from inside
- 12 Glasleiste als Klemmprofil / Etanchéité / Gasket
- 13 Aluminiumwinkel punktgeschweißt / Angle d'aluminium à points de soudure / Aluminium angle long tack welded
- 14 Schraube und Mutter aus rostfreiem Stahl / Chevilles et noyaux en acier inoxydable avec ceinture d'étanchéité / Stainless steel bolts and nuts with lock washer
- 15 Unterlagsscheibe / Ceinture d'étanchéité / Washer

**Scheibenhochhäuser
Colonnade Park in
Newark**

Maisons en lame à Colonnade Park,
Newark
Slab-slide high-rise buildings in
Colonnade Park, Newark

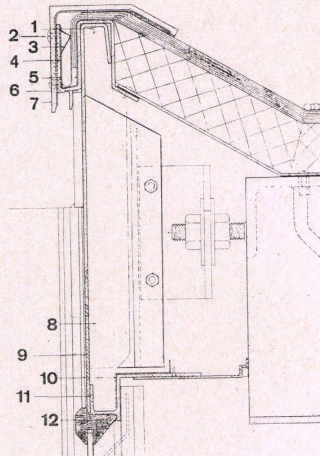

- 16 Luftansauggitter / Grille d'aluminium / Aluminium grille
- 17 Stift aus rostfreiem Stahl / Cheville en acier inoxydable / Stainless steel pins
- 18 Dehnungsfuge / Joint de dilatation / Expansion joint
- 19 Verankerungsprofil an oberen Fensterpfeiler geschweißt / Soudure en haut du pilier / Mullion tee welded to top of mullion
- 20 Aluminiumblech / Revêtement d'aluminium / Aluminium sheet
- 21 Verbindungsprofil zwischen Stirnblech und Fenster / Tête d'aluminium / Aluminium head adapter extrusion
- 22 Schweißstelle / Point de soudure de l'intérieur / Spot weld from inside
- 23 Ableitblech für Kondenswasser / Feuille d'aluminium sur la face intérieure du pilier, soudée sur toute la longueur pour empêcher le passage de l'humidité / Sheet aluminium welded continuously to insided faces of mullion to form a watertight dam above weep holes
- 24 Klavierband / Ouverture de 3,75 cm au point d'angle / Hinge, 1 1/2" opening width
- 25 Isolierplatte zum Öffnen der Kühl- und Lüftungstruhe / Plaque coulissante pour la ventilation naturelle / Insulated operating panel for natural ventilation
- 26 Rolle des Klavierbandes / Angle / Hinge
- 27 Befestigung des Insektenschirms / Articulation de cheville de l'écran / Spring bolt clip per screen
- 28 Insektenschirm / Ecran anti-insecte / Insect screen
- 29 Dehnungswulst / Petite boules «Presstite» / Presstite bead
- 30 Aluminium-Abdeckblech / Paroi arrière, plaque d'aluminium / Aluminium spandrel panel
- 31 Schweißnaht / Soudure / Continuous weld
- 32 Rechteckige Öffnung und zwei kleine Löcher in der Aluminium-Abdeckplatte für Anschluß der Kühltruhe / Ouverture rectangulaire et deux petites ouvertures pour l'installation de la ventilation et des plaques de la paroi arrière en aluminium, 4 mm / Rectangular cut-out and two small holes to be punched at end of 1/8" aluminium spandrel pan to receive electrical outlet box as required for installation of air-conditioning unit
- 33 Aluminiumelement zum Befestigen des Verankerungsprofils / Ancre préfabriqué d'aluminium / Cast aluminium anchor connected to mullion "tee" in shop
- 34 Aluminiumstift an Aluminiumwinkel geschweißt / Cheville d'aluminium soudée à l'angle d'aluminium / Aluminium pin welded to aluminium angle
- 35 Dichtungsring / Etanchéité / Washer
- 36 Schweißnaht / Cheville soudée / Tack welded
- 37 Glaswollisolation 3,75 cm / Isolation de fibre de verre 3,75 cm / Fiberglass insulation 1 1/2"
- 38 Glaswollisolation mit Aluminiumfolie / Isolation de fibre de verre et feuille d'aluminium / Density fiberglass insulation with reinforced aluminium foil vapor seal
- 39 Mutter an Schraube punktgeschweißt, um die Verankerung zu fixieren / Ecrou soudé aux chevilles pour la fixation de l'ancrage / Tack weld nuts to stud after alignment to freeze anchor
- 40 Schraube mit Kadmiurn überzogen / Cheville revêtue de cadmium ainsi que l'écrou / Stud cadmium plated with cadmium plated nuts
- 41 Stahlwinkel / Angle d'acier / Steel angle
- 42 Loch, um den Stahlwinkel festzuheften / Trou de clou, pour la fixation de l'angle d'acier / Nail hole for nailing steel angle to the form
- 43 Einlaufblech / Cheville d'aluminium au-dessus de l'étanchéité / Aluminium flashing boot over weep hole dam
- 44 Aluminiumabdeckung / Revêtement d'aluminium / Aluminium head closure
- 45 Selbstgewindeschraube / Auto-visse / Selftapping screw
- 46 Dichtung / Etanchéité / Caulking
- 47 Nylonprofil / Canal de nylon / Nylon channel
- 48 Blechabdeckung / Revêtement de métal / Sheet metal closure
- 49 Oberster Teil des Ankerprofils / Partie supérieure du pilier et angle de raccord de la paroi arrière / Top of aluminium mullion "tee" and spandrel connection angle
- 50 Aluminiumgitter / Grille d'aluminium / Aluminium grille
- 51 Abdeckplatte 3 mm / Plaque d'aluminium de la paroi arrière de 3 mm / 1/8" Aluminium spandrel panel
- 52 Aluminiumblech 4 mm / Bordure de la plaque d'aluminium de 4 mm / Turned up edge of 1/8" aluminium pan
- 53 Schweißstelle / Point de soudure / Continuous weld
- 54 Stirnblech / Médiane de la nervure inférieure / Center line of bottom rib
- 55 Dichtung / Etanchéité / Gasket
- 56 Aluminiumschraube / Cheville d'aluminium / Aluminium bolt
- 57 Dichtungsring / Ceinture d'étanchéité / Washer
- 58 Verbindungsstelle von Pfeiler und horizontalem Isolierband / Raccord du pilier et de la bande isolante horizontale / Mullion fin milled to receive horizontal sealing tape
- 59 Aluminium-Abschlußwinkel / Angle de raccord d'aluminium / Aluminium closure angle
- 60 Stirnblech / Revêtement d'aluminium / Aluminium sheet
- 61 Glaswollplatte 7,5 cm / Couche isolante de fibre de verre de 7,5 cm / 3" Fiberglass rigid insulation board
- 62 Abgehängte Gipsdecke / Plafond suspendu de plâtre / Metal lath and plaster suspended ceiling
- 63 Gips / Plâtre / Plaster
- 64 Metallprofil / Etanchéité / Caulking
- 65 Aluminiumabdeckung bei Dehnungsfuge / Revêtement d'aluminium du joint de dilatation / Aluminium flashing at expansion joint
- 66 Selbstgewindeschraube / Auto-visse / Self tapping screw

7

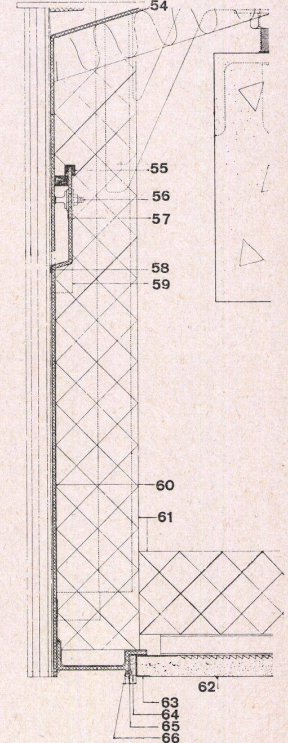
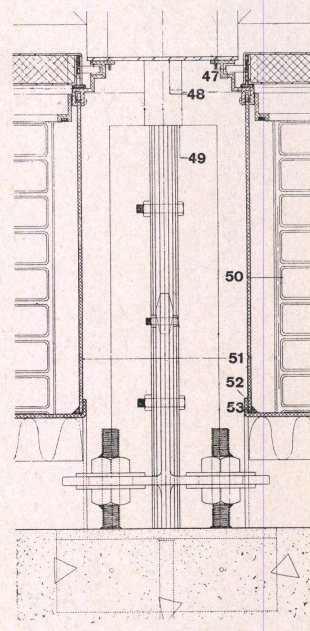
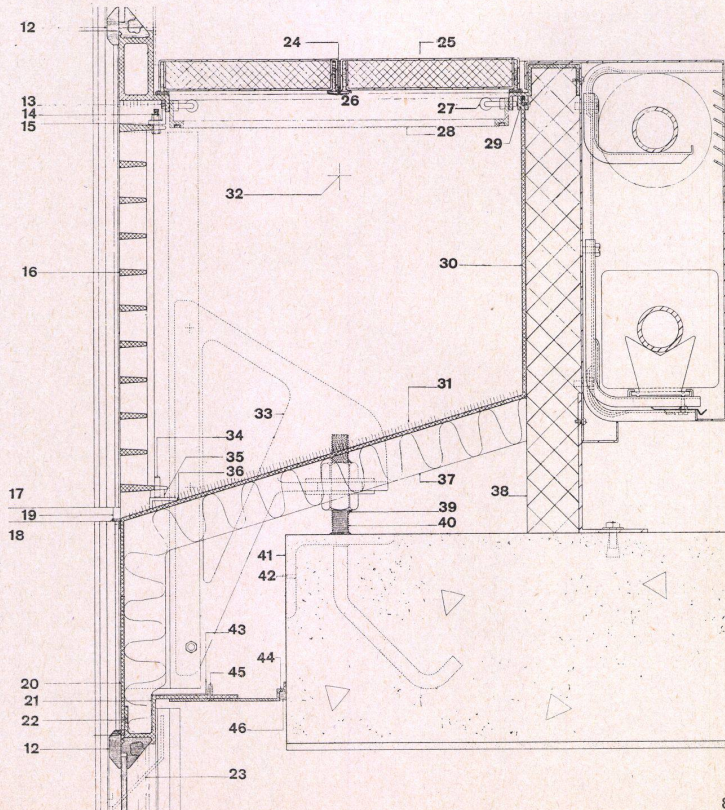

8

10

**Scheibenhochhäuser
Colonnade Park in
Newark**

Maisons en lame à Colonnade Park,
Newark
Slab-slide high-rise buildings in
Colonnade Park, Newark

**Kühl- und Lüftungs-
truhe
Glasklemmleiste**

Réfrigérateur, tiges de verre comme
profils de rigidité
Spandrel unit, neoprene glazing gasket

Konstruktionsblatt

Plan détachable
Design sheet

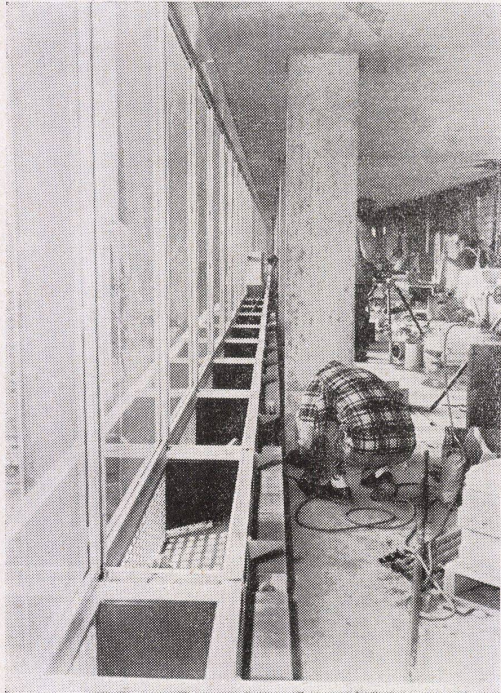

1
Schnitte und Ansicht des Gitters in der
Fensterfront vor der Kühltruhe 1:30.
Grille de fenêtre devant le réfrigérateur.
Grille in front of spandrel unit.

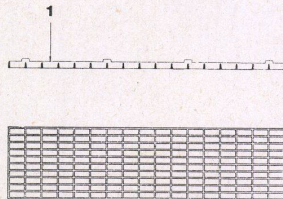

2
Kühltruhe 1:30. Das Aluminiumblech ab-
gewickelt und zum Biegen bereit.
Réfrigérateur. L'aluminium est déroulé et
peut être plié.
Spandrel unit. The aluminium is ready for
plying.

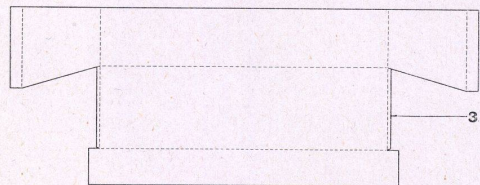
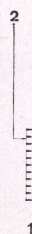

3
Isometrie der Kühltruhe.
Isométrie du réfrigérateur.
Isometric of fabricated spandrel unit.

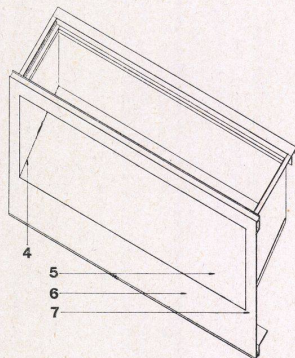

1 Gitter aus Aluminiumblech / Grille
en tôle d'aluminium / One piece cast
aluminium grille
2 Sandstreifen / Partie frontale sablé /
Belt sand front face
3 Aluminiumplatte 3 mm gepreßt / Plaque
d'aluminium pressée de 3 mm / 1/8"
Sheet aluminium press brake formed
4 Schweißnaht / Point de soudure / Weld
continuously
5 Innenflächen dunkelgrau gestrichen /
Faces internes peintes en gris foncé /
Paint inside surfaces dark grey
6 Vorderseite (Fassadenfront) / Face
sablé / This face to belt be sanded
7 Polierte Schweißnähte auf Außenseite /
Point de soudure poli sur ce côté /
Grind welds flash on this face

3

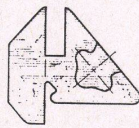

4

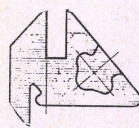

5

4-6
Glasleisten aus Neoprene als Klemm-
profile 1:2.
Tiges de verre en Neoprene comme
profils de rigidité.
Neoprene glazing gaskets.

1 Überlappung horizontal / Tête / Head
extrusion
2 Überlappung vertikal / Avancement du
pilier / Jamb extrusion

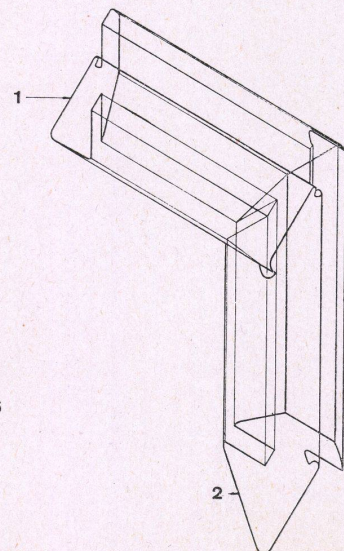

6