

Zeitschrift: Fotointern : digital imaging
Herausgeber: Urs Tillmanns
Band: 10 (2003)
Heft: 14

Rubrik: Aktuell

Nutzungsbedingungen

Die ETH-Bibliothek ist die Anbieterin der digitalisierten Zeitschriften. Sie besitzt keine Urheberrechte an den Zeitschriften und ist nicht verantwortlich für deren Inhalte. Die Rechte liegen in der Regel bei den Herausgebern beziehungsweise den externen Rechteinhabern. [Siehe Rechtliche Hinweise.](#)

Conditions d'utilisation

L'ETH Library est le fournisseur des revues numérisées. Elle ne détient aucun droit d'auteur sur les revues et n'est pas responsable de leur contenu. En règle générale, les droits sont détenus par les éditeurs ou les détenteurs de droits externes. [Voir Informations légales.](#)

Terms of use

The ETH Library is the provider of the digitised journals. It does not own any copyrights to the journals and is not responsible for their content. The rights usually lie with the publishers or the external rights holders. [See Legal notice.](#)

Download PDF: 29.03.2025

ETH-Bibliothek Zürich, E-Periodica, <https://www.e-periodica.ch>

www.fotobuch.ch

jetzt besonders aktuell:

Im Paket – echt einfach



Bücher zu lesen, ist nicht jedermanns Sache. Der Lerneffekt ist meist grösser, wenn ein Vorgang sichtbar gemacht wird. Deshalb hat der Verlag Franzis ein Paket geschnürt, das neben einem Buch auch zwei CDs mit Videolehrgang enthält. Das Photoshop 7 echt einfach Lernpaket enthält insgesamt 10 Stunden Live-Video-Workshop. Die Lektion lässt sich jederzeit anhören, um das Gezeigte auszuprobieren. Eine weitere CD, im beiliegenden Buch eingeklebt, enthält die notwendigen Übungsdateien, Demos, Fotos, Filter und weitere Videosequenzen. Das Buch enthält Informationen und Übungen zu den Themen Objekte zeichnen und verändern, Bildelemente freistellen, Bilder vergrössern und verkleinern, Ebenen richtig anwenden, Farbtöne korrigieren, Filter verwenden, Bildretuschen und Texteffekte. Fr. 59.50

Photoshop 7 Espresso!



Geballtes Praxis-Know-how zu Photoshop 7 verspricht das Taschenbuch aus dem Franzis-Verlag. Der Band enthält Informationen und Übungen für Tonwerte, Helligkeit und Kontrast, Retusche, Ausschneiden, freistellen und montieren von Bildern und Bildelementen, hilft beim Gestalten von Schriften und Texteffekten. Weitere Kapitel behandeln das Gestalten mit Stilen und Verläufen, erklärt Pfade, Kanäle und Ebenenfunktionen und zeigt auf, wie man mit Aktionen und Filtern Zeit spart- und trotzdem tolle Effekte erzielt. Schliesslich geht Autorin Petra Kriesinger auf Import und Export von Dateien ein und erklärt, was wichtig ist für Bildgrösse, Farben und Auflösung. Fr. 18.–

Nikon F75

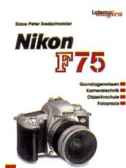

Die Nikon F75 gehört zu der Klasse der preiswerten, aber raffiniert ausgestatteten Spiegelreflexkameras. Der potentielle Anwender hat dabei die Wahl, sich beim Fotografieren ganz auf die Kamera und deren Programmautomatik zu verlassen, oder aber selbst aktiv in die Bildgestaltung einzugreifen. Mit den Erklärungen in Klaus-Peter Bredschneiders Buch ist letzteres leicht selbst nachvollziehbar. Seite für Seite wird das Buch von der Bedienungsanleitung für eine Kamera zur eigentlichen Fotoschule mit allerlei Tipps zu Themen wie Blitzfotografie, Makroaufnahmen, Systemausbau und mehr. Ausführliches Systembuch für nur Fr. 28.60

Leica M7/ MP



Die Leica Kameras der Bauserie M erfreuen sich immer noch ungebrochener Beliebtheit bei Fotografie-Puristen. Zwei neue Modelle hat das Traditionshaus innert 18 Monaten auf den Markt gebracht, die Leica M7 mit Zeitautomatik und die etwas archaischere, rein mechanisch arbeitende Leica MP. Richard Hüneck erklärt im Buch Leica M7/MP die Funktionsweise der Schwestern, kommentiert deren Unterschiede und gibt unzählige Tipps. Eingehend behandelt Hüneck die vorhandene Objektivpalette und weiteres Zubehör für die Leica Kameras. Fr. 47.10

Ich bestelle folgende Bücher gegen Vorausrechnung:

___ Adobe Photoshop 7 Lernpaket	1169970	Fr.	59.50
___ Photoshop 7 Espresso	1204050	Fr.	18.00
___ Nikon F75	1209444	Fr.	28.60
___ Leica M7 / MP	1209442	Fr.	47.10

Name: _____
 Adresse: _____
 PLZ / Ort: _____
 E-Mail: _____ Telefon: _____
 Datum: _____ Unterschrift: _____

Bestellen bei: www.fotobuch.ch oder Edition text&bild GmbH, Postfach 1083, 8212 Neuhausen, Tel. 052 675 55 75, Fax -- 55 70

Ergonomische Olympus C-5000

Mit der Camedia C-5000 Zoom bringt Olympus eine gelungene Kombination von ergonomischem Design, übersichtliche Anordnung der Bedienelemente und intuitive Benutzerführung mit vielfältigen Möglichkeiten auf den Markt. Die Kamera ist mit einem 1/1,76 Zoll CCD mit effektiven fünf Megapixel ausgestattet.

Für Schnappschüsse wird mit der Programmatomatik, die als Vorwahl Porträt, Selbstporträt, Sport, Nachtaufnahme, Landschaft und Landschaftsporträt, anbietet, gearbeitet. Praktisch alle Kamera-



raeinstellungen, wie Bildschärfe, Belichtung, Weissabgleich oder ISO-Einstellung, lassen sich auch individuell wählen. Die 1,8 Zoll Farb-TFT-LCD-Anzeige mit 134.000 Pixeln gibt dazu eine gute Übersicht. Im Super-Makromodus können Aufnahmen bis zu 4 cm nah am Objekt erfolgen. Zusätzlich ermöglichen Belichtungszeiten von 1/1000 Sekunde bis zu 16 Sekunden spezielle Effekte bei der Bildgestaltung. Die Olympus Neuheit verfügt über ein 3fach optisches Zoom, das in Verbindung mit dem 4fach digitalen Zoom eine bis zu 12fache Vergrösserung erlaubt.

Der eingebaute Blitz erlaubt mit einer Leitzahl acht bis neun eine zusätzliche Ausleuchtung bei schwachem Licht. Zusätzlich experimentellen Spielraum eröffnet der Einsatz der Langzeitsynchronisation. Praktisch ist der zusätzliche Blitzschuh für den Anschluss eines externen Blitzgerätes. Verschiedene Aufnahme-

memodi, wie Panorama, Schwarzweiss und Sepia oder auch die Möglichkeit, kurze Filmsequenzen – leider ohne Ton – aufzunehmen, erweitern das kreative Potenzial der neuen Camedia C-5000 Zoom.

Die Bilddaten werden entweder im JPEG oder TIFF auf einer xD-Picture Card abgespeichert. Der Datentransfer zum Computer geschieht mit einem mitgelieferten USB-Kabel. Das Objektiv besteht aus sieben Elementen, angeordnet in sechs Gruppen. Die Stromversorgung der C-5000 ZOOM wird durch einen Lithium-Ionen-Akku sichergestellt, für den ein Schnellladegerät im Lieferumfang enthalten ist. Damit lässt sich der Akku in ca. zwei Stunden aufladen.

Olympus Schweiz AG, 8604 Volketswil, Tel. 01 947 66 62, www.olympus.ch

Kodak Easy Share: Zehnfachzoom

Die Kodak Easy Share DX6490 Zoom ist schneller als ihre Vorgänger. Sie kann bis zu 6 Bilder in Serie, bei 3 Bilder pro Sekunde aufnehmen. Die Kamera ist mit einem Schneider-Kreuznach Variogon Zoomobjektiv 1:2,8-3,7/6,3-63,2 mm ausgestattet. Das entspricht einem optischen Zehnfachzoom, 38-380 mm auf das

aufnahmen ausgestattet. Die Empfindlichkeit kann wie ISO 80 – 800 gewählt werden, oder aber automatisch erfolgen. Für den Weissabgleich steht eine Automatik und die Voreinstellungen Tageslicht, Fluoreszierend und Wolfram zur Verfügung. Die schnellste Verschlusszeit beträgt 1/1700 s, die längste beträgt 16 s. Der rote «Share»-Knopf markiert die gewünschten Bilder für den späteren Druck, E-Mail Versand oder das Archiv. Sobald die Kamera mit dem Rechner verbunden ist, werden die Aktionen mit Hilfe der EasyShare Software automatisch durchgeführt. Ein Orientierungssensor registriert die Ausrichtung der Kamera in Hoch- oder Querformat und zeigt die Bilder im Display automatisch richtig an.



Neben Videoaufnahmen mit Ton (20 Bilder pro Sekunde) bietet die Kodak Easy Share DX6490 auch mehrere Spezialeffekte wie Sepiatönung, höhere Farbsättigung oder Wahl der Schärfung. Die Kamera speichert Bilddateien auf einer Multimedia/SD Memory Karte. Für den Datentransfer stehen USB 2.0 Schnittstelle, Videoausgang oder die optional erhältliche Docking Station zur Verfügung. Im Lieferumfang sind ein Lithium-Ionen Akku, Ladegerät, Videokabel, USB-Kabel, Tragriemen, Software und Benutzerhandbuch inbegriffen.

Avalon Computer AG, 8305 Dietlikon, Tel. 01 888 28 38, Fax 01 888 28 39

Der DUDEN im PC

«Duden – Die deutsche Rechtschreibung»
Der gelbe Klassiker mit über 120'000 Stichworten und 500'000 Beispielen zum aktuellen Wortschatz der deutschen Sprache.
Fr. 35.40

«Duden – Richtiges und gutes Deutsch»
Die praktische Grammatik von A-Z mit rund 5'000 Stichworten zu grammatischen, stilistischen und orthographischen Problemen.
Fr. 35.40

«Duden – Deutsches Universalwörterbuch»
Das umfassende Bedeutungswörterbuch der Gegenwartssprache mit über 250'000 Wörtern, Redewendungen und Beispielen.
Fr. 52.90

«Duden – das Fremdwörterbuch»
Das umfassende Nachschlagewerk für das Verstehen und den Gebrauch von über 53'000 Fremdwörtern.
Fr. 35.40

«Duden – die sinn- und sachverwandten Wörter»
Das Wörterbuch für den treffenden Ausdruck, zur Vermeidung von Wortwiederholungen.
Fr. 35.40

«Duden – Großwörterbuch Englisch»
Das perfekte Übersetzungstool mit grossem Wortschatz. In Zusammenarbeit mit Oxford University Press.
Fr. 85.60

«Der Brockhaus in Text und Bild, Ausgabe 2003»
Das aktuelle und digitale Lexikon mit 105'000 Artikeln, 190'000 Stichworten und 8'000 Bildern sowie vielen Weblinks.
Fr. 134.50

Die wichtigsten Standardwerke von DUDEN und BROCKHAUS auf CD-ROM. Für Mac und PC



PC BIBLIOTHEK PC-Bibliothek 3.0 für Mac und PC

Jetzt online bestellen unter www.fotobuch.ch

Bestellung

- Duden – Rechtschreibung Fr. 35.40
- Duden – Richtiges Deutsch Fr. 35.40
- Duden – Universalwörterbuch Fr. 52.90
- Duden – Fremdwörterbuch Fr. 35.40
- Duden – Sinnverwandte Wörter Fr. 35.40
- Duden – Wörterbuch Englisch Fr. 85.60
- Der Brockhaus in Text und Bild Fr. 134.50

Name	_____
Vorname	_____
Adresse	_____
PLZ / Ort	_____
Telefon	_____
Datum	_____
Unterschrift	_____

Einsenden an: Fotointern, Postfach 1083, 8212 Neuhausen, Tel. 052 675 55 75
Auslieferung nur gegen Vorausrechnung (ausgenommen Stammkunden)

Ein kleines Schmuckstück

Sonys neue MICROMV Handycam DCR-IP1 macht Filmen zum Erlebnis. 69, 91, 39, oder sexy, schick, schlank. Was sich wie Worte aus der Welt der Mode und Models anhört, sind Millimetermasse und Attribute von Sonys neuer MICROMV Handycam DCR-IP1. In ihrem knappen silbrigen Outfit kommt sie elegant und trendy daher.

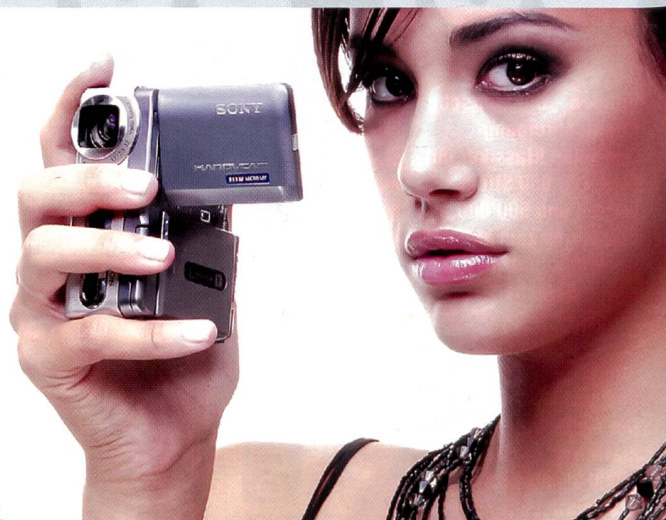

DCR-IP1

So macht das Leichtgewicht (230 g) als Begleiterin nicht nur auf dem Laufsteg in Mailand eine gute Figur, sondern auch auf dem Trottoir der Bahnhofstrasse. Und obwohl die DCR-IP1 gerade mal so gross ist wie eine Zigarettenschachtel, steckt sie dennoch randvoll mit neuester Camcorder-technologie.

Trotz der geringen Abmessungen sind die Anschlüsse für Audio/Video (inkl. S-Video In/Out) und DC-in in die DCR-IP1 integriert. Mit der Handycam Station erhält Sonys kleinste Handycam ausserdem einen Weggefährten. Hier sind verschiedene Anschlüsse, wie etwa i.LINK (MICROMV), USB, Audio/Video und Netzteil-Anschluss installiert. Die ständige und komfortable Verbindung zum PC ist damit gewährleistet.

10fach Zoom von Carl Zeiss

Die DCR-IP1 ist mit einem ein MegaPixel Advanced HAD CCD Bildwandler ausgestattet. Das Vario Sonnar Objektiv kommt von Carl Zeiss und verfügt über einen 10fach optischen, 120fach digitalen Zoom. Integriert ist ein motorgesteuerter Objektivschutz, der mit dem Power-Schalter gekoppelt ist und automatisch in der Betriebsart «Aufnahme» öffnet.

Natürlich macht die neue MICROMV Handycam aber nicht nur gute Filme. Über den Memory Stick Duo bietet sie eine Fotofunktion mit 1152x864 Pixel. Mit dem MPEG Movie AX Modus können Kurzfilme in 352x288 Pixel (in hervorragender Qualität mit 25 Bildern pro Sekunde) von bis zu 13 Minuten Länge auf einem 128 MB grossen Memory Stick aufgezeichnet werden. Begrenzt wird dies lediglich durch die Kapazität des Memory Stick.

Top-Bild- und Audioqualität

Wie ihre grösseren Geschwister, die DCR-IP7, die DCR-IP55 und die DCR-IP220, zeichnet die DCR-IP1 im MPEG2-Format auf der briefmarkengrossen MICROMV-Kassette auf. Die hohe Bild- und Tonqualität ist vergleichbar mit der von MiniDV, allerdings ist die Kassette bei einer gleichen Lauflänge von bis zu 60 Minuten Filmgenuss rund 70% kleiner.

Sony hat der DCR-IP1 Features zum optimalen Dreherlebnis spendiert. Die Filme des Sonntagsausflugs oder die Sequenzen der Poolparty gelingen damit hundertprozentig: Neben dem Super Steady Shot, Color Slow Shutter und verschiedenen Automaten gibt es Programme zum Aufnehmen besonderer Situationen: «Portrait», «Strand & Ski», «Landschaft», «Spotlight» und «Sonnenuntergang & Mond».

Bequem und einfach zu bedienen

Die Bedienung der umfangreichen Film- und Fotofunktionen erfolgt über das berührungssensitive Touch Panel des fünf Zentimeter grossen LCDs. Dessen 211 200 Pixel geben ein klares Abbild des aufzunehmenden Motivs. Und durch die Hybrid Display Technologie hat man selbst bei extremer Sonneneinstrahlung das Motiv optimal im Blick. Ein innovatives Feature ist die Spot Focus Funktion. Bei Berührung des scharf zu stellenden Objektes auf dem Display stellt sich der Fokus automatisch ein. Ähnliches geschieht bei der Spot-Meter Funktion. Durch drücken auf das LC-Display hellt sich der zu dunkle Motivausschnitt auf.

Die neue, zum Teil animierte Menüführung steht jetzt nicht nur in Deutsch, sondern auch in vielen anderen Sprachen zur Verfügung.

Unterstützt wird dies durch animierte 2D- und 3D-Symbole. Zudem kann man das Einstiegs-menü seinen persönlichen Ansprüchen individuell anpassen.

Direktdruck über USB

Die DCR-IP1 verfügt über die sogenannte «PictBridge»-Funktion. Damit ist es möglich, dass kompatible Produkte direkt (ohne Computer) miteinander kommunizieren. Somit können Bilder von der DCR-IP1 direkt über eine USB-Kabelverbindung auf einen Drucker übertragen und ausgedruckt werden.

Click to DVD

Die DCR-IP1 ist mit «Click to DVD» ausgestattet. «Click to DVD» ist eine Software, die auf Sony Rechnern mit integriertem DVD-Brenner installiert ist. Mit nur wenigen Schritten kann der Anwender einfach und schnell seine eigene Video DVD erstellen. Um dies noch weiter zu vereinfachen, sind die digitalen Sony Handycams der neuesten Generation mit einer besonderen Funktion ausgestattet. Wird der Camcorder via i.LINK mit dem Computer verbunden und die Funktion «Click to DVD» am Camcorder aktiviert, dann startet automatisch die Software auf dem Computer. Im zweiten Schritt werden alle auf dem Band befindlichen Videoaufnahmen überspielt. Im Anschluss daran erfolgt die Konvertierung in ein DVD konformes Format mit anschliessendem Brenn-vorgang – und das alles ganz automatisch. UPE CHF 2498.— erhältlich ab Nov. 2003.

Polaroid: Digitale All-in-one Passbilder

Die Vorschriften für Passfotos sind in jüngster Zeit rigoros verschärft worden. In Kanada darf auf Passfotos nicht einmal mehr gelächelt werden. Aber auch in der Schweiz, der EU und in den USA sind die Vorschriften strenger geworden. Polaroid kommt also mit seinem digitalen Passbildsystem gerade richtig. Diese genügt

Der integrierte Blitz hellt auf und sorgt für neutrale Farben. Zudem sind Kamera und Drucker in einem Gehäuse vereint, womit sich das Passbildsystem also selbst auf kleinster Verkaufsfläche noch einsetzen lässt. Das System benötigt weder Batterien noch Speicherkarten.

Sofort – oder noch schneller

Das LC-Display ermöglicht die sofortige Beurteilung des Bildes. Diese lassen sich auch nach der Aufnahme noch optimieren. Dazu sind Funktionen verfügbar, die Farbe, Hautton, Helligkeit, Kontrast und Schärfe korrigieren. Lediglich 80 bis 90 Sekunden nach der Aufnahme werden die gewünschten Bilder auf dem integrierten Thermosublimationsprinter ausgedruckt. Das dazu erforder-



nämlich den offiziellen Anforderungen, sofern der Benutzer die passende Einstellung aus den verschiedenen Formatoptionen auswählt.

Die Bedienung der 2,1 MP Kamera ist denkbar einfach. Ein Zoomobjektiv erleichtert die Ausschnittwahl und eine benutzerfreundliche Menüführung und integrierte Software erleichtern die Arbeit.

liche Polaroid C3000 Papier wurde speziell für diese Art der Passbildfotografie entwickelt. Es ist in Verpackungseinheiten zu 2 mal 25 Blatt erhältlich und liefert sofort fertige und trockene Bilder. Der Kunde hat die Wahl zwischen ein, zwei, vier oder sechs Bildern auf einem Blatt.

Polaroid AG, 8037 Zürich, Tel.: 01 277 72 82, Fax: 01 277 72 73

Kleinstes CCD-Megapixel-Modul

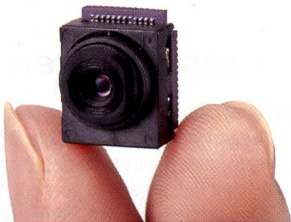

Sharp hat ein CCD-Kameramodul entwickelt, das im Megapixelbereich Kleinste (1,44 cm x 9,7 mm), zurzeit mit 1144 (H) x 880 (V) Pixel. Gedacht ist das Modul für Handys, integriert mit Linse und Prozessor. Weltweit ist eine zunehmende Nachfrage nach Mobiltelefonen mit Kameras zu verzeichnen. Bis vor kurzem waren CIF und VGA Standard für die meisten der in Mobiltelefonen integrierten Kameras der Standard.

Forderungen nach einer hohen Bildqualität zum Drucken sowie Betrachten der Bilder auf dem PC resultieren jedoch in einem höheren Pixelbedarf für Kameras in Fotohandys. Dabei muss die derzeitige Standardgröße und -höhe von Mobiltelefonen erhalten bleiben. www.sharpsme.com

Canon S50 mit Microdrive

Die PowerShot S50 gibt es seit Anfang August auch in schwarzer Ausführung. Damit setzt Canon die schwarze PowerShot Serie fort. Noch attraktiver wird die Kamera durch eine Extra-Zugabe: ein 1-Gigabyte Microdrive wird zum üblichen Lieferumfang einer 32 MB CF-Karte dazugepackt. So erhält der ambitionierte Amateurfotograf mehr Möglichkeiten für ausgedehnte Fotoshootings mit der 5-Megapixel-Kamera. Das schwarze Powerpaket ist für Fr. 1'198.- zu haben.

Das hochwertige, mit der silberfarbenen Ausführung identische Innenleben der schwarzen PowerShot S50 hat analog dem Schwestermodell einen hochauflösenden 5-Megapixel-CCD-Sensor und einen DIGIC-Bildprozessor für die interne Signalverarbeitung. Die kompakte Digitalkamera im Metallgehäuse sorgt dank dem versenkbaren 3fach-Zoomobjektiv (35-105 mm äquivalent zum Kleinbildformat), dem intelligenten 9-Punkt-Autofokus und einer grossen Funktionsvielfalt für hervorragende Bildergebnisse bei unterschiedlichsten Aufnahmebedingungen.

PowerShot S50 Microdrive Edition (black) Fr. 1'198.- PowerShot S50 (silver) Fr. 948.- Canon (Schweiz) AG, 8305 Dietlikon, Tel.: 01 835 61 61, Fax: 01 835 65 26

STOP! KAUFEN SIE KEIN DIGITALBACK BEVOR SIE NICHT DAS EINZIGARTIGE IMACON IXPRESS GETESTET HABEN!

imacon *ixpress*

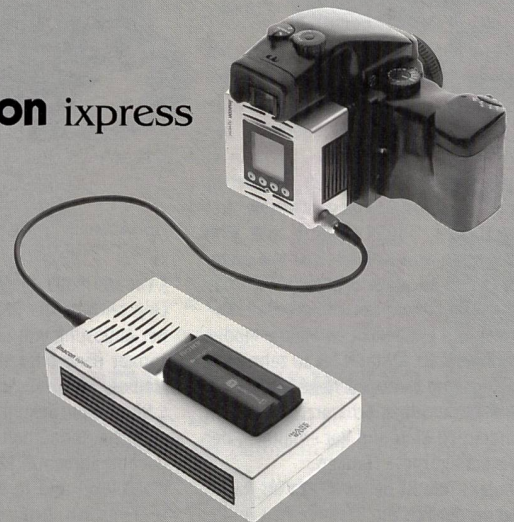

SIE KÖNNTEN ES BITTER BEREUEN!

ONE SHOT 16 MIO PIXEL

4-SHOT 196 MIO PIXEL

16-SHOT 384 MIO PIXEL

WECHSELADAPTER

LIVE VIDEO

COMPUTERFREI MIT

1200 BILDERN ON LOCATION

JETZT GRATISTEST MIT H1 !

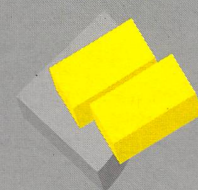

LIGHT+BYTE

LIGHT + BYTE AG
BASLERSTR. 30
8048 ZÜRICH
T 043-311.20.30
F 043-311.20.35
INFO@LB-AG.CH

WWW.LB-AG.CH
WWW.IMACON.DK

Panasonic präsentiert neue Lumix Modellreihe mit Leica Objektiven

Die Panasonic Lumix Reihe fällt durch die Verwendung von hochwertigen Leica DC Vario-Elmarit-Objektiven auf. Bei der neuen **DMC-F1** kommt ein Dreifach-Zoomobjektiv mit einer Lichtstärke von 1:2,8 zusammen mit einem 3-Megapixel-CCD zum Einsatz. Ein neuer Signalprozessor soll für eine höhere Bildqualität sorgen



bei verkürzter Bildverarbeitungszeit. Mit der Mega Burst-Serienbildfunktion lassen sich bis zu acht Bilder in Folge in voller Grösse mit vier Einzelbildern pro Sekunde aufnehmen.

Das dreifache optische Zoom, das sieben Linien in sechs Gruppen inklusive drei asphärischer Linien umfasst, hat eine Brennweite von 5,8 bis 17,4 Millimeter (entsprechend einer Brennweite von 35 bis 105 Millimetern bei 35-Millimeter-Kameras) und ermöglicht im Makro-Modus Aufnahmen im Abstand bis zu zehn Zentimetern zum Motiv. Die neue Lumix ist in vier Farben, Silber, Schwarz und in den Trendfarben Blau und Rot erhältlich, der Preis beträgt 799.- Franken.

Ebenfalls neu ist die **DMC-FZ2** als Nachfolgerin der FZ1. Die Besonderheit an ihr ist ein 12-faches optisches Zoom, das sich – verglichen mit der Brennweite einer

Kleinbildkamera – von 35 bis 420 mm erstreckt. Ergänzend steht ein 3-facher Digitalzoom zur Verfügung. Bei den extremen Brennweiten sowie bei langen Verschlusszeiten, erweist sich der optische Bildstabilisator (Mega OIS) als hilfreich für verwacklungsfreie Aufnahmen. Im Makrobereich geht die Kamera bis auf



5 cm ans Motiv. Mit dem 2,1 Megapixel-Chip zeichnet der DMC-FZ2 Bilder mit einer Auflösung von 1600 x 1200 im JPEG-Format (Fine oder Standard) auf die SD Memory Card auf. Serienaufnahmen mit 4 Bildern pro Sekunde (Mega Burst), zusätzliche Tonaufnahme, aber auch Videoaufnahmen in JPEG-Qualität mit 320 x 240 Pixel und 10 Bildern pro Sekunde sind möglich. Zusätzlich ist an der FZ2 die manuelle Einstellung der Verschlusszeit von 1/2000 Sekunde bis acht Sekunden

oder der Blende von 1:2,8 bis 1:8 möglich. Gegenüber der FZ1 beherrscht die FZ2 sowohl die Zeitautomatik wie auch die Blendautomatik. Sie erlauben je nach Motiv und Gestaltungswunsch die Blende oder die Zeit vorzugeben. Die Empfindlichkeit ist von ISO 50 bis ISO 400 einstellbar und die Farbtemperatur kann in 300

Klein, leicht und extrem kompakt ist die **DMC-LC43E**. Betrieben wird sie mit einem Akku oder zwei UM-3 Batterien. Die in Silber erhältliche Kamera der Lumix-Serie misst nur 96 x 65 x 41 mm. Ausgestattet ist sie mit einem Leica-Objektiv mit 3-fachem optischem Zoom und einer Lichtstärke von 1:2,8 bis 1:4,9, und einem



CCD mit 4,3 Millionen Pixel. Möglich sind Serien mit 4 Bildern pro Sekunde. Kontrolliert werden die Fotos im 1,5 Zoll LCD-Monitor mit 114'000 Pixel. Die Standbilder ebenso wie die Videobilder werden im JPEG-Format auf die SD Memory Card gespeichert.

Der PC-Adapter mit USB-Anschluss verbindet die DMC-LC43E über das mitgelieferte USB-Kabel mit dem Computer. Die ebenfalls mitgelieferte Software läuft auf Windows 98/2000 und auf Macintosh OS. Zum Zubehör gehören neben 16 MB SD Memory Card, Akku und Ladegerät auch die Audio- und Videokabel. Die DMC-LC43E wird für 699.- Franken im Handel angeboten.

John Lay Electronics AG; 6014 Littau
Tel. 041 259 90 90, Fax 041 252 02 02

Canon: Neues digital und analog

Zeitgleich mit der preisgünstigen Digital-Spiegelreflexkamera 300 D hat Canon auch zwei weitere Modelle vorgestellt: Die PowerShot A80 als neues Top-Modell dieser Baureihe und die EOS 3000 V als preisgünstige analoge Spiegelreflexkamera mit zusätzlichen Features gegenüber dem Vorgängermodell.

Bei der EOS 3000 V ist unter anderem der Autofokus verbessert worden, der mit sieben AF-Sensoren über ein grosses AF-

Mehrfachbelichtungen, Selbstauslöser mit zehn Sekunden Vorlaufzeit, Serienbildtransport mit 1,5 Bildern pro Sekun-



de, manueller Rückspulstart, automatische und manuelle Empfindlichkeitseinstellung ergänzen die Ausstattung. Der herausklappbare Kamerablitz mit Leitzahl 12 (bei ISO 100) leuchtet den Bildwinkel eines 28 mm-Objektivs aus.

Die EOS 3000V ist ab Mitte Oktober 2003 im Set mit dem Canon Objektiv EF 28-90 II DC für 478.- Franken im Fachhandel erhältlich. Für 698.- Franken bietet die PowerShot A80 nebst vier Megapixel Auflösung ein dreh- und schwenkbares Display und einen 9-Punkt-Autofokus. Ein Orientierungssensor erkennt Hochformataufnahmen und optimiert dabei die Belichtung.

Canon (Schweiz) AG, 8305 Dietlikon
Tel.: 01 835 61 61, Fax: 01 835 65 26



Messfeld mit einer hohen Messdichte verfügt. Die Belichtungsmessung erfolgt über 35 Felder für eine präzise Erkennung der Motivhelligkeit sowohl im Hoch- als auch im Querformat. Der elektronische Schlitzverschluss steuert Verschlusszeiten zwischen 1/2000 s und 30 s. Bis zu neun

Xyron:Laminieren Ixpress mieten

Eine ebenso einfache wie bedienfreundliche Version eines Laminiergerätes hat Xyron im Programm: Laminieren per Handkurbel, ohne Strom oder Batterien. Dazu wird das Bild, die Menükarte oder die getrockneten Blätter einfach ins Gerät eingeführt und durchgekurbelt. Wahlweise wird mit permanenter, wiederablösbarer, einseitiger oder doppelseitiger Laminierfolie gearbeitet. Es gibt sogar Magnetfolie für die Rückseite. Die Geräte



gibt es ab 12,5 cm Breite für 79.- Franken. Für A4 Bilder kostet es 198.- Franken. Eine Kassette mit Folie, egal welche Ausführung (einseitig oder doppelseitig etc.) kostet jeweils 49.- Franken (A4 Breite) und hat 12 bis 15 Meter Folie auf der Rolle. Image Trade, Postfach, 5745 Safenwil
Tel. 062 797 95 90, Fax 062 797 95 91

Ixpress mieten

Bei Camerastore am Hottingerplatz in Zürich kann jetzt das mit dem TIPA Award ausgezeichnete Imacon Ixpress Digitalrückteil mit Hasselblad ELD oder mit dem Arc Body gemietet werden. Ferner ist ab Mitte September dieses Digitalback auch mit der Contax 645 AF verwendbar. Camerastore ist ein innovatives Fotohandlungslab, das mit eigenem digitalen Mini-lab, einem Epson Plotter und einem Scan to CD Service ein reichhaltiges Produk-



teangebot bis zum Posterdruck bis 60x90 cm vorweisen kann. Zudem zeigt Camerastore eine grosse Auswahl von gebrauchten Kameras und Objektiven. Camerastore Ueli Schwarzenbach, Hottingerstr. 37, 8032 Zürich, Tel. 01 251 55 00
E-Mail: camerastore@camerastore.ch

POLE POSITION

Die erste digitale Pentax Spiegelreflexkamera startet aus der Pole Position: Die Pentax **ist D*

- > ist die zur Zeit weltweit kompakteste und leichteste SLR-Digitalkamera (Stand: 26.07.03)
- > besitzt einen grossen hochauflösenden CCD-Chip mit 6.1 effektiven Megapixeln
- > ist mit 35mm-Wechselobjektiven und -Accessoires kompatibel
- > verfügt über einen hochpräzisen optischen Pentaprismensucher
- > glänzt mit einem 11-Punkt-Autofocus-System der neuesten Generation
- > ist mit einer Belichtungsmessung mit 16 Messfeldern ausgestattet
- > besitzt zusätzlich den innovativen Hyper-Programm-Modus
- > bietet die Möglichkeit, Funktionen anwenderspezifisch zu programmieren.

PREMIUM QUALITY

Die 550g leichte Pentax **ist D* vereint das Beste aus zwei Welten: präziseste Spiegelreflex-Qualität mit modernster, leistungsfähiger und intuitiv zu bedienender Digitaltechnik für anspruchsvolle Fotografen.

Auch die modernste Digitaltechnik kommt nicht ohne optische Präzision aus. Bei der Pentax **ist D* sind zum Beispiel alle lichtführenden Kameraelemente mattiert, um störendes Streulicht zu minimieren. Das Ergebnis sind gestochen scharfe, verzeichnungarme Bilder mit satten, originalgetreuen Farben.

PLAUSIBLE

Der Weg zum perfekten Bild ist mit der **ist D* einfach. Die ergonomisch ideal platzierten Bedienelemente werden ergänzt durch ein übersichtliches 1,8" grosses TFT-Farbdisplay mit Neubildanzeige und bis zu 12facher Vergrößerung zur Beurteilung von Bilddetails. Mit einem Vierwege-Controller kann man sich unter anderem einfach durch das Menü bewegen, um die Kamera aufgabenspezifisch zu konfigurieren. Dabei können drei verschiedene Konfigurationen gespeichert werden. Der umliegende Ring dient zur Einstellung der Fokus-Funktion.

PRECISION

Ein wichtiger Bestandteil der SLR-Fotografie ist ein hochwertiges Sucherbild. Dank des speziell für die **ist D* entwickelten optischen Pentaprismensuchers und der Pentax «Natural Bright»-Mattscheibe sieht man das Motiv vollkommen unverfälscht, hell, in natürlichen Farben und mit realen Lichtverhältnissen.

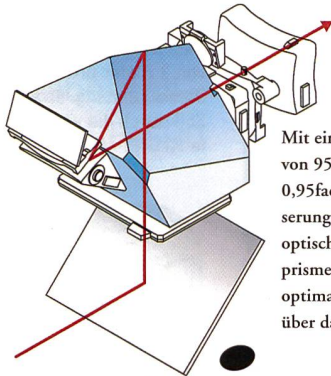

Mit einem Sucherbild von 95% bei einer 0,95fachen Vergrößerung liefert der optische Pentaprismensucher den optimalen Überblick über das Motiv.

**ist D* FÜR

PROFI-INFO

VERKAUFS-

UND FOTO-

PROFIS

Die Pentax **ist D* bietet das Autofocus-System SAFOX VIII. Es besteht aus 11 Messfeldern. Durch die Anordnung von acht Kreuzsensoren in T- und L-Form, einem zentralen Kreuzsensor und zwei senkrechten Sensoren gelingt eine schnelle und präzise Scharfstellung selbst unter schwierigsten Bedingungen.

Für eine optimale Belichtungsmessung für jede Beleuchtungsart stehen drei Modi zur Verfügung: 16-Segment-Messung, mittenbetonte Messung und Spotmessung. Die Pentax **ist D* verfügt über alle nötigen Anschlüsse und zahlreiche weitere Features. Serienmässig ausgerüstet ist die Kamera mit dem eigens für dieses Modell entwickelten Weitwinkel-Zoomobjektiv smc Pentax FA J Zoom 18 – 35mm. Diese Brennweite entspricht 27,5 – 53,5mm im Kleinbildformat.

Voll kompatibel ist die **ist D* mit allen 35mm-Wechselobjektiven der Serie A (beschränkt auch mit P- und M-Objektiven).

PRIZE-WINNER

Die Pentax **ist* wurde von der TIPA im Rahmen der European Photo & Imaging Awards 2003/2004 zur «Best 35mm SLR Camera» gewählt. Diese Auszeichnung überträgt sich in einem gewissen Sinn auch auf die **ist D*, die ihrerseits den Massstab in ihrer Klasse setzt.



Mit der Schärftiefe-Vorschau kann schon vor der Aufnahme kontrolliert werden, in welchen Bereichen das Bild scharf und unscharf sein wird.

info@pentax.ch www.pentax.ch



Die **neue** Generation belebt das Geschäft.

Die Polaroid One bringt die Sofortbildfotografie gross in Form: ein Drittel kompakter, fast ein Viertel leichter als die bisherigen 600-Modelle und in stilvoll schlankem Silbermetallicdesign.

Die faltbare Kamera besitzt einen Selbstauslöser, einen (ausschaltbaren) Automatikblitz mit Rote-Augen-Reduktion, ein Stativgewinde und ein Seitenband, das die Hand an der Kamera fixiert.



Das flache Design passt in jede Aktentasche. VP Fr. 79.–.

Polaroid One. One Hand. One Touch.
Und der schnellste Weg zum Bild.

Kyocera: Schnelle Finecam S5R

An der IFA 2003 zeigte das japanische Technologie-Unternehmen Kyocera erstmals die neue 5 MP Digitalkamera Finecam S5R. Die Digitalkamera zeichnet sich vor allem durch ihre hohe Geschwindigkeit aus: Sie kann Serien von 3 Bildern pro Sekunde aufnehmen. Diese Leistung erreicht die Finecam S5R durch die von Kyocera entwickelte RTUNE-Technologie, in Verbindung



mit einer High-Speed Karte mit einer Übertragungsrate von 10MB/Sekunde. Trotz dieser Daten bleibt die Finecam S5R sehr kompakt, die schnelle Aufnahme Frequenz ist bei voller Auflösung von 2560 x 1920 Pixel möglich. Laut Kyocera ist es im übrigen bei der Finecam S5R gelungen, die Auslöseverzögerung stark zu verkürzen.

Innovativ ist auch die Videofunktion der Finecam S5R. So können die Anwender Videoclips mit einer hervorragenden und ruckelfreien Bildqualität von 30 Bildern pro Sekunde in VGA-Auflösung und mit WAV-Ton aufnehmen. Die Dauer der Clips wird einzig von der Grösse der genutzten Speicherkarte begrenzt. Die Videoclips werden bei einer Auflösung von 640 x 480 Pixel aufgezeichnet.

Neben der Aufnahmegeschwindigkeit stand die Optimierung der Bildqualität bei der Entwicklung der Finecam S5R an erster Stelle. Der neue Bilddaten-Prozessor sorgt für deutlich weniger Bildrauschen und grössere Farbtreue der Bilder. Für die Bildaufzeichnung sorgt ein 1/1,8 Zoll CCD mit Primärfarblit. Der neu entwickelte Bilddaten-Prozessor bildet für jedes Pixel in allen drei Primärfarben – Rot/Grün/Blau –

ein eigenes Signal. Durch die 16bit A/D (Analog/Digital) -Wandlung können auch feine Farbstufungen wiedergegeben werden.

Weitere Merkmale der Finecam S5R sind ein optisches Dreifach-Zoom mit vier asphärischen Linsenelementen und optischen Spezialgläsern. Der Brennweitenbereich erstreckt sich von 7,3mm bis 21,9mm, das entspricht 35mm bis 105mm im Kleinbildformat. Der kontinuierliche Autofokus folgt bewegten Motiven, wie etwa Kindern beim Spiel, sicher und schnell mit der Schärfe. Mit einer Verschluss-Reaktionszeit von nur einer zehntel Sekunde arbeitet die Digitalkamera, laut Angaben von Kyocera, ähnlich schnell wie analoge Spiegelreflex-Kameras.

Die technischen Neuerungen bei der Finecam S5R werden durch eine Reihe neuer Kamera-Funktionen ergänzt. Mit sechs Programmautomatiken wie Sport, Landschaft, Nacht, Hintergrund/Portrait und Macro haben auch



weniger erfahrene Anwender unterschiedliche Motive sicher im Griff. Nach dem Einschalten kann sich der User durch ein selbst gewähltes Lieblings-Motiv auf dem Display begrüßen lassen.

Die Abmessungen der Finecam S5R - 92 x 57,5 x 33 mm - machen diese leistungsstarke Digitalkamera zu einem handlichen Begleiter. Die Kamera wird mit 16MB SD-Card, Lithium-Ionen-Akku, Netz-/Ladegerät und weiterem Zubehör ausgeliefert.

Yashica AG, 8800 Thalwil,
Tel.: 01 720 34 34, Fax: 01 720 84 83

Agfa: Poster-Wettbewerb

Agfa startet den 7. Design-Wettbewerb für Studierende im Alter von 17 bis 30 Jahren. Das Thema heißt «The Power of Print», die Teilnehmer sollen jeweils ein Poster im Format DIN A2 gestalten, das den Einfluss von Drucksachen zeigt. Einige Beispiele und die Wettbewerbsregeln sind im Internet unter www.agfa.com/aycc/2003. Einsendeschluss ist der 29. Februar 2004. Die besten Arbeiten werden an der Drupa 2004 gedruckt und die Gewinner werden zu einer Fortbildungsreise im Mai 2004 nach Belgien eingeladen.

Wettbewerb: APPI & Kodak

Profi-Porträtfotografen sind aufgerufen, sich am APPI & Kodak Cup oder APPI & Kodak Junioren Cup zu beteiligen. Einzuzureichen sind 10 bis 12 Aufnahmen zum Thema «Mensch und Menschen». Der erste Preis ist mit 8000 Euro dotiert.

Am Junioren Cup können junge Fotografen bis 26 Jahre teilnehmen. Sie müssen 6 bis 8 Bilder zum Thema «People» einreichen. Der Sieger erhält einen Preis von 4000 Euro. Einsendeschluss ist der 31. Januar 2004. www.kodak.de/go/professional

nikon blitz **Ein System mit Digitalflair**

Das jüngste Blitzgerät aus dem Hause Nikon ist mit Leitzahl 38 komfortabel ausgestattet. Seine Stärken spielt das SB-800 aber am besten in Kombination mit der neuen digitalen Spiegelreflex D2H aus.

Nikon hat mit dem SB-800 ein eigentliches Blitzsystem geschaffen, denn es ermöglicht den Einsatz beliebig vieler SB-800 Sklavenblitze, die zudem kabellos von einem zentralen Standort aus ferngesteuert werden können. Neben der intelligenten i-TTL-Blitzsteuerung sticht insbesondere diese Vereinfachung beim Multiblitzten hervor. Die Nikon D2H wertet zuerst das Ergebnis eines Vorblitzes aus. Zeigt das Bild auf dem Kameramonitor eine unerwünschte Blitzwirkung, so lassen sich die Sklavenblitze per Funk individuell vom Masterblitz aus korrigieren. Wann immer ein Blitzgerät sein Licht abgibt, wird bei modernen Blitzgeräte- und Kamerasystemen die für eine harmonische Ausleuchtung von Objekt und Hintergrund erforderliche Blitzmenge errechnet. Dazu wird auch beim SB-800 ein Vorblitz beigezogen, mit dem die Lichtreflexion in den drei Dimensionen (3D-TTL) erfasst wird. Dies geschieht mithilfe des 5-Segment-Sensors der Kamera (Breite und Höhe) und durch Einspeisung der Entfernungsinformation bei Verwendung eines Nikkor-Objektivs des Typs D oder G (Tiefe). Die so zustande gekommenen Berechnungen sind zwar genau, können aber eine Eigenheit des Blitzes nicht berücksichtigen: Ist die Blitzdauer sehr kurz, so kann dies zu einer Veränderung der Farbtemperatur in Richtung kühl führen, die sich in einem leicht-

ten Blaustich niederschlägt. Ist die Blitzdauer sehr lange, so entstehen längere Lichtwellen, die zu rötlichen Farben neigen. Um diese Verschiebung der Farbtemperatur beim Weissabgleich zu

kompensieren, wird beim SB-800 die Wirkung der Blitzdauer auf die Farbe berücksichtigt. Das Nikon SB-800 kommt mit umfangreichem Zubehör in die Läden. So liegt ein Standfuss bei, für die Farbkompensation bei Kunst- und Fluoreszenzlicht sind spezielle Farbfilter beige packt und mit einem Diffusorvorsatz für weiches Licht und einem kompakten Batteriepack an der Blitzgeräteseite wird die Zubehörpalette abgerundet. Das SB-800 wird im Oktober 2003 ausgeliefert. Preis: Fr. 698.-

Nikon AG, 8132 Egg,
Tel. 043 277 27 00



Leaf Valeo mit Portable Power

Die Leaf Valeo Modelle mit 6, 11 und 22 Megapixel eignen sich hervorragend für einen breiten Anwendungsbereich im Studio und On-Location.

Kombiniert mit dem **Portable Pack** entsteht eine völlig neue Lösung für portable, digitale Kameras. Einzigartiges Merkmal ist der umfangreiche Bildspeicher auf dem abnehmbaren digitalen Magazin. Das PDA ermöglicht die Bildübersicht und -kontrolle.



GraphicArt AG
Mühlestrasse 7
CH-3063 Ittigen-Bern
Telefon 031 922 00 22
info@graphicart.ch

BRAUN
PHOTO TECHNIK

Digitalisieren Sie Ihr Dia-Archiv

MULTIMAG SlideScan 3600

Scannen Sie automatisch, direkt aus 6 verschiedenen Diamagazinen, bis zu 100 Dias in einem Vorgang!



Technische Daten:

Optische Auflösung: 3600 x 3600 dpi · Farbtiefe: 48 Bit · Dichtumfang: 3.2 Dmax · Anschlüsse: Firewire und USB 2 · Systemanforderungen: Macintosh OS 8.6 oder höher, Windows 98 oder höher, min. 128 MB RAM

Ott + Wyss AG · Fototechnik · 4800 Zofingen
Tel. 062 746 01 00 · Fax 062 746 01 46 · info@owy.ch, www.fototechnik.ch

Studio Maur neu eröffnet

Die Firma «Bost Productions» hat das renommierte Fotostudio im zürcherischen Maur jetzt neu eröffnet, nach rund einjähriger Umbauphase. Ein zusätzlicher Gebäudekomplex mit 17'000 m³ Raum beherbergt neu nebst einem grossen Ma-

nieren. Bost Productions ist ein auf Event, Video- und Filmproduktion spezialisiertes Unternehmen. Mit dem Fotostudio Maur kommt jetzt auch noch der fotografische Aspekt dazu, das Studio steht für Fotoproduktionen offen. In einem ange-



teriallager für Event-, Licht- und Dekomaterial eine Firma für Bildbearbeitung, eine Sattlerei und natürlich die für ein Studio wichtigen Werkstätten. Die Zufahrt zum Lagerraum erfolgt über eine in den Keller geführte Laderampe, so dass auch nachts gearbeitet werden kann ohne die benachbarten Wohngebiete zu immisio-

gliederten Laden für Dekomaterial findet man zudem alles für den Bedarf einer Produktion – oder auch für private Dekozwecke. Das Material kann gemietet oder gekauft werden. Eine rund 1800 m² Terrasse über dem neuen Gebäudeteil bietet zudem Platz für Aussenaufnahmen oder Events.

Japan: Weniger analog

Der Wechsel hin zu digitalen Kameras vollzieht sich offenbar immer schneller. In Japan stellte die Camera and Imaging Products Association einen drastischen Rückgang bei den analogen Spiegelreflexkameras fest. Gegenüber der Vergleichsperiode im Vorjahr wurden nämlich 58,4 Prozent weniger analoge SLR-Gehäuse verschickt. Noch viel dramatischer stellt sich die Situation bei den APS-Kameras dar: minus 73,3 Prozent. Immerhin verkaufen sich Objektive immer noch respektabel, weil sie auch mit digitalen SLR-Kameras verwendet werden können. Insgesamt wurden in Japan im ersten Halbjahr 23 Prozent weniger analoge Kameras ausgeliefert. Insbesondere der Rückgang bei den exportierten überraschte die Branche.

CRUMPLER



Die Traggurten sind speziell gepolstert, verstellbar mit extra Stabilisierung. Die dicke Polsterung schützt die wertvollen Ausrüstungsgegenstände.

Photo-Bags nicht nur für Ihre Ausrüstung. Starke, intelligente, schrille und multifunktionale Fototaschen für höchste Ansprüche aus «Chicken-Tex» Material.



JBCool SEEDY THREE
Fasst: 1 Laptop + 2 Gehäuse
+ 6 Objektive und Zubehör
Breite 45x Höhe 24x Tiefe 24cm



CD033

Erhältlich bei: Pro Ciné ◦ Holzmoosrütistr. 48
8820 Wädenswil ◦ 01 783 71 11 ◦ www.procine.ch

4 GB Microdrive kommt

Hitachi bringt im November einen 4 GB Microdrive auf den Markt. IBM Storage Technology und Hitachi Storage haben anfangs Jahr fusioniert und bereits damals angekündigt, 2- und 4 GB Microdrives entwickeln zu wollen. Jetzt ist es offenbar soweit. Die erhöhte Kapazität wurde ermöglicht durch Hitachis «Pixie Dust» Verfahren. Allerdings sind die neuen Mikrodrives nur mit Kameras kompatibel, die FAT32 Dateien unterstützen. In den USA soll der 4 GB Microdrive USD 499.- kosten und damit weit unter dem Preis einer 4 GB CompactFlash Karte liegen.

Wettbewerb: Kodak Ektachrome

Wer im Aktionszeitraum vom 16. September bis zum 12. Dezember 2003 Sonderpackungen der Kodak Professional Ektachrome-Filme E100G/GX mit je 5 Einheiten (Filmformat 135 und 120) mit dem Aufdruck «Special Promo Packs» im Handel erwirbt, hat die Chance, eine Reihe Preise zu gewinnen. Diese speziellen Promotion-Packs enthalten einen Teilnahme-Code für das Kodak Professional Gewinnspiel. Teilnehmen ist ganz einfach: ab 16. September kann der Verbraucher auf der eigens hierfür eingerichteten Website www.kodak.com/go/e100promo seinen Teilnahme-Code eingeben und erfährt automatisch, ob er einen der Preise gewonnen hat: ein komplettes Sony Home Cinema-Set (32-Zoll-Panora-



ma-TV, DVD-Player, Lautsprechern sowie Verstärkersystem), einen Kodak Professional 8500 Digital Photo Printer oder eine Kodak Professional Fotografenweste. Die detaillierten Teilnahmebedingungen sind ebenfalls dort zu finden. Die Kodak Professional Ektachrome E100G und Kodak Professional Ektachrome E100GX sind zwei neue Farbumkehr-Filme. Der Kodak Professional E100G Film hat ein sehr feines Korn und eine neutrale Farbwiedergabe – ideal für Studio-Aufnahmen. Bei Aussenaufnahmen mit bedecktem Himmel oder wechselnden Lichtverhältnissen kommt der Kodak Professional E100GX Film mit seiner wärmeren Farbwiedergabe optimal zum Tragen.

Fotobuchpreis kehrt zurück

Aufgrund der grossen Nachfrage wird der Fotobuchpreis wiederbelebt. Nach dem Ausstieg von Kodak wird der Wettbewerb nun unter dem Namen Stuttgarter Fotobuchpreis vom Börsenverein des Deutschen Buchhandels, Landesverband Baden-Württemberg und der Stuttgarter Marketing GmbH 2003 erneut ausgeschrieben. Die Sieger aus den Kategorien Fotobildbände, Fotogeschichte- und Theorie, sowie Lehrbücher, werden auf den Stuttgarter Buchwochen vom 13. November bis 7. Dezember prämiert.

bitte beachten

Olympus E-1 Beilage

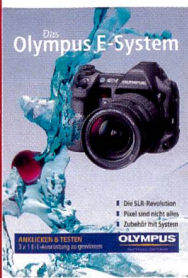

Dieser Ausgabe des Fotointern ist eine Beilage über die neue Olympus E1 Kamera beigelegt. Darin erfahren Sie alles über das neue Kamerasystem mit dem von Olympus propagierten Four Third System. Die Olympus E1 ist eine Spiegelreflex-Kamera mit einem fünf Megapixelsensor, deren Komponenten speziell für die digitale Fotografie ausgerichtet sind.

personelles

Neuer Berater bei Pro Ciné



Product Manager die Pro Ciné-Kunden im Minilabor-Bereich gesamt-schweizerisch betreuen. Manuel Benaignes verfügt aufgrund seiner bisherigen Tätigkeiten über eine hohe Fachkompetenz und kann auf eine langjährige Erfahrung in diesem Bereich zurückblicken. Info@procine.ch, Telefon 01 783 71 77

Pro Ciné Colorlabor AG in Wädenswil verstärkt seine Berater-Equipe im Minilabor-Service. Manuel Benaignes wird in der Funktion als

Schon getestet?

Inkjet Fotopapier von Tukan

Die Schweizer Firma Sihl & Eika beweist, dass ein brillianter Fotoausdruck nicht teuer sein muss.

Dieses Papier lässt sich auf jedem handelsüblichen Inkjet-Printer verwenden und liefert höchste Bildqualität.

Neben einer grossen Palette verschiedener Papierdicken bietet Tukan das komplette Sortiment an Hochglanz-, Halbmatt-, Matt- und Kreativ-Sorten an.

Gerne senden wir Ihnen gratis ein Probierset mit den gebräuchlichsten Papiersorten, wenn Sie uns den unten beigefügten Coupon zusenden.

Zusätzlich sind wir gerne bereit, mit Ihnen als interessierten Wiederverkäufer, dieses zukunftsgerichtete, attraktive Wiederverkaufsgeschäft zu prüfen.



Rieterstrasse 80, 8002 Zürich

Telefon: 01/280 27 27, Fax: 01/280 35 35
E-Mail: info@sic-imaging.ch, Internet: www.sic-imaging.ch

Coupon

- Bitte senden Sie mir gratis ein Probierset mit Preisliste.
- Ich bin Fachhändler und wäre am Wiederverkauf interessiert.

Firma: _____

Vorname: _____ Name: _____

Adresse: _____

Telefon: _____ Fax: _____

E-Mail: _____



Image Trade Safenwil

Bahnhofstrasse 14, 5745 Safenwil, Tel. 062 797 95 90, Fax 062 797 95 91
Mail info@imagetrade.ch www.imagetrade.ch

Jetzt aktuell

Velbon Neo-Carmagne

Superstabile Profi-Stativ. Hergestellt aus Carbon (Kohlenstoff-Faser) und Magnesium Legierung. Sehr leicht zum Mitnehmen. Die Stativbeine sind mit Schaumstoff überzogen. Für zusätzliche Stabilität kann das Stativ mit einem Steinsack beschwert werden.

3- oder 4-teilig ausziehbar.
Grössen ab 44cm zusammengelegt bis 200cm voll ausgezogen.

Abgebildet
Neo Carmagne 530

Verkaufspreis Fr. 648.00



Photokina '04: Imaging is more

Imaging is more – so lautet das Motto der photokina '04, die vom 28. September bis 3. Oktober 2004 in Köln über die Bühne geht. Bis dahin erwarten Experten ein rasantes Wachstum im Bereich der digitalen Spiegelreflexkameras, die mit der Einführung von neuen Modellen die der Canon EOS 300D, der Pentax *istD oder der Olympus E-1 auch für ambitionierte Amateure erschwinglich geworden sind. Branchenkenner gehen davon aus, dass alleine in diesem Jahr weltweit zwischen 600'000 und 1 Million digitale SLR-Kameras verkauft werden. Bei den kleineren digitalen Kompaktkameras erwartet man einen Absatz von 45 Millionen weltweit. Einen wahren Boom erlebt das Mobile Imaging. In Japan sind bereits heute über 20 Millionen Mobiltelefone mit eingebauter Kamera im Umlauf. Grosses Wachstumspotential erwartet man auch im professionellen Bereich, nicht zuletzt deshalb, weil Fotografen und Labore ihren Gerätepark digital aufrüsten müssen.
KölnMesse, Handelskammer Deutschland-Schweiz, 8002 Zürich, Tel. 01 283 61 11

in eigener sache

Neuer Chefredaktor bei Fotointern

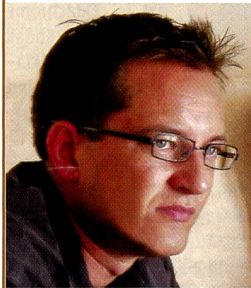

Seit anfangs August steht die Zeitschrift Fotointern unter neuer redaktioneller Leitung. Anselm Schwyn (37) erweitert das Team von Fotointern als Chefredaktor und zeichnet damit für den redaktionellen Inhalt verantwortlich. Urs Tillmanns bleibt als Inhaber und Herausgeber der Zeitschrift tätig und widmet sich zusätzlich neuen Aufgaben. Anselm Schwyn bringt eine reichhaltige redaktionelle Erfahrung mit. Er war bei einer bekannten Tageszeitung und danach bei einer Fachzeitschrift als Redaktor tätig und war die letzten vier Jahre PR-Verantwortlicher bei der Firma Sinar AG in Feuerthalen. Hier sammelte Schwyn ein umfassendes Fachwissen im Bereich der Highend-Digitalfotografie und der Fotobranche. Wir wünschen Anselm Schwyn zu seiner neuen Tätigkeit alles Gute.

Sie suchen? – Wir liefern

Digital Imaging

- GUBLER IMAGING, Bildbearbeitung – Scan Service – Digitalbelichtung
8560 Märstetten, Tel. 071 657 10 10
- Apple Reseller (Imacon, Quato)
Digital Cameras, uvm.: Light+Byte AG,
8048 Zürich, Tel. 043 311 20 30
E-Mail: info@lb-ag.ch
- Profot AG, Blegistr. 17a, 6340 Baar
Tel. 041 769 10 80, Fax 041 769 10 89
- Sinar Imaging Center,
Rieterstrasse 80, 8002 Zürich
Tel. 01 280 27 27, Fax 01 280 35 35

Studio und Labor

- BRONCOLOR, VISATEC Blitzgeräte
Bron Elektronik AG, 4123 Allschwil
Tel.: 061 485 85 85, info@bron.ch
- BOSSCREEN kornfreie Mattscheiben für Kameras 6x6 cm bis 8x10":
A. Wirth Cintec Trading, 8041 Zürich,
Tel./Fax 01 481 97 61
- FOBA Studiogeräte AG, Wettswil,
Tel. 01 700 34 77, Fax 01 700 32 50

- HAMA und HEDLER
Hama Technics AG, Industriestr. 1,
8117 Fällanden, Tel. 01 825 35 50
- IDEEREAL Foto GmbH, Dachseren-
str. 11, 8702 Zollikon, Tel. 01 390 19 93
- Profot AG, Blegistr. 17a, 6340 Baar
Tel. 041 769 10 80, Fax 041 769 10 89
- Sinar Imaging Center,
Rieterstrasse 80, 8002 Zürich
Tel. 01 280 27 27, Fax 01 280 35 35

Rent-Service

- HAMA und HEDLER
Hama Technics AG, Industriestr. 1,
8117 Fällanden, Tel. 01 825 35 50
- Hasselblad, Balcar, Akkublitz,
Panokameras, Wind, Hintergründe,
Eiswürfel, Digital-Kameras, Scanner,
Digital-Arbeitsplatz etc., Light+Byte
AG, 8048 Zürich, Tel. 043 311 20 30
- A Rent/Sale: Roundshot, Grigull-
Leuchten, VR-Tools, DigiCams, etc.
SHOT media, Tel. 071 250 06 36
info@shotmedia.ch

- Sinar, broncolor, FOBA
Sinar Imaging Center,
Rieterstrasse 80, 8002 Zürich
Tel. 01 280 27 27, Fax 01 280 35 35

Reparaturen

- K.A. Jäger AG, Kamera-/Videorep.
Oberebenestr. 67, 5620 Bremgarten AG
Tel. 056 641 21 44
- K. ZIEGLER AG Fototechnik,
Burgstrasse 28, 8604 Volketswil
Tel. 01 945 14 14, Fax 01 945 14 15

Verschiedenes

- SEITZ PANORAMAKAMERAS
Seitz Phototechnik AG, 8512 Lustdorf
Tel. 052 376 33 53, Fax 052 376 33 05
- LAMPEN für Aufnahme, Projektion,
Labor: Osrarn, Philips, Riluma, Sylvania:
A. Wirth Cintec Trading, 8041 Zürich,
Tel./Fax 01 481 97 61
- FOTOBÜCHER zu allen Themen
im Internet direkt bestellen:
www.fotobuch.ch

Günstige und permanente Werbung in Fotointern:
10x pro Jahr, in den Ausgaben 2, 4, 6, 8, 10, 12, 14, 16, 18 u. 20.
2 Zeilen = Fr. 450.–, weitere je 100.–, Internet-Eintrag Fr. 250.–.

Ausbildung / Weiterbildung

- cap Fotoschule, 8038 Zürich,
Tel. 01 480 14 30, -- 31 (Info-Band)
- Fotoschule Kunz,
Grundlagen, Workshops, Reisen,
8152 Glattbrugg, Tel. 01 880 36 36
- MAZ, Medienausbildungszentrum
6047 Kastanienbaum, T. 041 340 36 36

Bildagenturen

- IMAGEPOINT – Die Online-Bilda-
agentur. Für Fotografen:
<http://fotograf.imagepoint.biz>

Internet-Homepages

- BRON: www.bron.ch
- FOBA: www.foba.ch
- GRAPHICART: www.graphicart.ch
- KUNZ: www.fotoschule.ch
- LEICA: www.leica-camera.ch
- LIGHT+BYTE: www.lb-ag.ch
- PROFOT AG: www.profot.ch
- SEITZ: www.roundshot.ch
- SINAR: www.sinarcameras.com

für sie gelesen

Hörst Du die Verschlüsse klicken?

Bei Nidec Copal, dem weltgrössten Lieferanten von Kameraverschlüssen, sollen bis zu 50 Prozent mehr Verschlüsse hergestellt werden als bisher. Im Geschäftsjahr 2002/2003 wurden 22 Millionen Verschlüsse gefertigt, 18 Millionen davon für digitale Kameras. Jetzt entwickelt die Firma auch Verschlüsse für den Einbau in Fotohandys.

Nikon kauft bei Pixology ein

Nikon und die britische Software Firma Pixology haben einen Zweijahresvertrag unterzeichnet. Pixology liefert ihre PictureShare Software, die künftig im Bundle mit der Nikon View Software im Lieferumfang von Coolpix und Spiegelreflexkameras ausgeliefert wird. Die Software komprimiert Bilder, dass sie als E-Mail Attachment versendet werden können.

Agfa: Neue Abteilung

Agfa hat eine Large Format Printing Organisation für Europa ins Leben gerufen. An die Spitze wurde David Preskett gewählt, er ist künftig Verkaufsleiter der neuen Abteilung.

UNO sucht Wasserbilder

Die UNO fordert Fotografen auf der ganzen Welt auf, sich an einem Wettbewerb zum Thema Wasser zu beteiligen. Zu gewinnen gibt es Fotoausrüstungen und Ferienreisen. Auskunft gibt es auf der Website www.h2003.org.uk

Digicam am Schlüsselbund

Philips hat an der IFA 2003 ein Minikamera gezeigt, die gerade mal so gross wie eine Kaugummipackung ist. Sie kann bis 800 Bilder speichern, die per USB direkt auf den Computer geladen werden. Gleichzeitig lädt sich der Akku auf. Preis: ca. 170 Euro.

Digitalbilder direkt auf DVD gebrannt

Ebenfalls von Philips kommt ein neuer DVD-Brenner mit integriertem PCMCIA-Slot, der die Speicherkarten nahezu aller Digitalkameras akzeptiert. Damit können Bilder entweder am Fernseher betrachtet oder direkt auf DVD gebrannt werden. Der DVD-Brenner zeichnet auch Filme auf.

Filmen statt Rauchen

Nur gerade zigarettenschachtelgross ist der neueste Camcorder der Marke Sony. Trotzdem sind Audio/ Video und DC-in Anschlüsse im Gerät integriert, weitere Funktionen beherbergt eine Feststation. Das Gerät mit den Traummassen 69, 91 und 39 mm verfügt über ein optisches Zehnfachzoom.

Kunst liegt in Basel auf der Strasse

Vom 3. September bis zum 12.Oktober verwandeln internationale Künstler 15 Basler Strassen und Plätze in Kunstwerke. Unterstützt werden sie von der Firma 3M, deren Scotchprint Folientechnologie zum Einsatz kommt.

Per LCD zum Gepäckstück

Der Flughafen Zürich setzt neu für die Information über An- und Abflug sowie an den Gepäckbändern 30 Zoll-LCD Flachbildschirme der Marke NEC ein.

Kodak reorganisiert

IT-Spezialisten an der Spitze aller Geschäftsbereiche sollen Kodak auf den Wandel hin zur Digitalfotografie besser einstellen und so das Wachstum auf Consumer- und Businessmärkten beschleunigen. Künftig wird das Unternehmen in die Bereiche Commercial Printing, Display & Components, Health Imaging, Digital & Film Imaging Systems und Commercial Imaging unterteilt. Mit der Leitung des neu zu schaffenden Bereichs Commercial Printing wurde James Langley betraut.

Fujifilm steigert Gewinn

Um 50,4 Prozent hat Fuji Photo Film Co. den Nettogewinn im ersten Quartal 2003 gegenüber dem Vorjahr gesteigert. Minilabs und Digitalkameras haben offenbar grösstenteils zu dieser Steigerung beigetragen, während der Absatz beim Film zurückging. Für diesen Rückgang macht man bei Fuji vor allem die wirtschaftliche Lage, den Irakkrieg und die Lungenkrankheit SARS verantwortlich.

www.eurebis.ch

Suchen Sie einen Partner für DVD-/CD-Produktions- und Storage-Lösungen?

orbit
24.-27. September 2003
COMDEX
Messe Basel
Eurebis: Stand C 60, Halle 1.0

ONE STOP SHOP®

DVD-/CD-Netzwerkautomat DVD-/CD-Medien/Verpackungen

DVD-/CD-Storage-Lösungen DVD-/CD-Kopier- und Druckautomat

Besuchen Sie uns:
Halle 1.0, Stand C 60
vom 24. - 27. Sept. 03

Eurebis®
CD & DVD-Technologie

Eurebis AG, Laubisrütstr. 24, 8712 Stäfa, **Telefon 01 928 30 00**, Fax 01 928 30 01
info@eurebis.ch www.eurebis.ch www.disc-on-demand.ch

Agfa: IntelliTune optimiert Bilder

Die neueste Version der IntelliTune-Software-Lösung für die Bilddatenanalyse und -verarbeitung ist jetzt verfügbar. IntelliTune 3.0 von Agfa ermöglicht in Akzidenzdruckereien und Druckvorstufenbetrieben eine vollautomatische Verarbeitung und Perfektionierung von Bildern. Die Software verarbeitet automatisch Bilder aus den unterschiedlichsten Dateiformaten und Farbräumen. Als Ergebnis kann der Anwender unter anderem das Dateiformat, das ICC Farbprofil, die Auflösung und die Grösse des Bildes individuell definieren. IntelliTune analysiert automatisch die Tonwert-, Farb- und Räumlichkeitsmerkmale. Anhand dieser Parameter werden die erforderlichen Korrekturen für eine optimale Reproduktion berechnet und angewendet. Besonders Bilder ab Digitalkameras profitieren von dieser Software. Verbessert wurden auch die Rauschfilter zur Korrektur typischer

Störeffekte in Negativfilm-Vorlagen und Daten von Digitalkameras. Das Ergebnis sind druckreif verarbeitete Bilder, auch ohne weitere Bildbearbeitungssoftware wie Photoshop. Neu hat die Software eine intuitive, symbolgeführte Benutzeroberfläche, automatische Entrastern und Entfernen von Flecken sowie interaktive Bearbeitungsfunktionen. Mit der variablen Skin Target beispielsweise lassen sich natürliche Hauttöne nach individuellen Erfordernissen einstellen, während die Funktion AutoTone eine Kontrastverstärkung in hellen Bildbereichen ohne Änderung des Gesamtonwerts und der Farbbalance ermöglicht. Ab dem vierten Quartal 2003 ist eine automatische Verarbeitung von PDF-Dateien möglich. Mac OS X wird in der neuen Version ebenfalls unterstützt. Agfa-Gevaert AG, 8600 Dübendorf, Tel. 01 823 71 11, Fax: 01 823 72 11

28. Schweizerischer Photo-Flohmarkt



Lichtensteig

Sonntag, 28. September 2003



Fotografieren + Verkauf im Aussendienst

Creative Foto AG ist das führende Fotounternehmen für die Schulfotografie in der Schweiz.

30 Mitarbeiterinnen und Lehrlinge fotografieren, kreieren und produzieren im hauseigenen Farbfotolabor mit neuester Digitalfototechnik innovative Fotos.

Unser Fototeam braucht Verstärkung für die Regionen Basel / Aargau / Zürich.

Positiv motivierte – engagierte – belastbare – aktive – fleissige

junge Menschen mit einer vorzugsweise in der Fotobranche absolvierten Lehre senden ihre Bewerbung an folgende Adresse:

Creative Foto AG, Buzibachstrasse 31, 6023 Rothenburg
z.Hd. Frau Silvia Muff

Weitere Infos zu unserer Firma erhalten Sie unter www.creative-foto.ch

TRICOLOR

Fachlabor für digitale und analoge Fotografie sucht

“PROFI”

- für analoge Fachvergrößerungen
- für digitale Fachprints
- für digitale Bildbearbeitung
- für High-End Scans (Trommelscanner)
- für allgemeine Laborarbeiten

Fühlen Sie sich von einem oder mehreren Punkten angesprochen und arbeiten Sie gerne in einem Profi-Team, so würde sich Tricolor auf Ihre schriftliche Bewerbung mit Foto freuen.

Tricolor, Ronny Ochsner, Allmendstr. 7, 8002 Zürich

Fotostudio als Mietstudio

Gesamtfläche 400 m² – kann auch als Fläche mit 200 m² gemietet werden. Gesamte Infrastruktur analog + digital vorhanden. Licht – Broncolor.

Wir suchen **Fotografen** und **Grafikdesigner** als Nachfolger in Pacht. 3 – 4 zusätzliche Büros vorhanden. 10 Minuten von Basel.

Klicken Sie unter

www.fotostudio-goedtler.de

Zu kaufen gesucht

Bildarchive für Bildagentur (ab 100 Bilder)

Wenn möglich digitalisiert. Inklusive aller Nutzungsrechte, wenn möglich exklusiv. Mit Model Releases. Am besten digitalisiert. Themen: Menschen, Business, Symbolbilder, Landschaft. Angebote und weitere Auskünfte

Tel. 079 432 74 64

OCCASIONEN :

Spezialist für HASSELBLAD, HORSEMAN + SINAR bis 8x10".

Weitere Listen: Arca + Linhof, Digital backs PhaseOne 4x5" und 6x6 cm. Fachkameras 6x9 cm. Mamiya RZ, RB, C330, M 645, Pentax 67, Kiev, Rollei SL 66 SE, 6008 und Zubehör.

Kleinbild: Leica, Nikon, Olympus. Belichtungsmesser, Studioblitz Labor- und Atelier-Artikel. WIR-Checks auf Absprache.

Listen der entspr. Marken verlangen!



BRUNO JAEGGI
Pf. 145, 4534 Flumenthal
Tel./Fax 032 637 07 47/48
fotajaeggi.so@bluewin.ch
Internet: www.fotajaeggi.ch

PP/Journal
CH-9403 Goldach

AZA
9403 Goldach

Kaufe sofort + bezahle bar für
Fotostudios-Blitzanlagen
Hasselblad · Sinar · Foba
Nikon · Rollei · Alpa · Leica
Arca · Fuji Pictrostat usw. ...
Tel. 061 901 3100

Zu verkaufen

Minolta CLE 40/2, vergoldet, limitiert
Contax T2, vergoldet, limitiert

Tel. 079 390 73 33

Zu verkaufen:

Minilab
Digitalprints bis 20 x 30 cm.
Fr. 22'000.-.
Anfragen
Tel: 079 454 50 91

Wintersaison in Zermatt!

Sprachenkundige Fotofachmitarbeiter (in) (Verkauf-Reportage-Labor-Atelier) gesucht ab ca. 10.12.03.

Perren-Barberini, Photo,
3920 Zermatt
Tel. 027 967 38 02

• Intensivkurs
• Portrait
• Aktfoto

Informationen unter:
www.zimmer.ch/kurse.html
Telefon 061 901 31 00

Kaufe gebrauchte Minilabs

Tel. 0048/604 283 868,
Fax 0048/957 651 825.

«Ich bin Stift und habe keinen Stutz! Stimmt es, dass Sie mir Fotointern gratis schicken?»

Das tun wir gerne, wenn Du uns diesen Talon und eine Kopie Deines Lehrlingsausweises schickst.

Fotointern möchte alle in der Schweizer Fotobranche Beschäftigten erreichen. Weil wir meinen, dass unsere Branche besser informiert sein und einen intensiveren Dialog führen sollte. Lehrlinge tragen unser Berufsgut weiter. Deshalb sollten auch sie über alles informiert sein, was sich in unserer Branche tut!
Wir schenken allen Lehrlingen Fotointern bis zu ihrem Lehrabschluss.

Name: _____

Adresse: _____

PLZ/Ort: _____

Meine Lehrzeit dauert noch bis: _____

Ich besuche folgende Berufs-/Gewerbeschule: _____

Datum: _____ Unterschrift: _____

Einsenden an: Fotointern, Postfach 1083, 8212 Neuhausen

