

Zeitschrift: Magglingen : Monatszeitschrift der Eidgenössischen Sportschule Magglingen mit Jugend + Sport

Herausgeber: Eidgenössische Sportschule Magglingen

Band: 42 (1985)

Heft: 9

Artikel: Regeländerung mit baulichen Konsequenzen

Autor: Fleischmann, Theo

DOI: <https://doi.org/10.5169/seals-992523>

Nutzungsbedingungen

Die ETH-Bibliothek ist die Anbieterin der digitalisierten Zeitschriften. Sie besitzt keine Urheberrechte an den Zeitschriften und ist nicht verantwortlich für deren Inhalte. Die Rechte liegen in der Regel bei den Herausgebern beziehungsweise den externen Rechteinhabern. [Siehe Rechtliche Hinweise.](#)

Conditions d'utilisation

L'ETH Library est le fournisseur des revues numérisées. Elle ne détient aucun droit d'auteur sur les revues et n'est pas responsable de leur contenu. En règle générale, les droits sont détenus par les éditeurs ou les détenteurs de droits externes. [Voir Informations légales.](#)

Terms of use

The ETH Library is the provider of the digitised journals. It does not own any copyrights to the journals and is not responsible for their content. The rights usually lie with the publishers or the external rights holders. [See Legal notice.](#)

Download PDF: 30.03.2025

ETH-Bibliothek Zürich, E-Periodica, <https://www.e-periodica.ch>

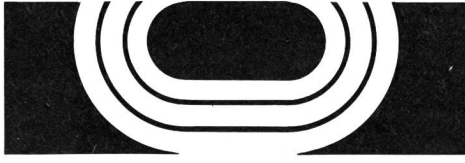

Regeländerung mit baulichen Konsequenzen

Theo Fleischmann, Fachstelle Sportanlagen, ETS

Wir sind bestrebt, Regeländerungen der Verbände, die bauliche Auswirkungen haben, möglichst schnell bekannt zu machen. Voraussetzung dazu ist natürlich, dass die Verbände entsprechende Absichten frühzeitig melden oder mit uns diskutieren.

Änderungen, die erhebliche Mehrkosten oder Anpassungen der Normen und Empfehlungen der ETS zur Folge haben, müssen der Expertenkommission für Turn- und Sportanlagen vorgelegt werden. Entsprechend dem Sitzungsrhythmus können daraus Verzögerungen entstehen. Dies vor allem dann, wenn die Verbandsanforderungen nicht klar formuliert oder unverhältnismässig sind.

Basketball

Die folgenden Spielfeldabmessungen wurden vom Schweizerischen Basketballverband aus einem Beschluss des internationalen Verbandes (FIBA) abgeleitet:

Empfohlenes Mass für Neubauten	28 × 15 m
Minimalmass für internationale Spiele (Europacup), NL A, NL B und 1. Liga	26 × 14 m
Zugelassenes Minimalmass für kantonale Wettspiele (in Abweichung von der FIBA)	24 × 13 m

Die Markierung im Abwurfbereich hat verschiedene Änderungen erfahren (siehe Abbildung 1).



Abbildung 1



Abbildung 2

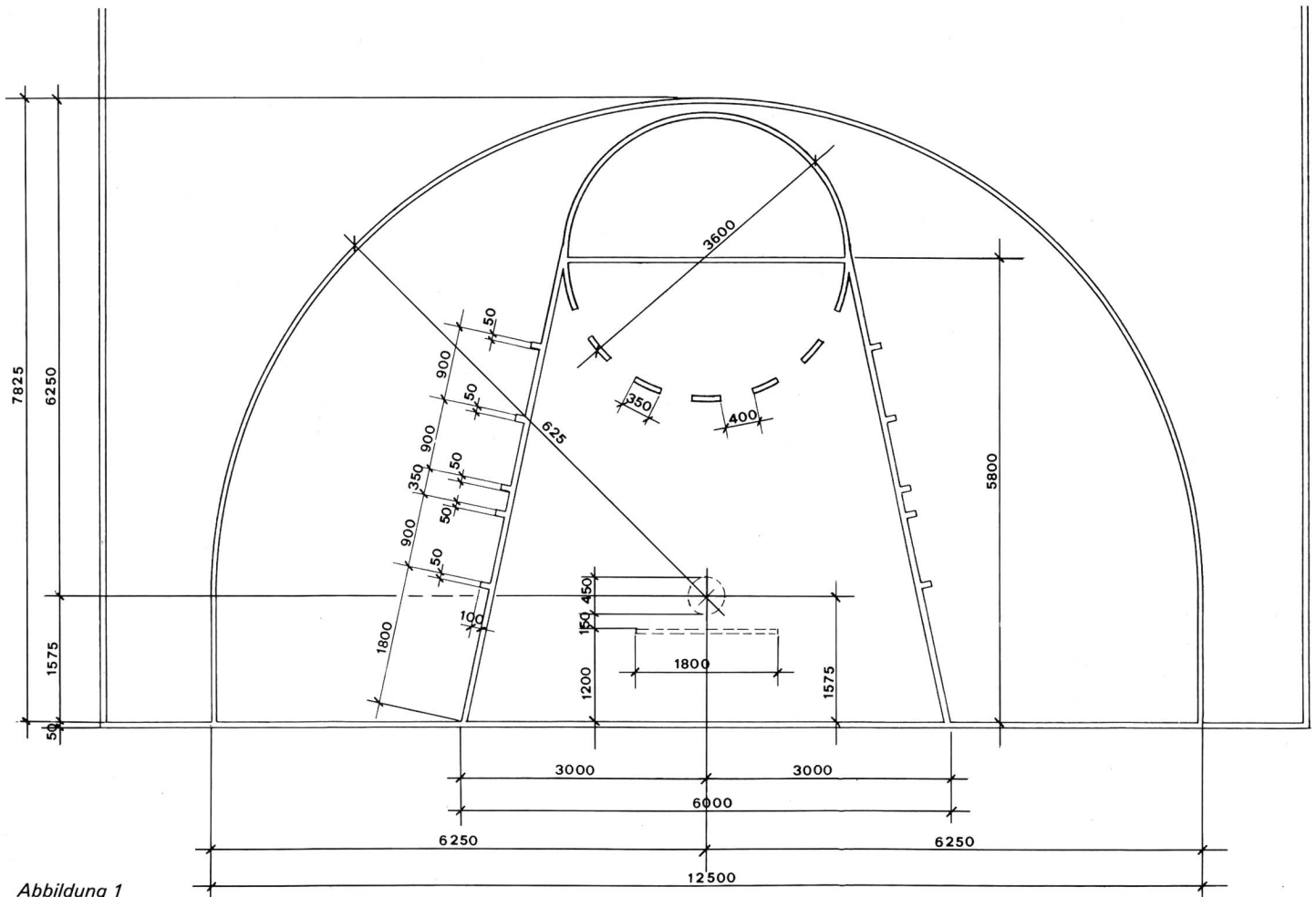

Abbildung 4

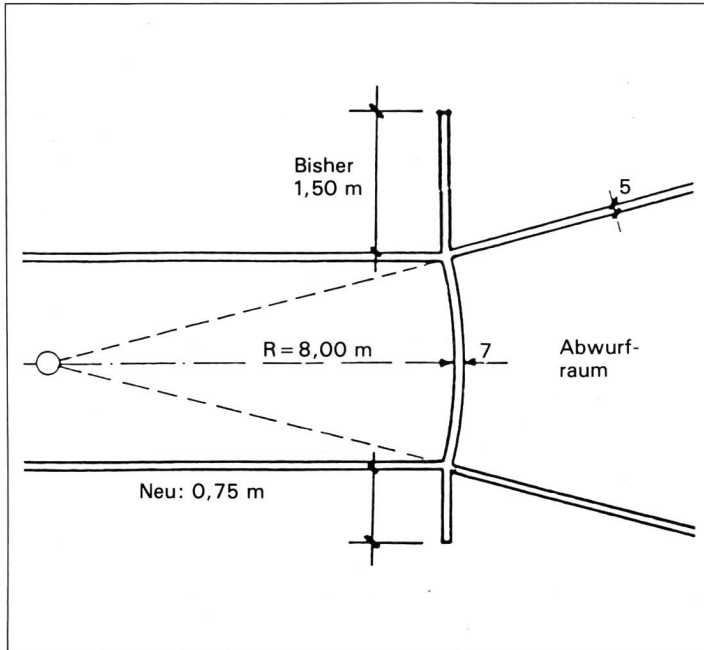

Abbildung 5

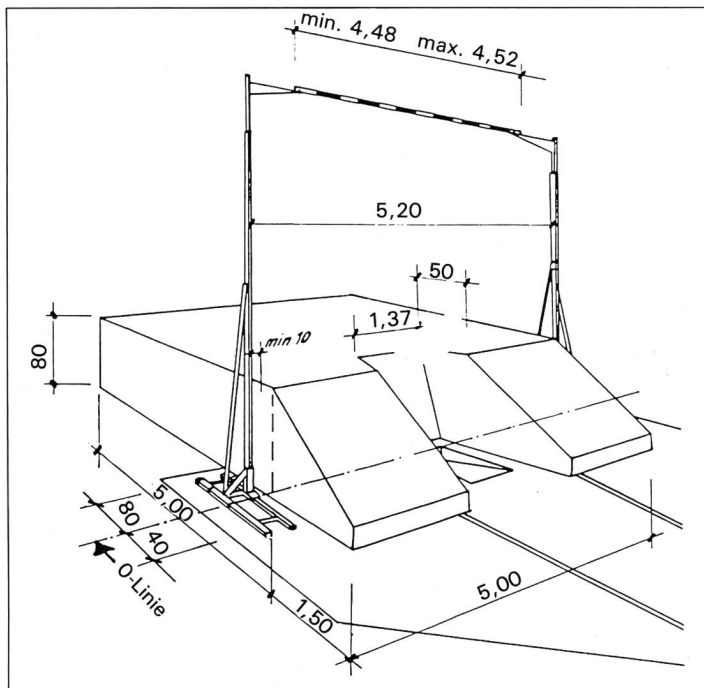

Abbildung 3

Die Expertenkommission für Turn- und Sportanlagen hat es abgelehnt, die minimalen Hallenmasse dem empfohlenen Spielfeldmass für internationale Spiele anzupassen. Die Hallenmasse bleiben mit 26×15 respektive 28×16 m bestehen. Man ging davon aus, dass Spiele der oberen Klassen auf Längsfeldern in Doppel- oder Dreifachhallen mit Zuschaueranlagen stattfinden.

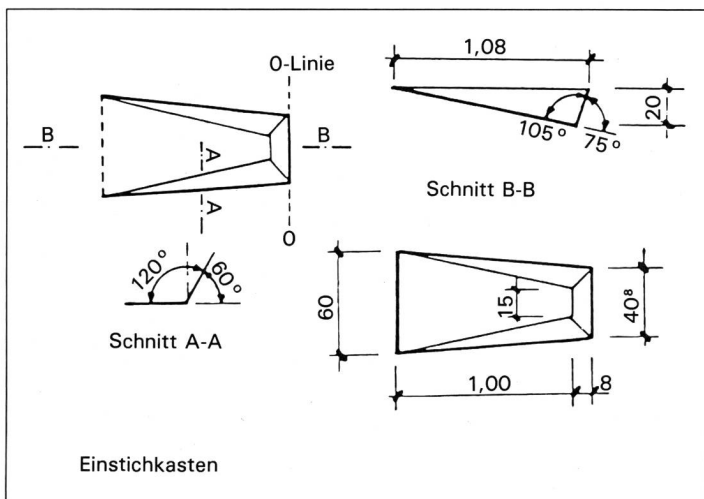
Leichtathletik

Speerwurf

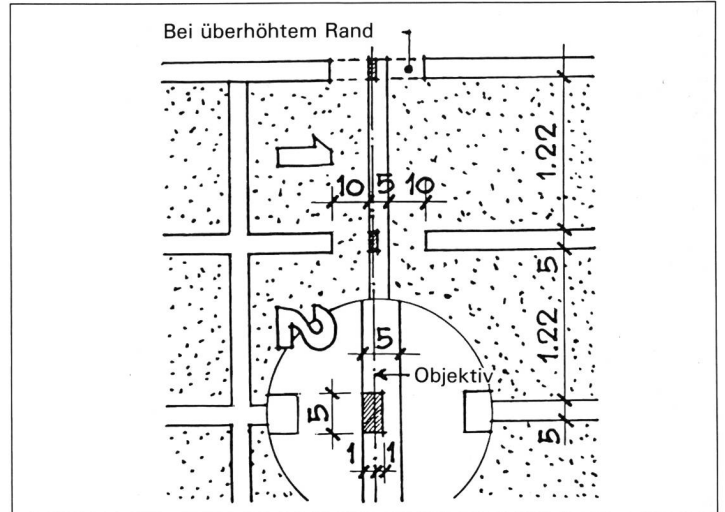
Die seitlichen Schenkel in der Verlängerung des Abwurf Bogens wurden auf die Hälfte reduziert (Abb. 2)

bisher	1,50 m
neu	0,75 m

Der SLV empfiehlt, bei bestehenden Anlagen die nunmehr überschüssigen 75 cm in der Farbe der angrenzenden Flächen (zum Beispiel grün oder rot) zu überstreichen.

Laufbahn-Ziellinien

Die Laufbahnmarkierungen werden beidseitig des Zielstriches auf je 10 cm unterbrochen (Abb. 3). Die schwarzen Markierungen für den Zielfilm sind nur noch 2 cm breit (früher 5 cm). Die Objektivaxe der Zielkamera liegt genau in der Mitte dieser Markierung (siehe Detail in Abb. 3).

Stabhochsprung

Die Verschiebmöglichkeiten der Sprungständer wurden den Forderungen der Sprungtechnik angepasst (Abb. 4)

	neu	(bisher)
gegen Anlauf	40 cm	(60 cm)
gegen Landfläche	80 cm	(60 cm)

Es empfiehlt sich, bei bestehenden Anlagen auch die Geometrie der Einstickkästen zu überprüfen und nötigenfalls anzupassen (Abb. 5).

Handball

Entsprechend dem Reglement des Schweizerischen Handballverbandes beträgt die Spielfeldgrösse 40×20 m. Zuzüglich der Sicherheitsräume ergibt sich eine Bruttosportfläche von 44×22 m. Wir bitten zu beachten, dass die *Spielerbänke ausserhalb* der Sicherheitsräume stehen müssen. Die nötige Bruttobreite erhöht sich damit bei entsprechendem Stellenwert des Wettkampf-Handballes auf 23 m. Die Platzierung der Spielerbänke in offenen Geräteraumtoren ist nur in Ausnahmefällen tolerierbar, da dadurch zusätzliche Gefahrenzonen geschaffen werden. Die Platzierung der Reservespieler auf den untersten Rängen von Ausziehtribünen ist ebenfalls wenig ideal. ■

Lenk
- das ganze Jahr!

Kurs- und Sportzentrum Lenk (KUSPO)

Modernste Unterkunfts-, Verpflegungs- und Schulungsräume. Sportanlagen mit Mehrzweckhalle. Für Vereine, Schulen, Klubs und Gesellschaften. 450 Betten (3 Chalets).

Informieren Sie sich **heute**, damit Sie schon **morgen** planen können.

Kurs- und Sportzentrum
CH-3775 Lenk Tel. 030/3 28 23

Gratiskatalog

alles bedruckt mit Ihrem Vereins- oder Firmen-Signet ab 10 Stück.

aries AG
SIEBDRUCKEREI
CH-8201 SCHAFFHAUSEN
REPFERGASSE 14
TELEFON 053-4 80 11

Spezialgeräte für

Leichtathletik
Gymnastik
Ballsport Turnen

ks-sport

Spielweg 4 8854 Siebnen Tel. 055 64 2120

Verlangen Sie unseren Katalog mit Preisliste.

Kiental Berner Oberland

Preiswerte Frühlings-, Sommer- und Herbstferien für jedes Budget!
im modernen Ski- und Ferienhaus

Abwechslungsreiches Wandergebiet, Vita-Parcours, Fischen, in nächster Nähe Hallenbad (Freibad). Bestens geeignet für Gruppen, Vereine, Schulen, Landschulwochen usw. Kochmöglichkeiten sind vorhanden, Etagedusche. Das Ferienhaus liegt direkt neben der Sesselbahn, grosser ☐

Für Reservationen oder Ferienprospekt: **Telefon 033 7622 73**

Vollpension oder Selbstkocher?

7 Jahre KONTAKT 4419 LUPSINGEN
Telefon 061 96 04 05

und bereits ein Begriff für Lehrer und Jugendleiter!

250 Heime in der ganzen Schweiz kostenlos und schnell vermittelt: Postkarte mit «wer, wann, wieviel, wie, wo und was» Konkurrenz, Marktvergleich und Chancen. Darum!

ENGLISCH IN LONDON

Angloschool – eine erstklassige, ARELS-anerkannte Sprachschule – offeriert

Intensivkurse – 30 Std. Unterricht in der Woche Fr. 363. – (plus Mehrwertsteuer) inkl. Unterkunft und Verpflegung bei ausgewählten englischen Familien.

Examenkurse: First Certificate, Cambridge, Oxford, Toefl – verschiedene Sportmöglichkeiten. Dokumentation:

M. Bussinger, Bergacker, 3349 Zuzwil, Telefon 031 96 20 28

ANGLOSTUDY

Sport/Erholungs-Zentrum
berner oberland Frutigen 800 m ü. M.

Information:
Verkehrsbüro CH-3714 Frutigen ☎ 033 71 14 21

180 Betten, hauptsächlich Zwölfer- und Sechszimmer. – Aufenthaltsräume.

Sportanlagen: Hallen- und Freibad, Fussballplatz, Tennisplatz, Kraft- und Fitnessraum, Minigolf.

Kunststoffplatz für: Hand-, Korb-, Volleyball und Tennis.

Vollpension ab Fr. 23. –.

Für: **Sport- und Wanderlager – Skilager** (Skizentrum Elsigenalp-Metsch, 2100 m ü. M.)

Ob **Cheminée** oder **Cheminée-Ofen**, beides bringt Ihnen eine **Einsparung** an Heiz-Energie und gleichzeitig die **Behaglichkeit** des **Cheminée-Feuers**.

Verlangen Sie eine **kostenlose Beratung** im **Fachgeschäft für Heizungs- und Sanitär-Anlagen**

LEUTHARDT Heizung Sanitär AG
LEUBRINGEN-BIEL, Tel. 22 45 66

1964–1984: 20 Jahre Qualitätsarbeit