

Zeitschrift: Physiotherapie = Fisioterapia
Herausgeber: Schweizerischer Physiotherapeuten-Verband
Band: 30 (1994)
Heft: 11

Rubrik: Verbandsmitteilungen

Nutzungsbedingungen

Die ETH-Bibliothek ist die Anbieterin der digitalisierten Zeitschriften. Sie besitzt keine Urheberrechte an den Zeitschriften und ist nicht verantwortlich für deren Inhalte. Die Rechte liegen in der Regel bei den Herausgebern beziehungsweise den externen Rechteinhabern. [Siehe Rechtliche Hinweise.](#)

Conditions d'utilisation

L'ETH Library est le fournisseur des revues numérisées. Elle ne détient aucun droit d'auteur sur les revues et n'est pas responsable de leur contenu. En règle générale, les droits sont détenus par les éditeurs ou les détenteurs de droits externes. [Voir Informations légales.](#)

Terms of use

The ETH Library is the provider of the digitised journals. It does not own any copyrights to the journals and is not responsible for their content. The rights usually lie with the publishers or the external rights holders. [See Legal notice.](#)

Download PDF: 18.03.2025

ETH-Bibliothek Zürich, E-Periodica, <https://www.e-periodica.ch>

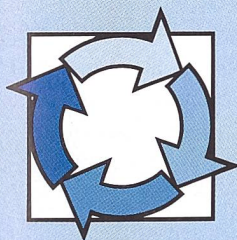

AKTIVITÄTEN • ACTIVITÉS • ATTIVITÀ

Kommissionen

Aktueller Stand der ständigen Kommission «Anforderungsprofil», Sektion Zentralschweiz

Am 24. Februar 1992 fand die erste Sitzung der Kommission statt. Was haben wir bisher erreicht? Eine kurze Chronologie:

- Akribische Kleinarbeit zum Thema: «Warum sind Physios relativ schlecht eingestuft?» «Wie bewirken wir eine Änderung?» «Müssen wir politische Wege gehen?» «Wenn ja, welche?»
- Antrag zur Änderung der Besoldungsverordnung an den Regierungsrat des Kantons Luzern abgeschickt (September 1993);
- Herr Kunz, Departementssekretär im Finanzdepartement, lud uns zu einem persönlichen Gespräch ein. Zwei Delegierte unserer Kommission verhandelten über eine Stunde mit ihm (Juli 1994). Wesentliche Punkte unserer Argumentation waren neu für Herrn Kunz, so z.B.:
 - die Verantwortung der Therapeuten/-innen
 - geforderte Selbständigkeit (auch von frisch diplomierten Physios)
 - Planung
 - Zielformulierung
 - Prognosestellung / Urteilsvermögen
 - Vielfalt der Methoden und behandelten Krankheitsbilder
 - Überweisungsprinzip des Arztes (im Gegensatz zu verordnen)
- alles Punkte, die für uns qualitativ gute Physiotherapeuten/-innen kennzeichnen.

Es gibt 15 definierte Merkmale, die zu einer Lohneinstufung führen. Die obengenannten Punkte sind für unsere Berufseinstufung sehr wichtig → Arbeitsplatzbewertung nach ETH Zürich.

Commissions

Etat de choses dans la Commission permanente du «profil d'exigences», section Suisse central

La commission a tenu sa première réunion le 24 février 1992. Qu'avons-nous atteint jusqu'à ce jour? Brève chronologie:

- Travail méticuleux sur le thème: «Pourquoi les physiothérapeutes sont-ils relativement mal classés?» «Comment provoquer un changement?» «Devons-nous choisir une voie politique? Si oui, laquelle?»
- Demande de modification de l'ordonnance concernant les rémunérations envoyée au Conseil d'Etat du canton de Lucerne (septembre 1993).
- Monsieur Kunz, secrétaire de la Direction des finances, nous a invités à un entretien personnel. Deux délégués de notre commission ont négocié avec lui pendant plus d'une heure (juillet 1994). Des points essentiels de notre argumentation étaient nouveaux pour Monsieur Kunz, p. ex.:
 - responsabilité des thérapeutes;
 - indépendance réclamée (des jeunes diplômés/-ées aussi);
 - planification;
 - définition des objectifs;
 - pronostic / jugement;
 - diversité des méthodes et des cas traités;
 - principe du transfert médical (au contraire d'ordonner);
- un ensemble de points qui caractérisent des physiothérapeutes de qualité!

L'on compte 15 caractéristiques bien définies pour classer les catégories de salaires. Les points susmentionnés sont déterminants pour la classification de notre profession → évaluation du poste de travail selon EPF Zurich.

Commissioni

Attuale stadio dei lavori della commissione permanente «profilo delle rivendicazioni», sezione Svizzera centrale

Il 24.2.1992 si è tenuta la prima seduta della commissione. Che cosa abbiamo raggiunto da allora? Una breve cronologia:

- lavori meticolosi sul tema: perché i fisioterapisti sono inquadrati relativamente male? Come possiamo migliorare la situazione? Dobbiamo seguire un iter politico? Se sì, quale?
- Invio di una richiesta di modifica dell'ordinanza sulle retribuzioni al Consiglio di Stato del Cantone di Lucerna (settembre 1993)
- Il signor Kunz – segretario del dipartimento finanze – ci invita a un colloquio personale. Due delegati della nostra commissione negoziano per oltre un'ora (luglio 1994). Molte delle nostre argomentazioni sono nuove per il signor Kunz, per esempio:
 - la responsabilità dei fisioterapisti
 - autonomia richiesta (anche dai fisioterapisti appena diplomati)
 - pianificazione
 - formulazione degli obiettivi
 - elaborazione di una prognosi / capacità di giudizio
 - molteplicità di metodi e quadri clinici da trattare
 - il medico invia il paziente al fisioterapista (non è una prescrizione)
- tutti i punti che secondo noi contraddistinguono un buon fisioterapista.

Vi sono 15 caratteristiche predefinite che determinano l'inquadramento salariale. I punti suddetti sono molto importanti per il nostro inquadramento professionale. → Valutazione del posto di lavoro del Politecnico di Zurigo.

- Herr Kunz entschloss sich, drei Spitäler zu besuchen. Er will sich vergewissern, wie der Alltag der Physiotherapeuten/-innen aussieht. Die Physiotteams sind informiert.
- Wenn Herr Kunz die genannten Qualitätspunkte in Praxis bestätigt sieht, wird dies eine Änderung der Arbeitsplatzbewertung bewirken. Die Konsequenzen:
 - bessere Anerkennung unseres Berufes;
 - höhere Einstufung bei der Besoldung.

Ines Baumgartner-Langenegger, Kommission «Anforderungsprofil», SPV, Sektion Zentralschweiz.

- Monsieur Kunz a décidé de visiter trois hôpitaux. Il veut se rendre compte du travail quotidien des physiothérapeutes. Les équipes de physiothérapie sont informées.
- Si Monsieur Kunz constate l'exactitude des points de qualité énumérés précédemment, cela entraînera une modification de l'évaluation du poste de travail. Les conséquences:
 - une meilleure reconnaissance de notre profession;
 - une classification dans une catégorie de salaires supérieure.

Ines Baumgartner-Langenegger, Commission du «profil d'exigences», FSP, section Suisse centrale.

- Il signor Kunz ha deciso di visitare tre ospedali. Vuole rendersi conto di cos'è il lavoro quotidiano del fisioterapista. Le équipes di fisioterapisti sono stati informati.
- Se il signor Kunz vedrà confermati nella prassi i punti qualitativi da noi citati, si arriverà a un cambiamento della valutazione del posto di lavoro. Le conseguenze:
 - migliore riconoscimento della nostra professione
 - migliore inquadramento salariale.

Ines Baumgartner-Langenegger, commissione «profilo delle rivendicazioni», FSF, sezione Svizzera centrale.

TARIFWESEN

Marco Borsotti

*Zentralpräsident
Président central
Presidente centrale*



Physiotherapie – quo vadis?

Unter diesem und andern Titeln sind in letzter Zeit verschiedene Veröffentlichungen vor allem von der SUVA über die Kostenentwicklung in der Physiotherapie erschienen. Konkrete Massnahmen blieben nicht aus, was sich in rigorosen und systematischen Kürzungen von Kostengutsprache gesuchen in Physiotherapiepraxen äussert. Eine grosse Verärgerung und Unverständnis machen sich in Mitgliederkreisen breit. Wie soll es aus der Sicht der Physiotherapeuten/-innen weitergehen? Muss man all diese Sparaktionen einfach hinnehmen? Die für alle Betroffenen unangenehme Situation provoziert Reaktionen und ruft nach Aktionen. Mit allem Verständnis für Emotionen muss die Diskussion aber unbedingt auf der sachlichen Ebene gehalten werden können.

1. Was spielt sich ab? – «Die andere Seite»

Die SUVA hat 1993 Kosteneindämmungsmassnahmen grundsätzlich bei Ärzten, Spitä-

TARIFS

Physiothérapie – quo vadis?

Plusieurs articles, de la CNA surtout, sont parus ces derniers temps sous ce titre et sous d'autres titres semblables sur l'évolution des coûts dans la physiothérapie. Les mesures concrètes n'ont d'ailleurs pas tardé à arriver – sous la forme de réductions rigoureuses et systématiques des promesses de prise en charge des frais dans les cabinets de physiothérapie. D'où une irritation et une incompréhension grandissantes parmi nos membres. Que faut-il faire à présent du côté des physiothérapeutes? Faut-il tout simplement accepter ces économies rigoureuses? Dans une situation aussi désagréable, il est normal de réagir et d'exiger que quelque chose soit fait, mais si nous voulons obtenir des résultats satisfaisants, nous devons veiller à nous en tenir aux faits et examiner la question de la manière la plus réaliste possible.

1. Quels sont les faits – chez les autres?

En 1993, la CNA a décidé l'introduction de mesures de réduction des coûts chez les médecins, les hôpitaux et les physiothérapeutes. Cela sur la base de la statistique de la CNA qui fait apparaître dans le domaine de la physiothérapie une augmentation massive non seulement des nombres de cas, mais également des coûts par traitement physio-

TARIFFE

Fisioterapia, quo vadis?

Con questo ed altri titoli sono apparse ultimamente pubblicazioni soprattutto ad opera dell'INSAI in merito all'esplosione dei costi in campo fisioterapico. Non sono stati tralasciati neppure suggerimenti concreti coi quali ovviare a questa particolarità, suggerimenti descrivibili in rigorosi e sistematici tagli di richieste di rilascio di benessere per gli ambulatori di fisioterapia. Come hanno reagito i nostri membri? Si è notata una crescente rabbia e incomprendimento. Com'altro reagire altrimenti? I fisioterapisti devono davvero semplicemente accettare tutte queste azioni rivolte al risparmio? Tutta questa sequenza di situazioni spiacevoli per coloro che ne sono direttamente interessati provoca a sua volta una catena di reazioni. Ed a reazione segue azione. Ma con tutta la più sincera comprensione per questo scatenarsi di emozioni è doveroso dire e capire che tale discussione deve essere assolutamente mantenuta entro termini prettamente oggettivi.

1. Cosa sta accadendo? – «La loro versione»

Nel 1993 l'INSAI ha adottato vari provvedimenti atti a contenere i costi principalmente nei riguardi di medici, ospedali e fisioterapisti basandosi sui risultati di una statistica redatta dalla stessa INSAI che mostra – per quanto concerne la fisioterapia – un aumento

lern und Physiotherapeuten beschlossen. Sie stützt sich dabei auf die SUVA-Statistik, welche im Bereich der Physiotherapie eine massive Erhöhung der Anzahl Fälle sowie der Kosten je Physiotherapie-Behandlung zeigt. Ebenso ist aus der Statistik nicht ersichtlich, dass eine vorzeitige Aufnahme der Arbeit wegen Physiotherapie möglich ist.

Da die SUVA das Lateralleistungsprinzip kennt, kann sie entsprechende Eingriffe bereits auf der Kostengutspracheebene tätigen. Die Zentralstelle für Medizinaltarife (ZMT) hat im August 1994 in einem Rundschreiben die SUVA, die Versicherer gem. UVG, die MV und IV aufgefordert, die Kosteneindämmung im Bereich der Physiotherapie erfolgreich zu gestalten. Dabei verlangt sie mehr Eigenaktivität des Patienten, um die eigentliche Behandlungsdauer sowie die grossen Behandlungsserien auf ein vernünftiges Mass zu reduzieren. Im weiteren stellt sie sich auf den Standpunkt, dass sich der Zeitaufwand für die einzelne Therapie verkleinert, je grösser die Vielfalt der Kombinationsbehandlungen ist. Aus dieser Erkenntnis wird die Legitimation abgeleitet, die Behandlungspositionen grundsätzlich zu kürzen. Die verschiedenen Agenturen haben auf das erwähnte Schreiben unterschiedlich reagiert und dementsprechend auch je nach Region eine unterschiedliche Handlungsintensität an den Tag gelegt.

2. Was spielt sich ab? – «Unsere Seite»

Eine Flut von Telefonen und Briefen von SPV-Mitgliedern überschwemmt die Geschäftsstelle in Sempach. Ärger und Verunsicherung prägen die diversen Schreiben. Mit einem Brief wendet sich die Geschäftsleitung des SPV an die ZMT, in welchem sie sich klar gegen die Art und Weise des Vorgehens ausdrückt. Im Rahmen einer vertraglichen Partnerschaft können einseitig ergriffene Massnahmen nicht akzeptiert werden.

An der Sitzung der Paritätischen Vertrauenskommission SPV–MTK/MV/IV vom 28. November 1994 wird die Angelegenheit diskutiert. Der SPV kritisierte noch einmal das Vorgehen der Versicherer, stellte die Objektivität der von den sogenannten «medizinischen Beratern» getroffenen Entscheide auf Positions-kürzung in Frage und verurteilt die Aktion als einseitige Tarifinterpretation.

Es wird beschlossen, die Angelegenheit zwischen SPV und SUVA in einem eintägigen Workshop im Laufe des Monats November

thérapeutique. De plus, la statistique ne permet pas de constater une reprise anticipée du travail rendue possible par la physiothérapie.

En vertu du principe de la prestation latérale, la CNA a la possibilité d'intervenir déjà au niveau des promesses de prise en charge des frais. En août 1994, dans une circulaire adressée à la CNA, aux assureurs LAA, à l'AM et à l'AI, le Service central des tarifs médicaux SCTM a invité ces derniers à veiller à obtenir une réduction efficace des coûts dans le domaine de la physiothérapie. Pour cela, le SCTM exige une activité plus étendue du patient lui-même afin de réduire à un niveau raisonnable la durée de traitement proprement dite ainsi que les séries de traitements. De plus, il part du principe que plus la diversité des traitements combinés est grande, plus réduite sera la dépense de temps requise pour chaque traitement et en déduit le bien-fondé d'une réduction systématique des positions tarifaires relatives aux traitements.

Les agences n'ayant pas toutes réagi de la même façon à cette circulaire, l'intensité des mesures prises varie très sensiblement d'une région à l'autre.

2. Et chez nous?

A Sempach, le secrétariat est inondé de coups de téléphone et de lettres de membres de la FSP qui expriment toute leur irritation et leur désorientation. Dans une lettre adressée au SCTM, le Comité exécutif de la FSP s'insurge contre la façon dont il a été procédé dans ce cas, précisant que de telles mesures prises unilatéralement ne sauraient être acceptées dans le cadre d'un partenariat contractuel.

L'affaire est discutée lors de la séance de la commission paritaire FSP-CTM/AM/AI du 28 septembre 1994. La FSP critique encore une fois la manière de procéder des assureurs, remet en question l'objectivité des décisions relatives à une réduction des positions telles qu'elles ont été prises par les «conseillers médicaux» et condamne toute l'opération en tant qu'interprétation unilatérale des tarifs.

Il est décidé de consacrer une journée entière, en novembre, à un examen approfondi de l'affaire par la FSP et la CNA afin de trouver des solutions pouvant satisfaire toutes les parties.

massiccio del numero di casi nonché dei costi per singolo trattamento di fisioterapia. Al contempo, la stessa statistica non evidenzia una possibile ripresa anticipata dell'attività lucrativa fattibile grazie all'intervento fisioterapico. L'INSAI, essendo a conoscenza del principio delle prestazioni laterali, può mettere in atto interventi specifici già a livello di rilasci di benessere. Con una circolare inviata nel mese di agosto di quest'anno, l'ufficio centrale per le tariffe mediche (ZMT) ha invitato l'INSAI, gli assicuratori secondo la LAINF, la AM e AI a gestire in modo efficace il contenimento dei costi nell'ambito dei trattamenti di fisioterapia, con la richiesta di una maggiore attività in proprio del paziente atta a ridurre in maniera ragionevole sia la durata del trattamento in ambulatorio sia il numero di sedute. Continuava adducendo che una maggiore varietà di combinazioni di trattamento ridurrebbe la durata della singola terapia, e in base a tale circostanza verrebbe ad essere legittimato il taglio di posizioni di trattamento.

Le varie sedi hanno reagito in modo diverso alla circolare appena citata e a seconda della regione hanno risposto con minore o maggiore intensità.

2. Cosa sta accadendo? – «La nostra versione»

La sede di Sempach è stata letteralmente sommersa da lettere e bombardata da telefonate di membri della FSF. Dai vari scritti emerge soprattutto un forte senso di rabbia e di insicurezza. Con una lettera inviata al ZMT, il Comitato esecutivo della FSF esprime il proprio disaccordo per la maniera di procedere adottata. Ai sensi di una partnership sancita da contratto, non possono venire accettati provvedimenti presi unilateralmente.

Nel corso della riunione del 28 settembre 1994 tra la Commissione paritetica di fiducia FSF e la Commissione delle tariffe mediche/AM/AI è stata discussa l'intera questione. La FSF critica rinnovatamente la maniera con cui gli assicuratori hanno deciso di procedere, mette in dubbio l'obiettività delle decisioni prese dai cosiddetti «consulenti in medicina» in merito al taglio di posizioni e

grundsätzlich zu behandeln und nach Lösungen zu suchen.

3. Kommentar

Gemäss Statistik der SUVA steigen die Kosten für Physiotherapie kontinuierlich an. Diese Tatsache müsste von Seiten SPV primär widerlegt werden können, das entsprechende Zahlenmaterial ist aber nicht verfügbar. Davon ausgehend, dass die Mengenausweitung grundsätzlich nicht missbräuchlich gefördert wird, müssten zumindest qualitative Argumente dafür gefunden werden. Bis heute konnten nur wenig stichhaltige Begründungen formuliert werden.

Schwerwiegend erscheint aber in der ganzen Angelegenheit die Tatsache, dass von den Versicherungen die Fachkompetenz der Physiotherapeuten/-innen arg beschnitten wird. Man verlangt von den Leistungserbringern ausgiebige Begründungen, speist diese aber mit fragwürdigen und undifferenzierten Argumenten sowie einer Positionskürzung wieder ab. Damit werden die Physiotherapeuten/-innen in ihrem Berufsempfinden massiv gekränkt, weshalb diese Art von Kostendämpfung auf keinen Fall geduldet werden darf. Kollektive Massnahmen sind unzeitgemäss und bedeuten sicher nicht die Lösung des Problems. Möglich, dass von Seiten der Versicherung die reinen Zahlen damit beeinflusst werden können. Die Qualität einer physiotherapeutischen Behandlung steht dabei aber offensichtlich nicht zur Diskussion, geschweige denn der Patient, welcher direkt von einer Therapie betroffen ist.

Es darf aber in diesem Zusammenhang nicht verschwiegen werden, dass es leider Berufskollegen/-innen gibt, die das Mass der Dinge auch nicht sehen und übertriebene Honorarrechnungen stellen. Diese schaden dem Berufsbild gewaltig und sind für die aktuelle Aktion der Kostenträger zur Mitverantwortung zu ziehen.

Bleibt die Frage nach dem Sinn von vertraglichen Abmachungen. Es muss unbedingt eine neue Vertragspartner-Kultur definiert werden. Verträge sind dazu da, um gegenseitig eingehalten zu werden und nicht um einseitig interpretiert zu werden. Massnahmen gegen allfällige Missbräuche sind gemeinsam zu planen und durchzuführen.

3. Commentaire

Selon la statistique de la CNA, les coûts de la physiothérapie augmentent de façon continue. La FSP devrait pouvoir réfuter cela, mais elle en est incapable, faute de matériel statistique y relatif. En partant du fait qu'il n'y a en tout cas pas d'encouragement abusif d'une extension des quantités, il devrait au moins être possible de trouver des arguments qualitatifs, mais bien rares ont été, jusqu'ici, les justifications plausibles formulées.

Ce qui est vraiment grave, toutefois, c'est le fait que la compétence professionnelle des physiothérapeutes est fortement restreinte par les assureurs. On exige de la part des prestataires de services des exposés détaillés des motifs, puis leur répond avec des arguments aussi discutables que superficiels pour justifier une réduction des positions. Etant donné que cela ne fait qu'offenser les physiothérapeutes dans leur dignité professionnelle, cette forme de réduction des coûts ne peut en aucun cas être tolérée. Des mesures collectives ne sont plus acceptables aujourd'hui et ne constituent très certainement pas la solution du problème. Si, pour l'assurance, il peut s'ensuivre une correction bienvenue au niveau des chiffres purs, du côté du traitement physiothérapeutique, toutefois, on ne tient plus du tout compte de la qualité pourtant si essentielle – et encore moins du patient qui est le premier concerné par le traitement.

Cela dit, il faut bien aussi admettre que, parmi les physiothérapeutes, il existe certains collègues qui ont tendance à dépasser la mesure et à calculer des honoraires exorbitants. Ils causent un grave préjudice à l'image de la profession et sont en partie responsables des mesures actuellement prises par les répondants des coûts.

Reste à savoir quel est le sens d'accords contractuels. Nous avons en fait besoin de redéfinir clairement le but et le sens d'accords conclus entre partenaires contractuels. Les contrats sont faits pour être respectés mutuellement – et non pour être interprétés unilatéralement. Les mesures destinées à combattre d'éventuels abus doivent être conçues et prises ensemble.

4. Eléments d'une solution possible

4.1 Une revendication fondamentale de la FSP doit enfin être entendue et mise en pra-

judica l'azione un'interpretazione non imparziale del tariffario.

Nel corso della stessa riunione si decide di ridiscutere a fondo la questione nel corso di un Workshop, della durata di un giorno, che avrà luogo nel mese di novembre tra la FSF e l'INSAI col preciso intento di trovare anche delle soluzioni.

3. Commento

Secondo la statistica dell'INSAI, i costi relativi alla fisioterapia aumentano di giorno in giorno. Questo dato di fatto dovrebbe potere essere smentito a priori dalla FSE, ma il materiale necessario, su cui basare questa obiezione, non è disponibile. Partendo dal presupposto che l'aumento quantitativo non è dovuto ad abusi di alcun genere, si dovrebbe potere almeno trovare alcuni argomenti di tipo qualitativo. Ma fino ad oggi è stato possibile formulare solo poche motivazioni valide.

Punto cruciale di tutta la questione parrebbe essere il fatto che le assicurazioni limitano gravemente la competenza professionale dei fisioterapisti: in effetti richiedono innumerevoli chiarimenti, liquidati però regolarmente con argomenti dubbiosi e con tagli a posizioni. Questo modo di procedere lede in maniera incisiva la professionalità dei fisioterapisti, per questo motivo non è ammissibile in alcun senso un contenimento dei costi di tal genere. Provvedimenti collettivi non sono da adottarsi sia perché non ne sono maturi i tempi, sia perché non rappresentano la soluzione al problema. E' possibile che, per quanto riguarda le assicurazioni, le cifre verrebbero ad essere modificate. Ma non è la qualità del trattamento fisioterapico ad essere messa in discussione – per non parlare poi del paziente, il diretto interessato quando si parla di terapia.

In questo contesto non bisogna però dimenticare che, purtroppo, ci sono effettivamente colleghi di lavoro che gonfiano a dismisura la loro parcella. E sono proprio questi signori a ledere l'immagine della nostra categoria professionale, ma non solo, sono anche responsabili in buona parte dell'attuale azione di chi sostiene i costi.

Rimane ora da chiedersi qual è il senso di accordi contrattuali. Deve essere assolutamente definita una nuova cultura del partner contrattuale. Lo scopo dei contratti non è quello di essere interpretati come meglio si crede ma di venire rispettati in egual maniera

4. Mögliche Lösungsansätze

- 4.1 Eine alte Forderung des SPV muss endlich gehört und umgesetzt werden. Die Zeiten des «medizinischen Hilfspersonals», die ausschliesslich auf «Befehl» des Arztes arbeiten, sind endgültig vorbei. Physiotherapeuten/-innen sind qualifizierte Berufsleute, welche imstande sind, eine Behandlung selbständig auszuführen. Der Arzt stellt die Diagnose und die Indikation zur Therapie und setzt Behandlungsziele. Die Auswahl von Methoden und Techniken ist Sache der Physiotherapeuten/-innen. Es versteht sich von selbst, dass sie damit auch die Verantwortung für die anfallenden Kosten zu übernehmen haben und entsprechend zur Rechenschaft gezogen werden können.
- 4.2 Die Physiotherapeuten/-innen sind vermehrt in die Entscheidungsprozesse mit einzubeziehen, wenn es um den Arbeitsfähigkeitsgrad von Patienten geht.
- 4.3 Fragen der Tarifierung sollen in erster Linie von Vertrauensphysiotherapeuten und nicht ausschliesslich von «medizinischen Beratern» beurteilt werden.
- 4.4 Die Entschädigung der manuellen, intellektuellen Leistung der Physiotherapeuten/-innen muss entschieden auf Kosten der physikalischen Anwendung angehoben werden.
- 4.5 Kostenträger und Verbandsverantwortliche müssen vermehrt den Mut aufbringen, gezielt gegen Physiotherapeuten/-innen vorzugehen, welche durch regelmässig hohe Abrechnungen auffallen.

tique. L'époque du «personnel médical auxiliaire», qui ne travaille que sur l'ordre du médecin, est définitivement révolue. Les physiothérapeutes sont des professionnels qualifiés, capables d'effectuer un traitement de façon indépendante. Le médecin établit le diagnostic, détermine le traitement indiqué et en fixe les objectifs, mais c'est aux physiothérapeutes qu'il appartient de choisir les méthodes et les techniques appropriées. Inutile de préciser que, ce faisant, ce sont également eux qui doivent assumer la responsabilité des coûts occasionnés et que des comptes peuvent dès lors leur être demandés à ce sujet.

- 4.2 Les physiothérapeutes doivent être davantage associés aux processus de décision lorsqu'il s'agit de déterminer le degré de la capacité de travail des patients.
- 4.3 Les questions en rapport avec l'application du tarif doivent être appréciées en premier lieu par des physiothérapeutes-conseillers et non pas uniquement par des «conseillers médicaux».
- 4.4 La rémunération de la prestation manuelle et intellectuelle des physiothérapeutes doit être très sensiblement augmentée au détriment des applications physiques.
- 4.5 Les répondants des coûts et les responsables de la fédération doivent faire preuve de plus de courage lorsqu'il s'agit de prendre des mesures contre des physiothérapeutes qui se font régulièrement remarquer par des factures trop élevées.

5. Conclusions

Les réductions systématiques de positions tarifaires justifiées par des arguments simplistes ne doivent pas être acceptées. Il convient d'entretenir le dialogue entre les physiothérapeutes, les répondants des coûts et les médecins.

Simultanément, tous les physiothérapeutes sont appelés à assumer la responsabilité dans le domaine de l'évolution des coûts et à réduire l'ampleur des traitements au niveau le plus approprié du point de vue thérapeutique.

La FSP se charge d'élaborer conjointement avec les répondants des coûts une solution raisonnable susceptible de satisfaire au mieux tous les besoins.

da tutte le parti. Devono venire pianificati e attuati di comune accordo provvedimenti contro eventuali abusi.

4. Spunti per possibili soluzioni

- 4.1 Una richiesta di vecchia data della FSF deve essere finalmente accolta. Sono ormai passati i tempi del «personale medico ausiliario» che lavorava solo su «ordine» del medico. I fisioterapisti sono professionisti qualificati in grado di eseguire un trattamento in maniera indipendente. Al medico spetta la diagnosi, la prescrizione nonché la definizione delle finalità della terapia; al fisioterapista invece la decisione sul metodo e sulla tecnica da adottarsi. E' ovvio che in questo modo ha anch'egli una parte di responsabilità per i costi che ne conseguono, dei quali può essergli chiesto conto.
- 4.2 I fisioterapisti devono essere presi in maggiore considerazione allorché si tratta di procedere a definire il grado di capacità lavorativa dei pazienti.
- 4.3 Problemi inerenti l'applicazione di tariffe dovrebbero essere giudicati in prima linea da fisioterapisti di fiducia e non esclusivamente da «consulenti in medicina».
- 4.4 L'indennità per prestazioni manuali-intellettuali del fisioterapista deve essere calcolata fermamente sul costo delle applicazioni fisiche.
- 4.5 Chi sostiene i costi e chi rappresenta la federazione deve agire con fermezza contro quei fisioterapisti che con regolarità presentano parcelle onerose.

5. In conclusione

Per principio non devono accettarsi tagli a posizioni tariffarie se basati su motivazioni discriminatorie. Bisogna tuttavia curare il dialogo fra fisioterapisti, sostenitori dei costi e medici curanti.

Al contempo tutti i fisioterapisti sono invitati a farsi carico della loro parte di responsabilità in merito all'esplosione dei costi ed a limitare i trattamenti entro sensati termini da un punto di vista terapeutico.

La FSF elaborerà unitamente a chi sostiene i costi una soluzione che possa venire incontro alle diverse esigenze.

5. Schlussfolgerungen

Grundsätzliche Kürzungen von Tarifpositionen mit undifferenzierten Begründungen sind nicht hinzunehmen. Das Gespräch zwischen Physiotherapeuten/-innen, Kostenträgern und verordnenden Ärzten ist zu pflegen.

Gleichzeitig sind aber alle Physiotherapeuten/-innen aufgerufen, Verantwortung im Bereich der Kostenentwicklung zu übernehmen und die Behandlung auf das therapeutisch sinnvolle Mass zu beschränken.

Der SPV wird im Gespräch mit den Kostenträgern eine vernünftige Lösung erarbeiten, welche allen Bedürfnissen möglichst gerecht sein wird.

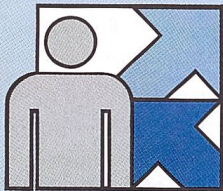

DIALOG • DIALOGUE • DIALOGO

Ihr Sponsor / Votre Sponsor



5102 Rapperswil 064 - 47 15 15
1024 Ecublens 021 - 691 98 91

MITGLIEDER FRAGEN...

Ich bin dieses Jahr insgesamt 8 Wochen krankgeschrieben worden. Jetzt kommt mein Arbeitgeber und kürzt meinen Ferienanspruch um einen Zwölftel. Muss ich mir dies gefallen lassen?

Gemäss Artikel 329 b des Schweizerischen Obligationenrechtes (OR) ist es statthaft, den Ferienanspruch zu kürzen, wenn die Verhinderung insgesamt mehr als einen Monat pro Dienstjahr beträgt, auch wenn die Gründe der Abwesenheit nicht in Ihrem Verschulden liegen wie: Krankheit, Unfall oder obligatorische Militärdienste.

... und bei Schwangerschaft

Durch Abwesenheit wegen Komplikationen oder Krankheiten während der Schwangerschaft und Niederkunft darf der Ferienanspruch während 2 Monaten nicht gekürzt werden.

Im Nachhinein musste ich feststellen, dass mein Arbeitsvertrag viele für mich sehr wichtige Fragen nicht regelt. Muss ich jetzt auf den Goodwill meines Arbeitgebers hoffen?

Alle Fragen, die Ihr Arbeitsvertrag nicht beantwortet, sind im Schweiz. Obligationenrecht geregelt. Der Einzelarbeitsvertrag bedarf zu seiner Gültigkeit keiner besonderen Form. Mit anderen Worten, auch wenn Sie keinen Vertrag abgeschlossen haben, unterliegen Arbeitgeber wie Arbeitnehmer den Rechten und Pflichten, wie sie im OR festgehalten sind.

Ich leiste wöchentlich rund 4 Überstunden. Mein Arbeitgeber gibt mir dafür Freizeit von der gleichen Dauer. Ich bin damit nicht einverstanden und möchte auch noch wissen, ob ich überhaupt zur Leistung von Überstunden verpflichtet werden kann?

NOS MEMBRES DEMANDENT...

Cette année, j'ai été portée malade pendant 8 semaines en tout. Or, voilà que mon employeur décide de réduire la durée de mes vacances d'un douzième. En a-t-il le droit?

Conformément à l'article 329 b du Code suisse des obligations (CO), l'employeur peut réduire la durée de vos vacances si, au cours d'une année de service, vous êtes empêchée de travailler pendant plus d'un mois au total, et cela même dans le cas d'absences dont les causes ne vous sont pas imputables: maladie, accident ou service militaire obligatoire.

... et en cas de grossesse?

Dans le cas d'absences pour cause de complications ou de maladies durant la grossesse et l'accouchement, la durée de vos vacances ne pourra pas être réduite pendant la durée de deux mois.

J'ai dû constater après coup que beaucoup de questions très importantes pour moi ne sont pas réglées dans mon contrat de travail. En suis-je dès lors réduite à compter sur la bienveillance de mon employeur?

Toutes les questions qui ne sont pas mentionnées dans votre contrat de travail sont réglées dans le Code suisse des obligations. Le contrat de travail individuel n'a pas besoin d'une forme donnée pour être valable. Autrement dit, même s'il n'existe pas de contrat vous concernant, vous et votre employeur êtes soumis aux droits et obligations tels qu'ils sont fixés dans le CO.

J'accomplis environ 4 heures supplémentaires chaque semaine pour lesquelles mon employeur m'accorde un congé de même durée. Cette solution ne me convient pas et, d'ailleurs, j'aimerais savoir si mon employeur peut m'obliger à faire des heures supplémentaires?

I NOSTRI MEMBRI DOMANDANO...

Quest'anno mi sono assentata dal lavoro per complessive otto settimane per malattia. Il mio datore di lavoro mi ha pertanto ridotto la durata delle mie vacanze di un dodicesimo. Devo accettare questa sua decisione?

In base all'articolo 329 b del Codice svizzero delle obbligazioni (CO) è lecito ridurre la durata delle vacanze se l'impedimento, nel corso di un anno di lavoro, supera la durata complessiva di un mese, anche se i motivi dell'assenza non sono per colpa Sua, come nel caso di malattia, infortunio o servizio militare obbligatorio.

... ed in caso di gravidanza?

Se l'assenza è dovuta a complicazioni o malattie durante la gravidanza ed in seguito al parto, la durata delle vacanze non può essere ridotta per i primi due mesi.

Solo in seguito ho notato che il mio contratto di lavoro non regola diversi punti a mio avviso molto importanti. Devo sperare d'ora in avanti sul goodwill del mio datore di lavoro?

Per tutto quel che non è regolato dal Suo contratto di lavoro fa fede il Codice svizzero delle obbligazioni. Il contratto individuale di lavoro non necessita di alcuna particolare forma per essere valido. In altre parole, anche se Lei non avesse stipulato alcun contratto, tutti i datori di lavoro ed i lavoratori sottostanno agli obblighi ed ai doveri sanciti nel CO.

Ogni settimana effettuo 4 ore di lavoro straordinario. Il mio datore di lavoro mi permette di compensarle con un congedo di durata corrispondente. Io non sono d'accordo con ciò e vorrei anche sapere se sono tenuto/a a prestare ore suppletive?

Gemäss Artikel 321c können Sie, vorausgesetzt die Überstundenarbeit ist notwendig, zur Leistung verpflichtet werden, wiederum vorausgesetzt, dass Sie die Überstunden zu leisten vermögen und diese Ihnen nach Treu und Glauben zugemutet werden können.

Was die Entschädigung betrifft, so haben Sie das Recht, diese innerhalb einem angemessenen Zeitraum durch Freizeit von mindestens gleicher Dauer auszugleichen. Das Gesetz schreibt also nicht vor, dass diese Zeit mit Zuschlägen von beispielsweise 25 oder 50 % mehr Freizeit auszugleichen sind. Hingegen bei der Auszahlung von Überstunden haben Sie, sofern nichts anderes schriftlich vereinbart ist, Anrecht auf einen Zuschlag von mindestens 25 % zum Normallohn.

Othmar Wüest, Geschäftsführer SPV

Conformément à l'article 321c CO, votre employeur peut vous obliger à faire des heures supplémentaires, mais uniquement si les circonstances l'exigent – et dans la mesure où vous pouvez vous en charger et où les règles de la bonne foi permettent de vous les demander.

L'employeur peut alors, avec votre accord, compenser les heures supplémentaires par un congé d'une durée au moins égale qui devra vous être accordé au cours d'une période appropriée. Autrement dit, la loi ne prévoit pas une compensation des heures supplémentaires par un congé d'une durée augmentée de 25 % ou de 50 % par exemple. Mais si les heures supplémentaires vous sont payées, sauf clause contraire d'un accord écrit, vous aurez droit à votre salaire normal majoré de 25 % au moins.

Othmar Wüest, Directeur du secrétariat

Ai sensi dell'articolo 321 c, se le circostanze esigono un tempo di lavoro maggiore di quello convenuto, Lei è tenuto/a a prestare ore suppletive, ma nella misura in cui è in grado di prestarle o lo si possa ragionevolmente pretendere da Lei secondo le norme della buona fede.

Per quanto riguarda l'indennità, Lei può compensare il lavoro straordinario entro un periodo adeguato mediante un congedo di durata almeno corrispondente. Per legge non è previsto quindi che queste ore suppletive vengano compensate con una maggiorazione del congedo ad esempio del 25 o 50%. Al contrario, se il lavoro straordinario viene pagato e non è stato disposto nulla di diverso in forma scritta, Lei ha diritto ad un supplemento di almeno un quarto del salario normale.

Othmar Wüest, Dirigente della sede FSF

RECHTSECKE § SPV

Wann ist eine Kündigung missbräuchlich?

Es gibt hierfür verschiedene konkrete Grundsätze, wobei man zwei Gruppen unterscheidet: Im einen Fall wird die Kündigung durch den Arbeitgeber oder Arbeitnehmer ausgesprochen, im andern durch den Arbeitgeber.

Sehen wir zuerst die missbräuchliche Kündigung, welche durch den Arbeitgeber oder Arbeitnehmer ausgesprochen wird, an. Hier kennen wir sechs verschiedene Möglichkeiten:

1. Kündigung, die wegen einer Eigenschaft der anderen Partei ausgesprochen wird.

Nach diesem Begriff sind Kündigungen missbräuchlich, die wegen persönlichen Eigenschaften des Gekündigten ausgesprochen werden. Damit sind insbesondere folgende Eigenschaften gemeint: Geschlecht, Familienstand, Herkunft, Rasse, Bürgerrecht, Nationalität, Homosexualität, Alter.

In allen Fällen wird ausserdem verlangt, dass die Eigenschaft, derentwegen gekündigt wird, in keinem Zusammenhang mit dem Arbeitsverhältnis (z.B. Arbeits- und Treuepflicht) steht und eine reibungslose Zusammenarbeit im Betrieb nicht beeinträchtigt.

2. Kündigung, weil die andere Partei ein verfassungsrechtliches Recht ausübt.

RUBRIQUE JURIDIQUE § FSP

Quand peut-on parler de congé abusif?

Diverses considérations sont applicables. Les principes sont distincts selon que le congé est donné par l'une ou l'autre partie (employeur ou travailleur), ou bien par l'employeur.

Voyons le congé donné par l'une ou l'autre partie. Voici les six principales variantes:

1. Congé donné pour une raison inhérente à la personnalité de l'autre partie.

Selon cette disposition, il est abusif de donner son congé à une personne en raison, par exemple, de son sexe, de son état civil, de son origine, de sa race, de ses droits civiques, de sa nationalité, de ses tendances sexuelles, de son âge.

Dans tous les cas, il est requis que la raison particulière du congé n'ait un lien avec le rapport de travail ou ne porte sur un point essentiel un préjudice grave au travail dans l'entreprise.

2. Congé donné parce que l'autre partie exerce un droit constitutionnel.

Le congé est considéré comme abusif uniquement lorsque l'exercice du droit en question (droit fondamentaux, liberté de conscience, liberté d'expression, etc.) ne viole aucune obligation résultant du contrat de

PAGINA GIURIDICA § FSF

Quando la disdetta del rapporto di lavoro è abusiva?

Vi sono in relazione a questo argomento vari principi concreti in base ai quali è possibile distinguere due gruppi diversi di disdette. Uno è formato dalle disdette pronunciate ad opera del datore di lavoro o del lavoratore, l'altro invece è rappresentato da quelle date per mano del datore di lavoro.

Iniziamo ad analizzare le disdette abusive pronunciate dal datore di lavoro o dal lavoratore. In questo ambito si riconoscono soprattutto sei diversi motivi:

1. Disdette date a causa di una peculiarità intrinseca alla personalità del destinatario.

Secondo questo principio, sono abusive quelle disdette date per una ragione intrinseca alla personalità del destinatario della disdetta. Sono pertanto sottintese le seguenti peculiarità: sesso, stato di famiglia, provenienza, appartenenza razziale, cittadinanza, nazionalità, omosessualità, età.

In ogni caso, viene richiesto che la peculiarità, causa di disdetta, non sia connessa con il rapporto di lavoro (obbligo di lavorare e dovere di fedeltà) e che non abbia pregiudicato in modo essenziale la collaborazione nell'azienda.

Die Kündigung ist nur dann missbräuchlich, wenn durch die Ausübung des verfassungsmässigen Rechts (Grund- und Freiheitsrechte, Glaubens-, Versammlungs-, Meinungsfreiheit usw.) keine Pflicht aus dem Arbeitsverhältnis verletzt und zudem die Zusammenarbeit im Betrieb nicht wesentlich beeinträchtigt wird.

3. Kündigung, ausschliesslich um die Entstehung von Ansprüchen der anderen Partei aus dem Arbeitsverhältnis zu vereiteln.

Leider ist dieser Missbrauchstatbestand sehr vage formuliert und somit auch interpretationsbedürftig. In erster Linie hat der Gesetzgeber an Vereitelungsversuche bei der Ausrichtung von Sondervergütungen (z.B. Gratifikation) gedacht.

4. Kündigung, weil die andere Partei nach Treu und Glauben Ansprüche aus dem Arbeitsverhältnis geltend macht.

Hierbei geht es um die Vermeidung von Rachekündigungen. Ein Arbeitgeber oder Arbeitnehmer soll nicht deswegen eine Kündigung aussprechen, weil die andere Partei einen Anspruch geltend macht, der ihm kraft Gesetz oder Arbeitsvertrag zustehen könnte (z.B. Intervention bei der Gegenpartei, Anrufung eines Gerichtes).

5. Kündigung, weil die andere Partei schweizerischen obligatorischen Militärdienst, Zivilschutz, militärischen Frauen dienst oder Rot-Kreuz-Dienst leistet oder eine nicht freiwillig übernommene gesetzliche Pflicht erfüllt.

6. Kündigung, weil die andere Partei zu einer Arbeitsleistung infolge Militärdienstverweigerung verpflichtet wurde.

Auf die Möglichkeiten bezüglich missbräuchlicher Kündigung, welche durch den Arbeitgeber ausgesprochen wird, kommen wir im nächsten Beitrag zurück. An dieser Stelle möchten wir jedoch festhalten, dass eine Kündigung, die missbräuchlich ausgesprochen wird, grundsätzlich gültig ist, d.h. das Arbeitsverhältnis endet mit Ablauf der Kündigungsfrist.

Wird das Arbeitsverhältnis nicht fortgesetzt, so hat die Partei, die das Arbeitsverhältnis missbräuchlich kündigt, der anderen eine Entschädigung auszurichten.

Die Entschädigung wird vom Richter unter Würdigung aller Umstände festgelegt. Der Betrag darf aber den Lohn des Arbeitnehmers für sechs Monate nicht übersteigen.

Hans Walker, Rechtskonsulent SPV

travail ou ne porte pas sur un point essentiel un préjudice grave de travail dans l'entreprise.

3. Congé donné seulement afin d'empêcher la naissance de prétentions juridiques de l'autre partie naissant du contrat de travail.

Malheureusement ce type d'abus n'est formulé que de manière très vague et laisse place à diverses interprétations. En premier lieu, le législateur a pensé à l'empêchement de naissance de prétentions juridiques telles que les primes spéciales (gratifications, p. ex.).

4. Congé donné parce que l'autre partie fait valoir de bonne foi des prétentions résultant du contrat de travail.

Il est question ici d'empêcher les congés qui constituent un acte de vengeance. Un employeur ou un travailleur ne peut donner congé parce que l'autre partie a fait valoir une prétention à laquelle elle a droit en vertu de la loi ou du contrat de travail (p. ex., intervention auprès de la partie adverse, recours aux tribunaux).

5. Congé donné parce que l'autre partie accomplit un service obligatoire, militaire ou dans la protection civile, en vertu de la législation fédérale, parce qu'elle sert dans un service féminin de l'armée ou dans un service de la Croix-Rouge ou parce qu'elle accomplit une obligation légale lui incombant sans qu'elle ait demandé de l'assumer.

6. Congé donné parce que l'autre partie est dans l'obligation de fournir une prestation de travail à la suite d'un refus d'accomplir le service militaire.

Nous aborderons dans un prochain article les cas d'espèce concernant le congé donné par l'employeur. Nous tenons toutefois à souligner qu'un congé donné, même abusif, est en principe valable, c'est-à-dire que les rapports de travail se terminent à l'échéance du délai de congé.

Si les rapports de travail ne sont pas renoués, la partie qui a donné le congé abusif doit verser un dédommagement à l'autre partie.

Ledit dédommagement est fixé par le juge compte tenu de toutes les circonstances. La somme en question ne peut dépasser l'équivalent de six mois de salaire du travailleur.

Hans Walker, conseiller juridique FSP

2. Disdette date perché l'altra parte esercita un diritto costituzionale.

La disdette è abusiva se tale esercizio di un diritto costituzionale (diritti e libertà fondamentali, libertà di culto, libertà di riunione, libertà d'opinione, ecc.) non lede un obbligo derivante dal rapporto di lavoro e non pregiudica in modo essenziale la collaborazione con l'azienda.

3. Disdette date soltanto per vanificare pretese derivanti dal rapporto di lavoro insorte da parte del destinatario.

Purtroppo questo principio, sebbene considerato causa abusiva di disdette, è formulato in maniera assai vaga; necessita quindi di un'interpretazione ulteriore. In prima linea il legislatore ha pensato a pretese derivanti da compensi straordinari (per es.: la gratifica).

4. Disdette date perché il destinatario fa valere in buona fede pretese derivanti dal rapporto di lavoro.

In questo caso si è trattato di avviare a disdette date per motivi di vendetta. Un datore di lavoro o un lavoratore non deve pronunciare in questo senso una disdette date soltanto perché il destinatario fa valere una pretesa che gli sarebbe però dovuta per legge od in base al contratto di lavoro (p.es. atto di intervento presso la controparte, appellazione ad un tribunale).

5. Disdette date perché il destinatario presta servizio obbligatorio svizzero, militare o di protezione civile, servizio militare femminile o servizio della Croce Rossa o perché adempie un obbligo legale non assunto volontariamente

6. Disdette perché il destinatario è stato obbligato a lavorare avendo rifiutato di prestare servizio militare.

Sulle possibilità di disdette abusive da parte del datore di lavoro parleremo ulteriormente nel prossimo servizio. In questo ambito ci teniamo a farvi presente che una disdette date, sebbene abusiva, ha in genere validità, ovvero il rapporto di lavoro cessa alla scadenza del termine di disdette date.

Se il rapporto di lavoro cessa, la parte che disdice abusivamente il rapporto di lavoro, deve all'altra un'indennità.

L'indennità è stabilita dal giudice e tiene conto di tutte le circostanze. Essa non può tuttavia superare l'equivalente di sei mesi di salario del lavoratore.

Hans Walker, consulente legale FSF

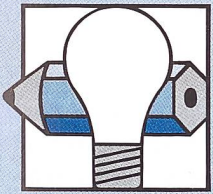
IN EIGENER SACHE
Dem Zentralverband den Spiegel vorgehalten!

Im April dieses Jahres wurde eine Umfrage bei allen Mitgliedern des SPV durchgeführt. Der Zentralverband und die Geschäftsstelle wollten wissen, wie das Dienstleistungsangebot beurteilt wird und welche Perspektiven für die Physiotherapie gezeichnet werden. Ein erster Teil der Ergebnisse im folgenden Artikel.

Repräsentativität dank gutem Rücklauf

Der Rücklauf von 24% kann als gut bezeichnet werden. Mehr wäre jedoch besser – ein Aufruf, an der nächsten Mitgliederbefragung aktiver teilzunehmen und die eigene Meinung kundzutun. Die regionale Verteilung in der Stichprobe ist praktisch identisch mit der Mitgliederstruktur. Hingegen sind die selbständigerwerbenden Physiotherapeuten etwas übervertreten (63% in der Stichprobe versus, 55% in der Mitgliederpopulation). Eine statistische Gewichtung erwies sich jedoch nicht als notwendig. Sowohl aufgrund der Stichprobengröße als auch -struktur kann von einem repräsentativen Ergebnisbild ausgegangen werden.

Berufsimage in der Öffentlichkeit

51% beurteilen das Berufsimage der Physiotherapie in der Öffentlichkeit als mittelmässig, 43% als gut und nur 4% als schlecht. In der Westschweiz fällt das Ergebnis noch etwas negativer aus als in der Deutschschweiz; Frauen stehen zuversichtlicher da als Männer. Erstaunlich ist, dass zwischen den selbständig erwerbenden und den angestellten Mitgliedern kaum Unterschiede festgestellt werden können. Warum dieses neutrale bzw. eher negative Image? Man geht davon aus, dass die Leistungen des Physiotherapeuten zu wenig bekannt sind und dass Verwechslungen mit der Berufsgruppe der Masseur stattfinden. Die Konsequenz: Eine verbesserte Öffentlichkeitsarbeit. Aber auch die eigenen Arbeitsleistungen werden in die kritische Zange genom-

COMMUNICATIONS INTERNES
La fédération centrale dans le miroir

Un sondage a été effectué en avril parmi tous les membres de la FSP. La Fédération et son bureau voulaient savoir comment étaient perçus les services offerts et les perspectives de la physiothérapie. On trouvera ci-dessous une première partie des résultats.

Bon retour, bonne représentativité

Avec 24% de taux de retour, on peut être satisfait. Plus aurait été encore mieux: un appel à participer activement et à faire connaître son avis la prochaine fois. La répartition régionale de l'échantillon est pratiquement identique à celle des membres. En revanche, les physiothérapeutes indépendants sont légèrement surreprésentés (63% dans l'échantillon contre 55% parmi les membres). Il n'a toutefois pas paru nécessaire de procéder à une correction statistique. Par le volume de l'échantillon comme par sa structure, on peut ainsi considérer le sondage comme représentatif.

Image dans le public

L'image professionnelle de la physiothérapie dans le public est considérée à 51% comme moyenne, à 43% comme bonne et à 4% seulement comme mauvaise. En Romandie, le résultat est un peu plus négatif qu'en Suisse alémanique; les femmes se montrent à ce niveau plus confiantes que les hommes. Et l'on s'étonne de ne constater pratiquement aucune différence entre les indépendants et les membres employés en institution. Pourquoi cette image neutre, plutôt négative? On pense que les services des physiothérapeutes sont insuffisamment connus et qu'il existe des confusions avec la catégorie professionnelle des masseurs. Conséquence: améliorer les relations publiques. Mais l'intervention personnelle est aussi critiquée: insuffisamment axée sur le client, trop de recours au matériel, pas

LA FEDERAZIONE INFORMA
La Federazione centrale allo specchio

Nel mese di aprile di quest'anno è stata condotta un'inchiesta fra tutti i membri della FSF allo scopo di apprendere qual è la loro opinione in merito ai servizi offerti e di delineare quali prospettive sussistono per la fisioterapia stessa. I promotori dell'inchiesta erano la federazione centrale e la sede della FSF. Nell'articolo che segue vi illustriamo i primi risultati.

Risultati rappresentativi dovuti all'eco della partecipazione

Con ben il 24% dei questionari debitamente compilati e ritornati, si può giudicare buono il riscontro avuto da questa inchiesta. Certo, se fossero stati di più, sarebbe stato ancora meglio... un appello pertanto ai nostri membri a partecipare ancora più attivamente alla prossima inchiesta. Ed il tutto con l'unico vero scopo di dire la propria. Per quanto riguarda la distribuzione regionale dei dati, risulta che questa rispecchi praticamente in maniera analoga la struttura dei membri – c'è invece una leggera discrepanza in eccesso fra il numero di fisioterapisti indipendenti partecipanti al sondaggio (63%) e quello dei membri realmente registrati (55%). Ciononostante, non si è vista la necessità di mutare questo dato ai fini dell'esattezza statistica. Quindi, in base alla partecipazione registrata ed alla struttura presente, quest'inchiesta ed il quadro da essa delineato possono essere considerati rappresentativi.

Qual è l'immagine della nostra categoria professionale?

Il 51% giudica discreta l'immagine che della fisioterapia si ha all'esterno, il 43% la ritiene buona e solo il 4% invece negativa. Nella Svizzera francese il risultato appare essere leggermente più negativo rispetto a quello della Svizzera tedesca; e le donne risultano più fiduciose degli uomini. Un dato sorprendente è che non ci sia quasi differenza alcuna

men: Mangelnde Kundenorientierung und zuviel apparative, zuwenig manuelle Behandlungen. Das Image wird massgeblich durch die Beziehung des Physiotherapeuten zum Patienten geprägt. Damit wird auch auf einen wichtigen Ansatzpunkt der Imagepflege hingewiesen.

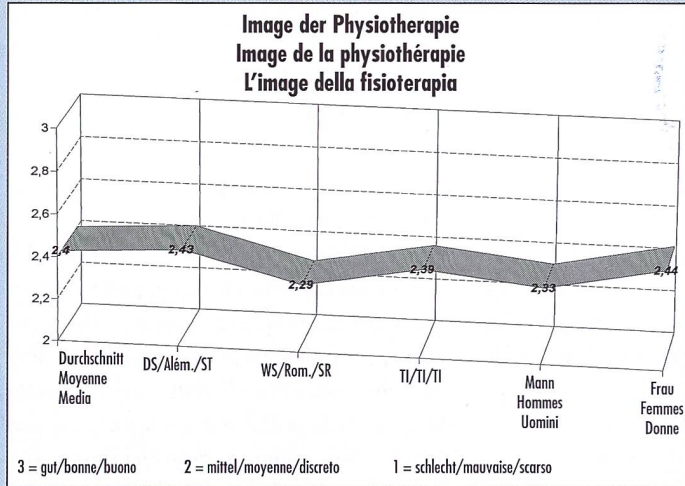

Nach Meinung der befragten Mitglieder führt die Zunahme der berufsinternen und -externen Konkurrenz und ein steigender Druck seitens Ärzte und Krankenkassen zu einer zurückhaltenden Entwicklung der Physiotherapie. Je 40% gehen von einer zunehmenden bzw. stagnierenden und 11% von einer rückläufigen mengenmässigen Entwicklung aus. 10% zeigten Schwierigkeiten, eine klare Prognose zu stellen. Die Region Tessin gibt sich diesbezüglich etwas optimistischer als die anderen beiden Sprachregionen. Ebenfalls rosiger beurteilen die Frauen die physiotherapeutische Zukunft. In der Kategorie der selbständig erwerbenden Physiotherapeuten ist der Anteil derjenigen, die eine rückläufige Entwicklung annehmen, doppelt so hoch als in der Kategorie der Angestellten. Von mehreren Mitgliedern – speziell aus dem Lager der selbständig Erwerbenden – wird auf die saisonalen Schwankungen in der Physiotherapie hingewiesen. Einige betonen auch, dass die qualitative Entwicklung wichtiger sei als die quantitative.

Herausforderungen für den SPV

Welche Herausforderungen stellen sich auf diesem Hintergrund für den SPV als Berufsverband? Die befragten Mitglieder setzen ganz klar an die oberste Stelle die:

- Tarif- und Lohnpolitik
- Anerkennung und Stellung der Physiotherapie

assez de traitement manuel. L'image reflète en grande partie le rapport entre le physiothérapeute et son patient. On retrouve ici l'un des principaux aspects de la projection de l'image de la profession.

Selon les personnes interrogées, l'accroissement de la concurrence interne et externe à la profession et une pression accrue de la part des médecins et des caisses-maladie ralentissent le développement de la physiothérapie: 40% prévoient une croissance en volume, 40% une stagnation et 11% un recul. Pour 10%, il est bien difficile de faire une prévision. La région tessinoise se montre à cet égard un peu

plus optimiste que les deux autres régions linguistiques. De même, les femmes voient un peu plus en rose l'avenir des physiothérapeutes. Les indépendants sont deux fois plus nombreux à envisager un recul que leurs collègues en institution. De nombreux membres, surtout parmi les indépendants, mentionnent les fluctuations saisonnières. Quelques-uns indiquent que l'évolution qualitative est plus importante que le développement quantitatif.

Tâches les plus urgentes de la FSP

Quelles sont donc, dans ce contexte, les tâches les plus urgentes de la FSP, association professionnelle? Les membres interrogés placent clairement au premier plan:

- la politique des tarifs et des salaires
- la reconnaissance et la place de la physiothérapie

Avec respectivement 31% et 28%, ces deux tâches arrivent nettement avant les suivantes (entre 6% et 8%):

- assurance de la qualité dans la profession
- formation professionnelle (formation et perfectionnement)
- défense devant les organismes de financement et les médecins

Les Romands accordent encore bien plus d'importance à la politique des tarifs et des

tra l'essere fisioterapista indipendente o salariato. Perché mai questa immagine così neutro se non addirittura tendente all'essere negativa? Si parte dal presupposto che le prestazioni del fisioterapista non siano conosciute da molti e che vi sia un scambio di persona con la categoria professionale dei massaggiatori. Che conseguenze trarne? In questo ambito bisogna migliorare ed incentivare le attività di PR. Criticate sono state anche le proprie modalità di lavoro nel corso di quest'inchiesta, si parla di una mancanza di informazioni orientative al paziente e di troppi trattamenti con apparecchi e pochi manuali. L'immagine è determinata prevalentemente dal rapporto esistente tra fisioterapista e paziente. E con questo si dà un importante spunto su come procedere per curare la propria immagine professionale.

I membri partecipanti all'inchiesta ritengono che lo sviluppo distaccato della fisioterapia sia dovuto all'accrescente concorrenza professionale interna ed esterna nonché alla pressione esercitata da medici e casse malati. Il 40% parla di uno sviluppo quantitativo in crescita, un altro 40% di uno sviluppo stagnante e l'11% sostiene che esso sia in regresso. Il 10% di partecipanti ha sostenuto di avere chiare difficoltà ad esprimere una prognosi. La regione comprendente il Ticino si è dichiarata invece un po' più ottimista delle altre due regioni linguistiche. Ed è anche roseo il modo di giudicare delle donne in merito al futuro della fisioterapia. Per quanto riguarda la categoria dei fisioterapisti indipendenti, la percentuale di coloro che ritengono vi sia uno sviluppo regressivo supera del doppio quella indicata dalla categoria dei fisioterapisti salariati. Una gran parte dei membri – in particolare modo appartenenti alla sfera di quelli indipendenti – richiama l'attenzione sulle oscillazioni «stagionali» della nostra professione. Altri fanno rilevare anche che lo sviluppo qualitativo è nettamente più importante di quello quantitativo.

Cosa ci si attende dalla FSF?

Quali sono le richieste che sulla base di questi dati vengono rivolte alla FSF quale federazione professionale? I membri che hanno partecipato le hanno espresse molto chiaramente nel modo seguente:

- politica tariffaria e salariale
- riconoscimento e posizionamento della fisioterapia

quali priorità con il 31% e rispettivamente il 28% dei consensi. Le altre richieste seguivano con percentuali dal 6% all'8%, e fra queste:

Mit 31% bzw. 28% stehen diese beiden Herausforderungen klar vor den folgenden mit Anteilen von 6% – 8%:

- Qualitätssicherung des Berufes
- Berufsbildung (Aus- und Weiterbildung)
- Interessenvertretung gegenüber Kostenträgern und Ärzten

Die Deutschschweizer gewichten die Tarif- und Lohnpolitik sehr viel stärker als die anderen beiden Sprachregionen; für diese beiden bildet die Stellung der Physiotherapie der überaus wichtigste Faktor. Die Unabhängigkeit der Physiotherapie und die Interessenvertretung gegenüber Kostenträgern und anderen Leistungserbringern zählen speziell für die Westschweizer.

In Zukunft wird das Engagement für eine adäquate Anerkennung und Stellung der Physiotherapie im Gesundheitswesen noch zunehmen müssen – da sind sich auch die Deutschschweizer einig. Die tarif- und bildungspolitischen Anliegen werden also durch die Politiken der Interessenvertretung und Information/Kommunikation überrundet – dies sind jedenfalls die Erwartungen der Mitglieder.

Gute Noten für die Geschäftsstelle des Zentralverbandes

Die Bedürfnisse nach berufsrelevanten Informationen sind gross und werden in Zukunft noch zunehmen. Wer gilt als Partner bei entsprechenden Fragen und Anliegen der Mitglieder? Die *peer-groupe* d. h. die Berufskollegen und -kolleginnen, stehen als Diskussionspartner und Auskunftsstelle im Vordergrund: rund drei Viertel wenden sich bei berufsrelevanten Informationsbedürfnissen an ihre Kollegen und Kolleginnen. Gut zwei Drittel kontaktieren bei solchen Fragen die Geschäftsstelle des Zentralverbandes. In der Deutschschweiz spielen die Berufskollegen und -kolleginnen und die Geschäftsstelle des Zentralverbandes eine gleichwichtige Rolle. Anders in der Westschweiz und im Tessin: Hier wird primär die Sektionsstelle angefragt. Knapp ein Viertel bzw. die Hälfte der Westschweizer bzw. Tessiner ziehen die Geschäftsstelle des Zentralverbandes zu Rate. Ganz im Gegensatz zu den beiden Sektionen Zürich und Zentralschweiz, wo annähernd 90% an die Geschäftsstelle gelangen. Fazit aus diesen Differenzen zwischen den Sprachregionen: Ein bekanntes Phänomen, an welchem nichts geändert werden kann – oder der Anlass, mehr Nähe der Geschäftsstelle und des Zentralver-

salaires que les deux autres régions linguistiques, où le statut de la physiothérapie occupe le devant de la scène. Ce sont aussi les Romands surtout qui se préoccupent de l'indépendance de la physiothérapie et de la défense à l'égard des organismes de financement et des autres prestataires de services.

Il faudra donc dans l'avenir se mobiliser davantage encore pour faire convenablement reconnaître la physiothérapie au sein du système de santé et lui donner la place qu'il mérite – les Alémaniques en conviennent d'ailleurs aussi. Et il conviendra de compléter les activités liées à la politique des tarifs et de la formation par la défense des intérêts des physiothérapeutes et l'information-communication: c'est en tout cas ce que veulent les membres.

Le bureau de la Fédération bien noté

Le besoin de renseignements professionnels est important et ira en augmentant. A qui le membre adresse-t-il ses questions, à qui confie-t-il ses préoccupations? Ses pairs, c'est-à-dire ses collègues, constituent ses premiers interlocuteurs, sa première source de renseignements: les trois quarts des personnes interrogées se tournent vers leurs collègues pour obtenir de telles informations. Un peu plus de deux tiers contactent le bureau de la Fédération. En Suisse alémanique, les collègues et le bureau arrivent au même niveau. Il en va autrement en Romandie et au Tessin, où l'on interroge d'abord le bureau de section. Un petit quart des Romands et la moitié des Tessinois demandent conseil au bureau de la Fédération. Tableau bien différent dans les sections de Zurich et de Suisse centrale, où près de 90% des membres s'adressent au bureau de la Fédération.

Alors faut-il voir dans ces différences entre régions linguistiques un phénomène connu, auquel on ne peut rien changer, ou ont-elles de quoi inciter la Fédération et son bureau à se rapprocher des Romands

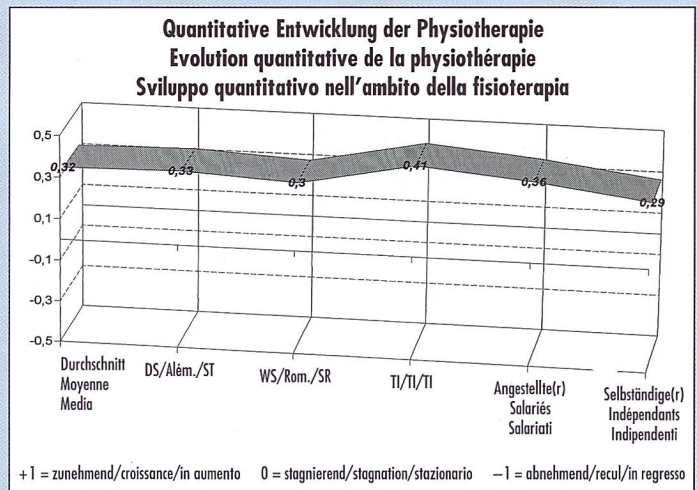

- garanzia qualitativa per la professione
- formazione professionale (specializzazione e aggiornamento)
- rappresentanza di interessi nei confronti di chi sostiene i costi e dei medici.

I rappresentanti della Svizzera tedesca hanno dato maggior peso alla politica tariffaria e salariale dei fisioterapisti delle altre due regioni linguistiche: per questi è il posizionamento della fisioterapia il fattore di maggiore importanza. Sono infatti il fattore dell'indipendenza della fisioterapia, nonché quello della rappresentanza di interessi nei confronti di chi sostiene le spese e degli altri apportatori di prestazioni ad essere di rilevanza fondamentale per i rappresentanti della Svizzera francese.

In futuro bisognerà impegnarsi maggiormente per ottenere in seno alla sanità il giusto riconoscimento e la giusta valorizzazione per la fisioterapia – ed in questo senso sono di parere unanime anche i rappresentanti della Svizzera tedesca. Gli argomenti di politica tariffaria e quelli relativi alla formazione dovranno essere soppiantati da quelli relativi alla rappresentanza dei nostri interessi e al favoreggiamento della informazione/comunicazione. Questo è perlomeno quanto i nostri membri si attendono per il domani.

Giudizi lusinghieri per la sede della federazione centrale

Le richieste di informazioni di rilievo per la nostra professione sono tante ed aumentano di giorno in giorno. Chi si offre di aiutare a risolvere tutte queste questioni, questi problemi di carattere professionale? Sono molto spesso i propri colleghi di lavoro a ricoprire la carica di consulente, partner, interlocutore, informatore. Ben tre quarti dei partecipanti ha dichiarato di rivolgersi ai suoi colleghi di lavoro quando necessita di informazioni e chiarimenti

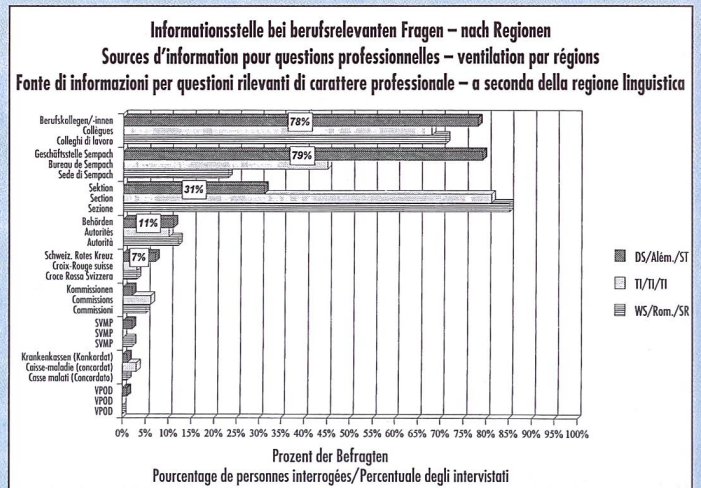
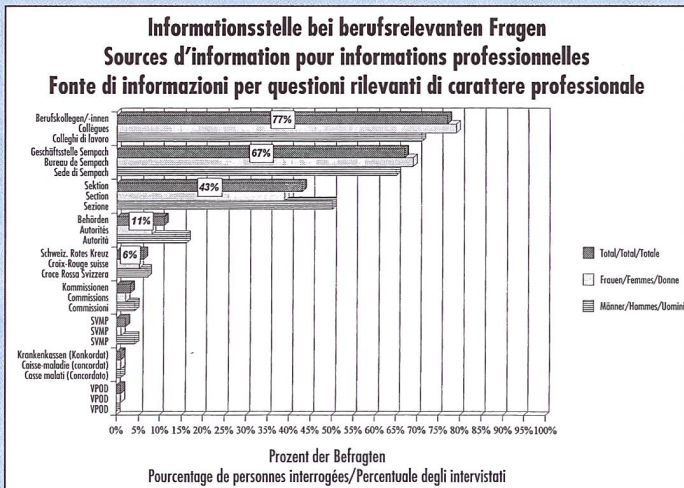

bandes zu den Westschweizer und Tessiner Mitglieder zu schaffen? Es gilt zu überlegen, wo die Gründe liegen und welche Massnahmen zu einer Verbesserung der Beziehung führen können.

Wie wird die telefonische Beratung und Auskunfterteilung der Geschäftsstelle in Sempach beurteilt?

Die Beurteilung erfolgte über die Kriterien kompetente, freundliche und speditive Abwicklung. Auf einen Nenner gebracht: Die Beratung und Auskunfterteilung wird als sehr freundlich, in den meisten Fällen als speditiv, nicht immer als sehr kompetent beurteilt! Lässt man jene unberücksichtigt, welche keine Antwort gegeben haben, so sind es immerhin rund zwei Fünftel, welche die Beratung als sehr freundlich, 28% als sehr speditiv und 20% als sehr kompetent beschrieben haben. Dennoch: Verbesserungen liegen drin.

et des Tessinois? Il faut se demander pourquoi il en est ainsi et quelles mesures peuvent être introduites pour améliorer le contact.

Appréciations sur le service téléphonique de conseils et de renseignements du bureau de Sempach

Il s'agissait d'évaluer la compétence, l'amabilité et l'efficacité du service. Il en ressort que le conseil et les renseignements sont dispensés avec beaucoup d'amabilité et, le plus souvent, de promptitude, mais pas toujours avec la compétence requise. Si l'on ne tient pas compte de ceux qui n'ont pas répondu, on se retrouve quand même avec deux cinquième encore de membres qui jugent que le conseil est donné avec beaucoup d'amabilité, 28% qui le considèrent comme très prompt et 20% comme très compétent. Pourrait mieux faire...

di carattere professionale. Sono più di due terzi quelli che ricorrono alla sede della federazione. Nella Svizzera tedesca i colleghi di lavoro e la sede vengono interpellati in egual misura; mentre nella Svizzera francese ed in Ticino ci si rivolge preferibilmente al segretariato della propria sezione. All'incirca un quarto dei romandi e la metà dei ticinesi dirige le proprie richieste di informazioni direttamente alla sede della federazione centrale; le sezioni di Zurigo e della Svizzera interna, però, lo fanno con una frequenza di ben il 90% dei membri.

Da queste differenze, quali sono le conclusioni da trarsi? Si tratta d'un fenomeno ormai conosciuto, al quale nulla può essere cambiato o di un invito ad accorciare le distanze tra la sede e la federazione da una parte ed i membri della Svizzera francese e del Ticino dall'altra? Spazio dunque alle riflessioni sui motivi di tali differenze e sui provvedimenti da prendersi per migliorare tali relazioni.

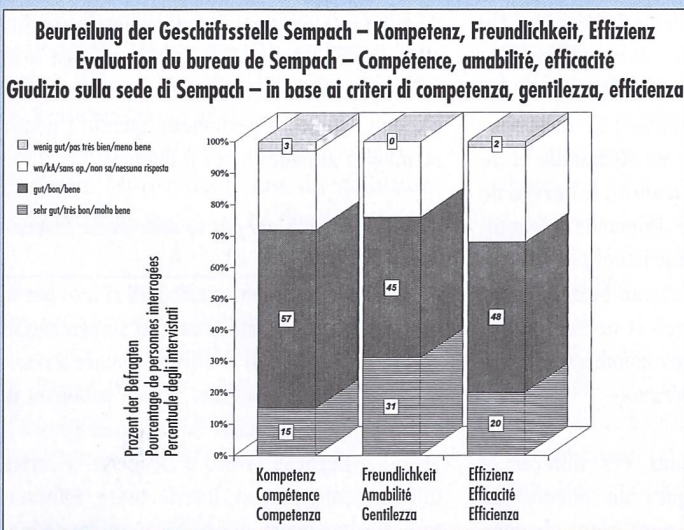

Com'è giudicato il servizio di consulenza ed informazione telefonico della nostra sede di Sempach?

I criteri usati per definire questo servizio sono stati: competenza, gentilezza e rapidità. Più esattamente: il servizio di consulenza ed informazione è fornito di gentilezza e nella maggior parte dei casi di efficienza, ma non sempre con molta competenza. Tralasciando i questionari che a questa domanda non hanno riportato alcuna risposta, rimangono pur sempre due quinti quelli che considerano la consulenza fatta con molta gentilezza, 28% quelli che la considerano molto efficiente e 20% quelli che la descrivono molto competente. Ciononostante: sono fattibili ulteriori miglioramenti.

Tanz um das «Golden Age»

für alle die älter werden.

Bis in 30 Jahren sollen die Schweizer das «älteste Volk der Erde» sein. – Diese deutliche Sprache spricht das Bundesamt für Statistik. Die heute zirka 50jährigen werden bis dahin hochbetagt sein – und weit höhere Ansprüche und Forderungen bezüglich Lebensstandard und Individualität stellen, als die heutige ältere Generation.

Fast alle in der Medizin tätigen Berufe rüsten auf, um Dienstleistungen anzubieten, welche die Pflegequalität erhöhen sollen. Unternehmerisches Denken soll via multidisziplinärem Handeln und Betreuen in den Vordergrund gestellt werden. Damit soll die geriatrische Betreuungskette, welche vermehrt nach Generalisten ruft, auf eine zentrale Koordinationsebene gestellt werden. Der Verteilungskampf, wem welche Tätigkeit bei welcher Ausbildung und Entschädigung zugesprochen werden soll, wirft bereits heute vielerorts hohe Wogen (siehe Spitex-Bereich). Damit die Finanzierbarkeit für das zukünftige Anspruchsverhalten erst ermöglicht werden kann, werden einige Organisationen fusionieren müssen. Kaum ein Berufsverband aus dem Gesundheitswesen wird es sich leisten können, neue Wege und Konzepte in der Altersarbeit zu ignorieren. Wer gedenkt, den Status der Langzeitpflege auf dem heutigen Stand zu belassen, wird sich eines Tages der Mitbewerber kaum erwehren können.

Ueli Müller, Präsident des Konkordates der Schweizer Krankenkassen (KSK), sieht beispielsweise die Zukunft bei den geriatrisch tätigen Physiotherapeuten/-innen (Mobilisation für unsere älteren Mitmenschen). Gerade im Spitex-Bereich formuliert zurzeit der SPV die Stellung der Physiotherapie, um eine optimale Nutzung der vorhandenen Kapazitäten (unter den Aspekten der Wirtschaftlichkeit und Qualität) gewährleisten zu können.

Empressement autour de l'«Age d'Or»

Pour tous ceux qui vieillissent

D'ici 30 ans, les Suisses deviendront le «plus vieux peuple de la terre». Tel est le langage clair et net tenu par l'Office fédéral de la statistique. Les personnes aujourd'hui âgées d'environ 50 ans auront alors atteint un âge respectable – et exigeront bien plus en matière de niveau de vie d'individualité que la génération actuelle des personnes âgées.

Presque toutes les professions appartenant au domaine médical se préparent à offrir des prestations de services visant à relever la qualité des soins. Un esprit d'entreprise doit s'imposer par le biais d'un engagement et d'une assistance multidisciplinaires. La chaîne d'assistance gériatrique, qui en appelle davantage aux généralistes, doit ainsi être placée à un niveau central de coordination. La lutte pour la répartition des tâches, à qui doit revenir quelle activité, sur la base de quelle formation et de quelle indemnité, provoque déjà beaucoup de remous en bien des milieux (cf. Spitex). Afin de rendre possible le financement du futur comportement d'exigences, certaines organisations devront fusionner. Il n'y a guère d'association professionnelle de la santé qui pourra se permettre d'ignorer de nouveaux chemins et concepts dans le travail gériatrique. Celui qui a l'intention de ne rien modifier au statut actuel des soins de longue durée ne pourra pas, un beau jour, faire face aux concurrents.

Selon Ueli Müller, président du Concordat des caisses-maladie suisse (CCMS), l'avenir est par exemple aux physiothérapeutes s'occupant de gériatrie (mobilisation pour nos prochains plus âgés). Notamment dans le domaine Spitex, la FSP définit en ce moment la position de la physiothérapie afin de pouvoir garantir une utilisation optimale des capacités disponibles (en matière de rentabilité et de qualité).

Alla conquista della terza età

Per tutti coloro che invecchiano.

Entro trent'anni gli Svizzeri saranno «il popolo più vecchio del mondo» – è quanto afferma senza mezzi termini l'Ufficio federale di statistica. Gli attuali cinquantenni, che allora avranno raggiunto una veneranda età, avanzeranno richieste ed esigenze maggiori, in termini di standard di vita e di individualismo, rispetto alla popolazione anziana di oggi.

Quasi tutte le professioni legate alla medicina si preparano a offrire servizi che aumentano la qualità della cura. L'accento va al pensiero imprenditoriale, accompagnato da un'assistenza e un modo di agire multidisciplinare. In questo modo si vuole spostare la catena di assistenza geriatrica, che richiede sempre più generici, su un livello di coordinamento centralizzato. La lotta di spartizione – cioè a chi viene assegnata quale attività e con quale livello di formazione e di retribuzione – provoca già accese reazioni (vedi settore Spitex). Per garantire la finanziabilità delle prestazioni che saranno richieste in futuro, alcune organizzazioni dovranno unirsi. Nessuna associazione professionale del settore sanitario potrà permettersi di ignorare le nuove tendenze in atto nel lavoro con gli anziani. Chi pensa di poter conservare lo status quo nella cura dei lungodegenti, un giorno non sarà in grado di difendersi dai suoi concorrenti.

Ueli Müller, presidente del Concordato delle Casse Malati Svizzere, prevede una grande futuro per i fisioterapisti che operano nel settore geriatrico (mobilizzazione degli anziani). Attualmente la FSF sta formulando proprio il ruolo della fisioterapia nel settore SpiteX, allo scopo di garantire uno sfruttamento ottimale delle capacità disponibili (sotto gli aspetti dell'economicità e della qualità).

SEITENBLICKE

«Wer die Macht hat, hat das Recht und wer das Recht hat, der beugt es auch.» (Carl Orff)

«Die Gesunden und Kranken haben ungleiche Gedanken.» (Sprichwort)

«Spitalverwalter haben die Kompetenz, Büromaterial einzukaufen. Die restliche Kompetenz liegt bei den Chefärzten...»

Der Kantönigeist im Tarifbereich kostet die Krankenkassen jährlich Dutzende von Millionen für die Anpassung der Computerprogramme und Unterlagen für ihre Geschäftsstellen... Alle fünf Jahre werden sich die Zahl der Krankenkassen halbieren. Am Ende wird es vielleicht drei grosse Kassengruppen und etwa ein Dutzend kleinere Nischenkassen geben.»

(Felix Egloff, Vorsitzender der Unternehmensleitung Helvetia/Swisscare)

«Männer sind nicht in jedem Fall schlechte Politiker, aber als Politikerinnen sind sie denkbar ungeeignet.» (Christine Goll, Nationalrätin)

«Die Zeit arbeitet gegen die Ärzte, denn es gibt uns im Überfluss, wir werden fast Wegwerfware.» (Hans Rudolf Sabli, Präsident FMH)

ALLGEMEINE INFOS

Grosse Ereignisse werfen ihre Schatten voraus

Vom 25. bis 30. Juni 1995 findet in Washington D.C. der 12. internationale Kongress der World Confederation for Physical Therapy (WCPT) statt. Der Kongress steht unter dem Motto «Dimensions of Excellence» und wird sich umfassend mit physiotherapeutischen Behandlungsmethoden in allen medizinischen Fachbereichen beschäftigen und gleichzeitig auch die Ergebnisse neuester Forschungen vorstellen. Nachfolgend sehen Sie einen Grobraster der einzelnen Kongresstage.

Die Kongressthemen werden durch Vor- und Nachkongresskurse ergänzt. Verschiedene Arbeitsgruppen werden sich mit spezifischen Themen auseinandersetzen.

Aus der ganzen Welt werden Physiotherapeutinnen und Physiotherapeuten nach Washington kommen, um am WCPT-Kongress teilzunehmen.

OBSERVÉ DU COIN DE L'ŒIL

«Celui qui possède le pouvoir a le droit, et celui qui a le droit le fera plier aussi.» (Carl Orff)

«Les personnes en bonne santé et les personnes malades n'ont pas les mêmes pensées.» (Proverbe)

«Les administrateurs hospitaliers ont le pouvoir de commander le matériel de bureau. Les médecins-chefs sont compétents pour le reste... L'esprit de clocher cantonal sur le plan tarifaire coûte des dizaines de millions de francs par an aux caisses-maladie pour adapter les programmes informatiques et pour la documentation des succursales...»

Le nombre des caisses-maladie se réduira de moitié tous les cinq ans. A la fin, il ne restera que trois grands groupes et une douzaine de petites caisses spécialisées.»

(Felix Egloff, président, Helvetia/Swisscare)

«Les hommes ne sont pas toujours de mauvais politiciens, mais très mal préparés au rôle de politicienne.» (Christine Goll, Conseillère nationale)

«Le temps travaille contre les médecins, car nous sommes beaucoup trop nombreux. Nous sommes presque devenus un produit jetable.»

(Hans Rudolf Sabli, président, FMF)

COMMUNICATIONS INTERNES

Une date à retenir

Du 25 au 30 juin 1995 se tiendra à Washington D.C. le 12e Congrès international de la World Confederation for Physical Therapy (WCPT). Le thème «Dimensions of Excellence» présidera aux débats qui porteront sur des méthodes thérapeutiques appliquées dans chaque domaine particulier. En outre, la rencontre permettra de faire le point sur les résultats des dernières recherches en cours. Veuillez trouver ci-après un programme provisoire de la rencontre.

Divers cours, dispensés avant ou après le congrès, compléteront les thèmes abordés. Des groupes de travail seront créés sur des thèmes spécifiques.

Des physiothérapeutes du monde entier sont attendus au Congrès de Washington.

OCCHIATA DI TRAVERSO

«La legge è dalla parte di chi ha il potere e chi ha la legge, la piega anche.» (Carl Orff)

«I sani ed i malati non pensano alla stessa maniera.» (Proverbo)

«L'acquisto di materiale di cancelleria è di competenza dell'amministratore dell'ospedale. Tutto il resto è di competenza dei primari... Lo spirito del cantone in materia di tariffe costa alle casse malati decine di milioni all'anno per l'adeguamento dei programmi degli elaboratori elettronici e della documentazione per gli uffici...»

Ad ogni lustro, il numero delle casse malati verrà a ridursi della metà. Per giungere forse a tre grandi raggruppamenti di casse e a circa una dozzina di casse minori.»

(Felix Egloff, Presidente della Helvetia/Swisscare)

«Gli uomini non sono sempre cattivi politici, ma come «politichesse» sono presumibilmente inadatti.» (Christine Goll, consigliera federale)

«Il tempo non gioca a favore dei medici, poiché ce ne sono in sovrabbondanza: siamo divenuti quasi merce usa-e-getta.»

(Hans Rudolf Sabli, Presidente FMH)

COMMUNICAZIONI INTERNE

Grandi eventi all'orizzonte

Dal 25 al 30 giugno 1995 avrà luogo a Washington D.C. il XII Congresso Internazionale della World Confederation for Physical Therapies (WCPT). L'argomento di base di questa edizione del congresso sarà «Dimensions of Excellence». Tratterà in modo globale dei vari metodi esistenti per trattamenti di fisioterapia da applicarsi a tutti i settori specifici della medicina e presenterà contemporaneamente i risultati più recenti di ricerche e studi in atto. Di seguito vi presentiamo un abbozzo di quanto in programma durante i vari giorni del congresso.

I temi trattati durante il congresso verranno preceduti e seguiti da corsi integrativi. Diversi gruppi di lavoro dovranno sviluppare alcuni temi specifici.

Sono attesi a Washington per la partecipazione al congresso WCPT i fisioterapisti provenienti da tutto il mondo.

Dimensions of Excellence

1995 WCPT INTERNATIONAL CONGRESS

PROGRAMM-AT-A-GLANCE

	SUNDAY, JUNE 25	MONDAY, JUNE 26	TUESDAY, JUNE 27	WEDNESDAY, JUNE 28	THURSDAY, JUNE 29	FRIDAY, JUNE 30
7:00-8:00 am (0700-0800)			Breakfast Roundtables	Breakfast Roundtables	Breakfast Roundtables	Breakfast Roundtables
8:00-9:15 am (0800-0915)		Plenary Session & Keynote Speaker	Participant Presentations	Participant Presentations	Participant Presentations	Participant Presentations
9:15-10:15 am (0915-1015)		Exhibits	Exhibits	Exhibits	Exhibits	Participant Presentations
10:30 am-12:00 Noon (1030-1200)		Participant Presentations	Clinical Lecture Series	Clinical Lecture Series	Clinical Lecture Series	Clinical Lecture Series
12:00 Noon-1:30 pm (1200-1330)		Lunch & Exhibits	Lunch & Exhibits	Lunch & Exhibits	Lunch & Exhibits	Lunch & Exhibits
1:30-2:45 pm (1330-1445)		Participant Presentations	Participant Presentations	Special Interest Group Meetings	Participant Presentations	Participant Presentations
2:45-3:45 pm (1445-1545)		Exhibits	Exhibits	Exhibits	Exhibits	Closing Ceremony
4:00-5:30 pm (1600-1730)		Case Conferences	Case Conferences	Special Interest Group Meetings	Case Conferences	
7:30 pm (1930)	Opening Ceremony & Reception		Optional Events: • Jazz Concert • Symphony • Rock & Roll	Optional Events: • Black Tie Dinner/Dance • Line Dance & Picnic • Dinner Cruise	Closing Party	

*Start Planning now to attend the 1995 WCPT International Congress!
Watch for additional information on the Congress throughout 1994 and early 1995.*

Mit dem SPV nach Washington

Verschiedene Mitglieder haben Interesse an einer Gruppenreise nach Washington bekundet. Wir sind gerne bereit, Ihre Anmeldung entgegenzunehmen, um Ihnen verschiedene Pauschalarrangements mit entsprechend vorteilhaften Konditionen für Gruppenreisen offerieren zu können.

Au Congrès avec la FSP

Un certain nombre de membres ont fait part de leur intention de se rendre à Washington. Nous sommes prêts à recevoir toute demande d'inscription. Nous obtiendrons ainsi sans aucun doute de meilleurs arrangements (commandes groupées) pour les candidats aux voyages.

A Washington con la FSF

Diversi membri ci hanno informato che sarebbero interessati ad un viaggio di gruppo con meta Washington. Siamo a disposizione per raccogliere le vostre adesioni per potervi in seguito offrire un arrangiamento a prezzo forfettario ed a condizioni vantaggiose.

Mittels untenstehendem Coupon können Sie detaillierte Kongressunterlagen durch den SPV beziehen:

Pour recevoir l'information nécessaire, veuillez renvoyer le coupon ci-joint dûment rempli à:

Mediante il tagliando qui sotto riportato vi è possibile richiedere la documentazione dettagliata inerente il congresso per tramite della FSF

Coupon

Bitte senden Sie mir Unterlagen für den WCPT-Kongress in Washington

Ich bin an einer Gruppenreise interessiert

Veuillez m'envoyer les documents du Congrès WCPT à Washington

Je m'intéresse à un voyage en groupe

Per favore inviatemi la documentazione inerente il congresso WCPT di Washington

Sono interessato/-a ad un viaggio di gruppo

Name, Vorname / Nom, prénom / Nome, cognome:

Strasse / Rue / Via:

PLZ/Ort / NPA/lieu / NPA/luogo:

Einsenden an:

Schweiz. Physiotherapeuten-Verband,
Frau Gaby Schwertfeger, Oberstadt 11,
6204 Sempach-Stadt.

Envoyer à:

Schweiz. Physiotherapeuten-Verband,
Mme Gaby Schwertfeger, Oberstadt 11,
6204 Sempach-Stadt.

Inviare a:

Federazione Svizzera dei Fisioterapisti,
Sig.ra Gaby Schwertfeger, Oberstadt 11,
6204 Sempach-Stadt

Weltgesundheitspolitik

Die Gesundheitsausgaben in der Welt betragen zirka 700 Milliarden Dollar (21,5 Milliarden Dollar alleine in der Schweiz). Ziel der 178 Mitgliedstaaten der World Health Organization WHO ist, die ausser Rand und Band geratenen Gesundheitskosten zu senken. Die indirekten Nebenkosten betragen mindestens das Dreifache davon. Die wichtigste langfristige Initiative der WHO ist der Versuch, die

La politique de la santé dans le monde

Les dépenses de la santé dans le monde englobent environ 700 milliards de dollars (dont 21,5 milliards de dollars rien qu'en Suisse). Les 178 Etats membres de l'Organisation Mondiale de la Santé OMS se sont fixés pour objectif de mettre un frein à cette explosion des coûts de la santé. Les frais annexes indirects représentent au moins le triple de cette somme. La plus importante initiative de

Politica sanitaria nel mondo

Le spese per la salute nel mondo ammontano a circa 700 miliardi di dollari (21,5 miliardi di dollari soltanto in Svizzera). L'obiettivo dei 178 stati membri della World Health Organization WHO è di abbassare i costi della salute, oramai diventati incontrollabili. Le spese accessorie indirette ammontano per lo meno al triplo di tale cifra. L'iniziativa più importante a lunga scadenza della WHO è un



«vertikale Struktur» der Gesundheitsdienste aufzubrechen, mit anderen Worten, die Macht der Gesundheitsspezialisten wie Ärzte, Apotheker, Gesundheitspolitiker, Pharmaindustrie usw. zu schmälern. Die Leistungsfähigkeit der nationalen Gesundheitssysteme sei bis an die Grenzen getrieben worden. In einem Grundsatzdokument mit dem Zweck, neue Ideen hervorzubringen, wurde vom WHO-Sekretariat als Ausgangspunkt «eine unaufhaltsame, zunehmende Distanz» zwischen dem grossen Publikum und den medizinischen Entscheidungspersonen festgestellt. Die

l'OMS à long terme consiste à tenter de briser la «structure verticale» des services de santé, autrement dit, de diminuer le pouvoir des spécialistes de la santé: médecins, pharmaciens, politiciens de la santé, industrie pharmaceutique etc. Le constat est général: les systèmes nationaux de la santé publique sont à bout de souffle. Dans une étude fondamentale à la recherche d'idées nouvelles, le secrétariat de l'OMS a constaté «un clivage sans cesse grandissant» entre le grand public et les décideurs en matière de médecine. Les progrès fulgurants accomplis par les sciences et les

tentativo di forzare la «struttura verticale» dei servizi sanitari, in altre parole, di ridurre il potere degli specialisti della salute come i medici, i farmacisti, i politici del settore della salute, l'industria farmaceutica, ecc. L'efficienza dei sistemi di salute nazionali è stata spinta all'eccesso. In un documento di principio volto a trovare idee nuove, la segreteria della WHO ha preso come punto di partenza «la crescente e inarrestabile distanza» esistente tra il grande pubblico e le persone che prendono le decisioni in campo medico. Il rapido progresso delle scienze e delle tecniche

rapiden Fortschritte der medizinischen Wissenschaften und Techniken im 20. Jahrhundert hätten die Idee immer stärker verankert, dass Medizin in erster Linie dem Spezialisten vorbehalten sei. Dieses Ansinnen soll einer neuen Denkweise weichen, wonach in der Prävention die grosse Zukunft des Gesundheitswesens liege und die Aufgaben gezielter an die verschiedenen Berufe des Gesundheitswesens zu delegieren sei. Viele «Zivilisationskrankheiten» wie Diabetes, Gefässkrankheiten, Krebs, Folgen von Unfällen, falsche Ernährung, Stress, Suchtmittel, übermässige Risiken usw. würden heute den Löwenanteil der Gesundheitskosten ausmachen, während den klassischen Erkrankungen eine sekundäre Bedeutung zukomme. Deswegen müsse die Krankheitsbekämpfung wieder viel breiter angelegt, nämlich «horizontalisiert» werden, und zwar durch Aktionen im Bereich der Erziehung, der Kommunikation und Information, der Landwirtschaft, des Umweltschutzes und anderer einschlägiger Verursacher.

Othmar Wüest, Geschäftsführer SPV

Schweizerische Gesundheitspolitik

«Es wird aber die Zeit kommen, da primär mit Kassen, Konkordaten, Versicherungsgesellschaften und Mega-Kassen verhandelt werden muss. Immer mehr wird dann der Preis der ärztlichen, therapeutischen und spitalischen Dienstleistungen im Mittelpunkt stehen. Die Tendenz, dass ein privater Anbieter kardiologische, Privat- und Allgemeinpatienten zu einkommensgerechten und kassengenehmen Preisen aufnehmen will, wird sich im Schweizer Gesundheitswesen auch in anderen Gebieten fortsetzen, wenn den privaten Anbietern die Chance zum echten Wettbewerb und Qualitätsbeweis gegeben wird. Wenn überdies der Staat verarmt, verarmt die von ihm angestrebte Staatsmedizin ebenfalls, womit von der vielgelobten hohen Qualität nur noch Fragmente übrigbleiben werden.»

Christopher A. Hutchinson

techniques médicales au 20^e siècle ont consolidé l'idée que la médecine est avant tout le fief du spécialiste. Un processus de réorientation vers la prévention doit maintenant s'amorcer, car c'est dans cette direction que doit aller la santé publique à l'avenir, avec une délégation plus systématique des tâches aux différentes professions de la santé. Certaines «maladies de la civilisation» telles que le diabète, les maladies vasculaires, le cancer, les séquelles d'accidents, une alimentation incorrecte, le stress, la toxicomanie, les risques accrus, etc. représentent un poste majeur dans la facture de la santé, tandis que les maladies classiques n'ont qu'une importance secondaire. C'est pourquoi la prophylaxie doit redevenir plus horizontale et toucher un public beaucoup plus vaste à travers des campagnes menées au niveau de l'éducation, de la communication et de l'information, de l'agriculture, de la protection de l'environnement et d'autres créneaux de responsabilisation.

Othmar Wüest, secrétaire général FSP

La politique de la santé en Suisse

«Mais le temps viendra où les négociations se dérouleront principalement au niveau des caisses, des concordats, des sociétés d'assurance et des mégacaisses. Le prix des prestations médicales, thérapeutiques et hospitalières occupera alors une place toujours plus prépondérante. La tendance des prestataires privés à structurer les prix pour les patients de cardiologie, privés et assurés sous le régime général, en fonction de leur revenu et à des conditions acceptables pour les caisses, va s'étendre à d'autres domaines de la santé en Suisse si l'on offre aux prestataires privés la possibilité d'être réellement compétitifs et de s'imposer par la qualité. Si en plus l'Etat s'appauvrit, la médecine étatisée qu'il vise s'appauvrira également et il ne restera qu'un triste résidu de cette qualité tant vantée.»

Christopher A. Hutchinson

mediche verificatosi nel XX secolo ha ancora sempre di più l'idea che la medicina è riservata soprattutto allo specialista. Ora, questo parere dovrà essere sostituito da un nuovo modo di pensare, e cioè che il futuro del settore della sanità è nella prevenzione e che i compiti vanno delegati in maggior misura alle diverse professioni di questo settore. Oggi, molte «malattie della civilizzazione» come il diabete, le malattie vascolari, i tumori, le conseguenze di infortuni, l'alimentazione sbagliata, lo stress, gli stupefacenti, i rischi sproporzionati, ecc. costituiscono la parte più importante dei costi della salute, mentre le malattie classiche hanno un'importanza secondaria. Per questa ragione occorre «orizzontalizzare» la lotta alle malattie, con azioni nel campo dell'educazione, della comunicazione e informazione, dell'agricoltura, della protezione dell'ambiente e simili.

Othmar Wüest, dirigente della sede FSF

La politica sanitaria in Svizzera

«Verranno i tempi in cui si dovrà trattare soprattutto con le casse, i concordati, le compagnie di assicurazioni e le mega-casse. Il prezzo delle prestazioni mediche, terapeutiche e ospedaliere sarà sempre più al centro dell'attenzione. La tendenza che un offerente privato specializzato in cardiologia desideri accettare pazienti privati e non, a prezzi che tengano conto del reddito e che siano graditi alle casse continuerà anche in altri campi del settore sanitario svizzero, se si darà agli offerenti privati la possibilità di operare in condizioni di vera concorrenza adducendo prove di qualità. Se lo stato impoverisce, anche la medicina di stato, a cui esso aspira diventerà più povera e rimarranno soltanto alcuni frammenti della tanto decantata alta qualità.»

Christopher A. Hutchinson

SEKTION OSTSCHWEIZ

In seiner letzten Vorstandssitzung vom 12. September 1994 hat der Vorstand über die Traktanden der ZV-Sitzung beraten.

Der Vorstand wird weiter in seiner Klausur ein Konzept für den Physiotag festlegen sowie ein neues Konzept für die Fortbildung erarbeiten.

Da die Kosten in der Physiotherapie wieder um 10% gestiegen sind, hat der Vorstand beraten, wie man die Entwicklung in den Griff bekommen könnte. Dies wird uns in der nächsten Zeit noch mehr beschäftigen.

Die GV findet am 3. März 1995 in Herisau statt.

Vorstand der Sektion Ostschweiz

SEKTION WALLIS

Die SPV-Sektion Wallis möchte erfahren, welche Physiotherapeuten/-innen bereit wären, Vertretungen zu übernehmen.

Wir bitten Sie, sich an unser Sekretariat zu wenden: SPV-Sektion Wallis, Christine Hodel, 1971 Grimisuat, Telefon 027-38 36 80.

La FSP-Section Valais cherche à connaître les physiothérapeutes susceptibles d'accepter des remplacements.

Veillez-vous adresser à notre secrétariat: FSP-Section Valais, Christine Hodel, 1971 Grimisuat, téléphone 027-38 36 80.

SEKTION ZENTRALSCHWEIZ

Liebe Physiotherapeuten/-innen

Van Gogh kennt jeder. Was aber gibt es sonst noch an Kunst aus Holland? Unser Berufskollege Louis Houwen hat sich Zeit genommen, die Physiotherapie malerisch darzustellen. Mein erster Eindruck: auch für die Kunstszene öffnet die Physiotherapie unbegrenzte Möglichkeiten. Weitere Eindrücke möchte Ihnen Herr Houwen, dipl. Physiotherapeut, **am Montag, 31. Oktober 1994, ab 19.00 Uhr, in der Kunstseminar-Galerie,**



Neustadtstrasse 24a, 6003 Luzern, persönlich, anhand von mehreren Dutzend – zum Teil verkäuflichen – Originalen präsentieren.

Wir wollen den Termin auch nutzen, um **anschliessend im Restaurant Steghof**, Voltastrasse 2, gemütlich beieinander zu sitzen.

Es lohnt sich also doppelt, an diesem Abend dabei zu sein.

Mit freundlichen Grüßen

Vorstand Sektion Zentralschweiz

PS: Öffnungszeiten der Galerie: 22. Oktober bis 13. November, Donnerstag bis Sonntag 13–17 Uhr.

VERBÄNDE

SVBG Schweizerischer
Verband der
Berufs-
organisationen
im Gesundheits-
wesen

FSAS SVBG
 Schweiz. Verband der
 Berufsorganisationen
 im Gesundheitswesen
 Postfach, 3001 Bern

Der SVBG führte am 22. November 1994 in Bern seine dritte ordentliche Delegiertenversammlung durch. Im Zentrum standen statutarische Geschäfte sowie die Aufnahme neuer Mitglieder. Im Anschluss an die DV fand eine bildungspolitische Veranstaltung zum Thema «Fachhochschule im Gesundheitswesen» statt. Neben der Präsentation grundlegender Gedanken zur Fachhochschuldiskussion wurde auch über Strukturen und mögliche Ausbildungsläufe informiert. Die Tagung wurde von vielen Delegierten, Berufsangehörigen und zahlreichen Gästen besucht.

Delegiertenversammlung

Der Präsident des SVBG, M. Borsotti, weist in seinem Begrüssungsreferat auf das gesundheitspolitische Umfeld der heutigen Delegiertenversammlung hin. Der bevorstehende Ab-

stimmungskampf zum neuen KVG, das verlängerte Dringlichkeitsrecht sowie die bildungspolitischen Diskussionen um eine mögliche «Fachhochschule im Gesundheitswesen» prägen den verbandspolitischen Alltag.

Er weist auf die limitierten Ressourcen des SVBG hin und fordert die Delegierten auf, richtige Prioritäten zu setzen und wenn immer möglich Synergieeffekte zu nutzen. Dies sei eine der wichtigsten Voraussetzungen, als Berufsverband einerseits, aber auch als Dachverband sinnvoll überleben zu können. Die Geschäftsleitung des SVBG wird sich über die Zukunft Gedanken machen müssen, will sie die immer intensiver anfallende Arbeit weiterhin im Sinne der Zielsetzungen meistern.

Die Genehmigung des Protokolls, des Jahresberichts sowie der Jahresrechnung 1993/94 geht speditiv über die Runde. Ein neues Aufnahmereglement für Mitglieder, die Aktivitäten für 1994/95 sowie das Budget werden nach intensiver Diskussion mehrheitlich angenommen.

Berufspolitische Tagung

Die Thematik «Fachhochschule» wird von verschiedener Seite beleuchtet und angeregt diskutiert. Es zeigt sich einmal mehr die Vielfalt der Bedürfnisse und Vorstellungen über eine mögliche Fachhochschule im Gesundheitswesen.

Eine ad hoc Gruppe der SDK (Sanitätsdirektoren-Konferenz) erarbeitet zurzeit Vorschläge für eine Fachhochschule im Gesundheitswesen. Drei Vertreter des SVBG sind daran direkt beteiligt und bringen die Ideen der Mitgliederverbände ein. Der entsprechende Bericht wird Anfang 1995 erwartet.



Geschäftsleitung des SVBG: (v.l.n.r.) Urs Weyermann, Aktuar; Marco Borsotti, Präsident; Elvira Kaufmann, Kassierin; Marcelle Gmür, Vizepräsidentin I; Erika Kuster (fehlt auf dem Bild), Vizepräsidentin II.

Comité exécutif de la FSAS: (de gauche à droite) Urs Weyermann, actuaire; Marco Borsotti, président; Elvira Kaufmann, caissière; Marcelle Gmür, vice-présidente I; Erika Kuster (manque sur la photo), vice-présidente II.

Kurzporträt des SVBG

Der SVBG ist ein Dachverband, der zurzeit 15 Aktivmitglieder und 6 Passivmitglieder mit rund 45 000 Berufstätigen vereinigt.

Der SVBG setzt sich vor allem um die Anerkennung der verschiedenen Fachkompetenzen seiner Mitglieder ein, beschäftigt sich mit der aktuellen und zukünftigen Entwicklung im schweizerischen Gesundheitswesen und nimmt Einfluss auf die Meinungsbildung und die Entscheidungsfindung zu eidgenössischen Bestimmungen im Gesundheitswesen.

Nach dreijähriger Existenz darf der SVBG bereits auf eine hohe Wertschätzung in der Öffentlichkeit sowie Anerkennung von Behörden und Institutionen zählen. Dies zeigt sich im besonderen darin, dass der SVBG in verschiedenen eidgenössischen Gremien Einsitz hat und regelmässig in Vernehmlassungen berücksichtigt wird.

FSAS – Fédération suisse des associations de la santé

La FSAS a tenu le 22 septembre à Berne sa troisième assemblée générale ordinaire des délégués. Des questions d'ordre statutaire et l'admission de nouveaux membres étaient à l'ordre du jour. Une manifestation sur la formation a suivi la rencontre sur le thème «Hautes écoles spécialisées» des métiers de la santé. Outre divers exposés sur le sens des HES, les structures et les filières possibles ont fait l'objet des débats. De nombreux délégués, professionnels et invités étaient présents.

Assemblée des délégués

Le président de la FSAS, M. Borsotti, a traité dans son discours d'ouverture du contexte politique en matière de santé qui entourait la rencontre. Les activités quotidiennes se placent actuellement dans le cadre de la votation prochaine sur la nouvelle loi (assurance-maladie), de la prorogation d'une législation d'urgence et dans le cadre plus vaste d'une discussion en cours sur une éventuelle haute école spécialisée pour les métiers de la santé.

Le président a mentionné les ressources limitées de la FSAS et demandé aux délégués d'opter pour les priorités qui s'imposent et de favoriser l'émergence de synergies dans la mesure du possible. Cette condition est vitale pour la survie en tant qu'organisation professionnelle d'une part et organisation faïtière d'autre part. La direction de la FSAS devra réfléchir à l'avenir sur la manière de gérer le



Das Thema Fachhochschule lockte viele Delegierte ans Mikrophon.

Nombreux étaient les délégués qui se prononçaient au sujet d'une école supérieure.

volume de travail croissant pour atteindre les objectifs fixés.

Le procès-verbal, le rapport annuel et les comptes de l'exercice 1993/1994 ont été rapidement analysés. La majorité des délégués a adopté, après de longues discussions, un nouveau règlement ayant trait à l'admission de nouveaux membres, le plan d'activités pour 1994/1995 ainsi que le budget.

Conférence d'ordre professionnel

Le sujet des hautes écoles spécialisées a fait l'objet de plusieurs exposés et de débats animés, qui ont mis en lumière une très grande variété de besoins et de conceptions en la matière.

A l'heure actuelle, un groupe ad hoc de la Conférence des directeurs cantonaux des affaires sanitaires élabore des propositions pour une haute école spécialisée. Trois représentants de la FSAS participent activement aux travaux et apportent les idées des associations affiliées. Le rapport de conclusion est attendu au début de 1995.

Bref portrait de la FSAS

La FSAS est une organisation faïtière qui compte actuellement 15 membres actifs et 6 membres passifs pour un total de 45 000 professionnels. La FSAS déploie principalement ses efforts pour une reconnaissance des diverses compétences professionnelles et techniques de ses adhérents. Elle suit de près l'évolution du secteur suisse de la santé et prend position sur la scène politique suisse pour les questions afférentes à la santé.

Après trois ans d'existence, il est permis d'affirmer que la FSAS est largement appréciée du public et reconnue par les pouvoirs publics et les institutions diverses. En effet, la FSAS est représentée au sein de nombreux organes fédéraux et prend régulièrement part aux procédures de consultation engagées.

AKTUALITÄTEN

Jahressammlung der Schweizerischen Stiftung für das zerebral gelähmte Kind

Aufruf von Frau Bundesrätin Ruth Dreifuss

Die Schweizerische Stiftung für das zerebral gelähmte Kind hilft seit über dreissig Jahren Behinderten und ihren Familien. Sie hilft vor allem dort, wo dies die öffentliche Hand nicht vermag. Zum Beispiel ermöglichen technische Hilfsmittel, verschiedene Pflegeartikel und Beiträge für den behindertengerechten Umbau von Wohnungen, dass möglichst viel zerebral gelähmte Menschen von der eigenen Familie betreut werden können, in der eigenen Familie aufwachsen und leben können.

In den nächsten Tagen lädt Sie die Stiftung «Cerebral» mit einem Spendenaufruf zur Mit Hilfe ein. Ich bin der Meinung, dass die Stiftung unsere Hilfe verdient.

Collecte annuelle de la Fondation suisse en faveur de l'enfant infirme moteur cérébral

Appel de Madame la conseillère fédérale Ruth Dreifuss

Depuis plus de trente ans, la Fondation suisse en faveur de l'enfant infirme moteur cérébral aide les handicapés et leurs familles. Elle intervient surtout là, où la collectivité ne peut le faire. C'est ainsi notamment que, par des moyens auxiliaires et articles de soins, par des contributions pour modifier, en fonction du handicap, l'habitat privé, la Fondation permet au plus grand nombre possible d'infirmités motrices cérébrales de vivre dans leurs propres familles et d'être soignés par elles.

Ces prochains jours, la Fondation suisse en faveur de l'enfant infirme moteur cérébral va vous inviter à participer à sa collecte annuelle. Je suis d'avis que la Fondation mérite notre soutien.

Ruth Dreifuss, Bundesrätin, conseillère fédérale

MARKT

Mit Kälte und Wärme helfen und heilen

Die Piniol AG an der IFAS in Zürich

Schnell und wirksam helfen die Frappant-Kalt-/Warm-Kompressen der Piniol AG, Küssnacht am Rigi, bei einer Vielzahl von Beschwerden.

Bei typischen Sportverletzungen wie Prellungen, Verstauchungen, Quetschungen verzichtet zum Beispiel kaum noch ein Physiotherapeut auf die gute Heilwirkung, die eine Kältetherapie bringt. Aber auch bei Kopfschmerzen, Migräne, Nasenbluten, Fieber und Entzündungen lassen sich mit kalten Kompressen gute Erfolge erzielen. Warme Kompressen sorgen dagegen bei rheumatischen Erkrankungen, Arthrose, Hexenschuss, Muskel- und Rückenschmerzen für spürbare Linderung.

Entscheidend für die Heilwirkung ist die Thermokapazität. Kompressen müssen über einen langen Zeitraum ihre Temperatur halten und Wärme bzw. Kälte gleichmässig abgeben, wenn eine optimale Wirkung erzielt werden soll. Frappant-Kompressen erzielen in dieser Disziplin Spitzenwerte, wie sich in Laborversuchen gezeigt hat, und wie es sich in der Praxis immer wieder bestätigt. Für den Anwendungserfolg ebenfalls wichtig ist die Modellierbarkeit. Gerade bei der Kältetherapie lassen sich Frappant-Kompressen problemlos anmodellieren, und das Spezialgel bleibt auch bei Rundumapplikationen gleichmässig verteilt.

Ein weiterer Pluspunkt für die Praxis: die hohe Belastbarkeit. Die spezialverschweisste Verbundfolie hält lange und lässt sich problemlos mit allen handelsüblichen Präparaten desinfizieren; das garantiert viele Anwendungen und macht Frappant-Kompressen zu einer lohnenden Investition.

Frappant-Kompressen gibt es in drei Grössen, die alle Anwendungsbereiche abdecken. Eine zusätzlich lieferbare Bandage mit Klettverschluss fixiert die Kompressen sicher in jeder Position. Das gesamte Programm der Frappant-Kompressen und weitere Produkte aus dem Physio-Programm zeigt die Piniol AG an der IFAS 1994 in Zürich. Interessenten sind herzlich willkommen.

Piniol AG, 6403 Küssnacht am Rigi, Tel. 041-81 60 91

Physiotherapie im Vormarsch!

Um der rasenden Entwicklung der letzten zehn Jahre in der Therapie folgen zu können, mussten nicht nur Therapeuten, sondern auch Firmen durch ständige Fortbildung versuchen, auf dem neusten Stand zu bleiben. Es genügt heute nicht mehr, nur Geräte zum Verkauf anzubieten. Man erwartet von uns Fachwissen, treuhänderisches Denken und Service auf höchstem Niveau. Dies kann auch von Firmen nur noch interdisziplinär gelöst werden.

Unser Team umfasst fünf Therapeutinnen, sieben Servicetechniker, fünf Aussendienstmitarbeiter und acht Administrationsangestellte. Unsere Devise ist und wird der Spruch von Napoleon bleiben: «Messieurs, soignez les détails!»

An der IFAS 94 werden wir Sie über unser gesamtes Programm informieren. Ebenfalls möchten wir Ihnen unsere neuesten Trends vorstellen:



Fastex

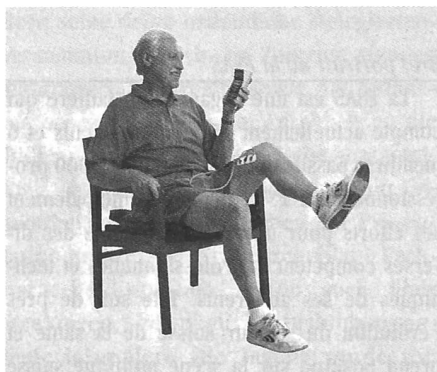

Bioscope

Besuchen Sie uns vom 1. bis 4. November an der IFAS, Halle 7, Stand Nr. 116.

Wir freuen uns auf Ihren Besuch.

Leuenberger Medizinaltechnik AG, 8152 Glattbrugg, Tel. 01-810 46 00

EMS-5000 Elektronischer Muskelstimulator



EMS produziert sehr schwache Impulse, um Muskeln oder Muskelgruppen beim «passiven» Training zu kontrahieren und zu entspannen. Beim «aktiven» Training gehen diese Impulse vom Hirn aus. Dies ist nicht neu und war schon vor Hunderten von Jahren bekannt. Neu jedoch ist, dass in spezialisierten EMS-Zentren in den USA verbesserte Stromformen entwickelt wurden mit genauen Kontrollen der Anstiegszeiten, des Anhaltens der Kontraktion und der Abstiegs- und Ruhezeiten bei angenehmer Verträglichkeit höherer Intensitäten durch Verbesserung der Elektroden und mit mehr Möglichkeiten, individuelle Therapieprogramme für die Erfordernisse des einzelnen Patienten zu erstellen.

Die Anwendungsmöglichkeiten sind vielfältig:

Entspannung verkrafter Muskulatur. EMS kann leichte, stärkere oder spasmische Verkrampfungen lösen. Es ist geeignet für Patienten, die unter Stresseinfluss zu Muskelverspannungen im oberen Rücken- und Nackenbereich neigen mit daraus resultierenden chronischen Kopfschmerzen.

EMS verbessert die Beweglichkeit und ist speziell geeignet für Patienten mit leichten arthritischen Symptomen wie «Steifheit» in Gelenken oder Muskelgruppen, besonders im Rückenbereich.

EMS führt zur Reduktion oder hilft bei der Vorbeugung von Muskelatrophien, indem es Beweglichkeit und Muskeltätigkeit verbessert, die durch Atrophien oder aus anderen Grün-

den beeinträchtigt sind. EMS hat sich bewährt nach Zeiten längerer eingeschränkter Bewegungsfreiheit durch chirurgische Eingriffe oder Gipsverbände.

Dabei hilft EMS bei der Reedukation von Muskeln, indem es Kontraktionen bestimmter Muskeln ständig wiederholt und dadurch Muskelfasern reaktiviert. Dies hat sich als besonders vorteilhaft bei orthopädischen Patienten erwiesen, die durch Gipsverbände oder Schienen in ihrer Bewegungsfreiheit über einen längeren Zeitraum beeinträchtigt waren oder bei bettlägerigen Patienten, die nicht in der Lage sind, ihre Muskeln einzusetzen.

Es ist selbstverständlich, dass auch die Blutzirkulation durch EMS angeregt wird.

EMS kann auf Verschreiben des Arztes und nach Anweisung des Therapeuten vom Patienten zu Hause angewandt werden.

Zimmer Elektromedizin AG, Postfach 423, 4125 Riehen 1, Telefon 061-601 20 39, Fax 061-601 15 05.

En Suisse Romande: Zimmer Elektromedizin, 28, ch. Sous-le-Mont, 1033 Cheseaux-sur-Lausanne, téléphone 021-732 12 57, fax 021-731 10 81.

In Ticino: Zimmer Elektromedizin, Casella postale 112, 6807 Taverna, telefono 091-93 34 64, fax 091-93 42 87.

BÜCHER

Multiple Sklerose. Einblicke

von Rosmarie Glauser. Herausgegeben von der Schweizerischen Multiple-Sklerose-Gesellschaft, Zürich 1994. ISBN 3-908104-11-4. (Schulungsmappe SMSG Nr. 1). Künstlerisch gestaltete Textsammlung mit vier Kunstdrucken. Preis Fr. 28.–.

Zu beziehen über die Schweizerische Multiple-Sklerose-Gesellschaft SMSG, Brinerstrasse 1, Postfach, 8036 Zürich, Telefon 01-461 46 00, Fax 01-451 09 39.

«Einblicke» heisst der programmatische Untertitel der neuen Schulungsmappe der SMSG. Die Texte von Rosmarie Glauser eröffnen professionellen und freiwilligen Helfern/-innen die Möglichkeit, sich aus der Perspektive einer schwerbehinderten, MS-betroffenen Frau mit Situationen, die ihnen aus dem Blickwinkel als Helfende vielleicht schon wohl bekannt sind, zu beschäftigen. Gedacht ist diese Mappe hauptsächlich für die Schulungsarbeit mit freiwilligen Helfern/-innen, mit Pflegepersonal und weiteren Zielgruppen im sozialen Berufsfeld. Dabei ist zu bemerken, dass sich die Texte nicht nur für die

Schulung zum Thema MS eignen, denn die Situationen, welche neben der Darstellung der Krankheit zur Sprache kommen, betreffen allgemein das Leben mit körperlicher Behinderung.

Grosser Wert wurde auf die Gestaltung gelegt. Auf jedem Textblatt findet sich eine neue graphische Form, welche den Text visuell umsetzt. Akzente setzen die vier farbigen Bilder, welche die Autorin speziell für diese Mappe gemalt hat.

Die Parkinson-Krankheit

Von R.C. Duvoisin. *Beratung für Patienten, Angehörige, Pflegepersonen, Therapeuten und für den Hausarzt. Hippokrates Verlag. Dritte überarbeitete und erweiterte Auflage. 212 Seiten, 15 Abbildungen, 2 Tabellen, 15,5 x 23 cm, kartoniert, Fr. 63.90, ISBN 3-77731085-9.*

Die Zielsetzung spiegelt sich in der Meinung eines Rezensenten: «Mir persönlich ist dieses Buch das liebste unter den verschiedenen Publikationen über die Parkinson-Krankheit. Der Autor teilt auf sachliche, aber auch teilnehmende Weise sein grosses Wissen mit Angehörigen und Patienten; er macht sie dadurch zu Partnern in der gemeinsamen Anstrengung, mit dieser Krankheit zurechtzukommen.»

E. Müller Veronese, Portegrandi, Italia

Modulazione posturale guidata

Nuove frontiere nel trattamento della scoliosi

1993, X, 85 pp., 19 ill. Cartonato sFr. 31.–. ISBN 3-540-56906-5

La colonna vertebrale è parte integrante del tronco, il quale a sua volta rappresenta la componente maggiore della massa corporea. Inoltre, costituisce la linea di raccordo tra il capo e il bacino, unendo i due cingoli. Questa struttura è pertanto deputata a modulare le esigenze apparentemente contrastanti tra stabilizzazione e movimento dell'intero organismo. Il perfetto funzionamento della colonna vertebrale e del tronco richiede l'integrità funzionale di tutto l'organismo. Si spiega pertanto come qualsiasi condizione patologica che interessi sia l'apparato esecutore che quello progettuale del movimento, possa determinare una patologia che si esprima sulla

struttura della colonna. L'autore, attraverso l'analisi del comportamento motorio, intende concludere il lettore verso una diversa e più specifica lettura dei quadri patologici, fornendo gli strumenti valutativi ed i criteri terapeutici utili nella pratica professionale quotidiana.

Neue Bücher aus dem Hippokrates-Verlag

Ein praktisches Lehrbuch für Ärzte, Physiotherapeuten und Betroffene:

Wirbelsäulenschule

aus ganzheitlicher Sicht

H. Tilscher; M. Eder, 1994, 148 Seiten, 49 Abbildungen, 5 Tabellen, 17 x 24 cm, Spiralbindung, DM/Fr. 48.–/öS 375.–, ISBN 3-7773-1105-7.

Das Autorenteam ergänzt seine Highlights – die alle um die Diagnostik und Therapie von Wirbelsäulenerkrankungen kreisen – um einen Präventionstitel. Diese lang erwartete WS-Schule lässt alle Besonderheiten erkennen, die von der Zielgruppe gesucht werden:

- knapper Text
- Merksätze
- grosszügige Illustrationen.

Ein Buch zum Lehren und Lernen.

Da sich zunehmend in vielen Schulen der manuellen Medizin die Anwendung weicher Techniken durchsetzen, erscheint bei uns in diesen Tagen ein Buch zu diesem aktuellen Thema:

Weiche Techniken in der manuellen Medizin

J. Buchmann u. K. Weber, 1994, 128 Seiten, 96 Abbildungen, 17 x 24 cm, gebunden, DM 58.–, öS 453.–, Fr. 58.–, ISBN 3-7773-1092-1.

Die Anwendung weicher Techniken dient als Ergänzung der klassischen harten Methoden. Neben den klassischen Indikationen der manuellen Techniken ergeben sich für die weichen Techniken weitere Einsatzmöglichkeiten. Indikationen sind z. B.

- Osteoporose
- höheres Alter
- Funktionsstörungen innerer Organe
- vegetative und hormonelle Dysregulation
- somatopsychische Erkrankungen.

Essen – ein prachtvolles Mosaik

Richtig kombinieren heisst die Grundregel der gesunden Ernährung. Nicht ein einzelnes Lebensmittel macht fit und munter. Ein gesundes Tagesmenü gleicht viel mehr einem Mosaik mit verschiedensten Steinchen, eiweissreiche, kohlenhydratreiche und fettreiche Lebensmittel, die mit Köpfchen und Lust zusammengefügt werden. Daran erinnert das neue Coop-Schlaraffenposter und zeigt somit den Weg zu kulinarischem Wohlbefinden.

MARKT

Essen hält fit, Essen macht müde. Ausschlaggebend sind der Mahlzeiten-Rhythmus und die Wahl der Lebensmittel. «Regelmässig und vielseitig», erklärt Dr. Stephanie Baumgartner Perren, Ernährungswissenschaftlerin und ehemalige Leiterin der Coop-Ernährungsberatung, «aber nicht zuviel, ist die allgemeine Formel für Zufriedenheit und Leistungsfähigkeit.» Fünf kleine Mahlzeiten, über den Tag verteilt, bringen Zufriedenheit, Konzentration und Leistung. Rhythmus und Grösse der Mahlzeiten entsprechen der Persönlichkeit und der Lebenssituation. Oftmals bestimmt die Uhr den Zeitpunkt des Essens. Andere verlassen sich auf das Hungergefühl und kommen genauso rechtzeitig. Morgenmuffel ergänzen ihr Miniatur-Frühstück mit einem ausgiebigen Znüni. Familienväter essen die grösste, oft warme Mahlzeit frühabends zu Hause, Mittagessen und Zvieri sind dafür bescheidener.

Mit gezielten Ernährungsinformationen unterstützt die Coop-Ernährungsberatung ge-

Kunstvoll zusammengefügt:

Das gesunde Tagesmenü – ein Mosaik.

Frühstück: Früchte oder Fruchtsaft, Konfitüre oder Dörrfrüchte, Käse, Quark, Joghurt oder Milch, Brot oder Flocken

Znüni: Obst oder Fruchtsaft

Grössere Hauptmahlzeit: Salat, Gemüsesaft oder Früchtedessert, Fleisch, Fisch oder Hülsenfrüchte, Kartoffeln, Mais, Reis, Körner oder Teigwaren, Gemüse

Zvieri: Obst oder Fruchtsaft, Brot

Kleinere Hauptmahlzeit: Gemüse oder Früchte; roh, als Salat oder gekocht, Käse, Frischkäse, Joghurt, Tofu oder Eierspeise, Brot, Teig, Kartoffeln oder Teigwaren

sundheitsbewusste Kunden auf dem Weg zu Wohlbefinden und Vitalität. Viermal jährlich werden aktuelle Ernährungsfragen unter dem Motto «Essen – Coop denkt weiter» bearbeitet und die Erkenntnisse attraktiv aufgearbeitet. 1994 erschienen bisher die Themen «Wie Kalzium den Knochen gut tut» und «So gesund ist Fisch». Für persönliche Auskünfte steht zudem ein Team erfahrener Ernährungsfachleute zur Verfügung: Telefon 061-336 69 06.

Gesundes Essen sieht gut aus und schmeckt auch gut! Damit sich Konsumentinnen und Konsumenten auf einen Blick orientieren können, erscheint einmal pro Jahr ein Coop-Schlaraffenposter, das mit leckeren Abbildungen Grundregeln der gesunden Ernährung in Erinnerung ruft. 1994 ist die Lebensmittel-Komposition das Thema. Auf eine ausgewogene Mahlzeit entfallen mindestens 50% Gemüse und Obst, roh oder gekocht, dazu grosszügig stärkehaltige Nahrungsmittel und wenig eiweisshaltige. *Zu welchen Gruppen die verschiedenen Lebensmittel gehören, und wie sie ausgetauscht werden können, ist im Kasten «Die Mosaiksteine» zusammengestellt.* Auf dem Poster sind die Lebensmittel entsprechend arrangiert. Jeder wählt aus dem vielfältigen Angebot, was ihm schmeckt, und fügt es zu einem prachtvollen Mosaik zusammen. Eine fettreiche Zutat oder etwas Rahm, Butter oder Öl in der Zubereitung runden den Geschmack ab. Die Zwischenmahlzeiten dürfen einseitiger sein, sollten aber genügend sättigen. «Wichtiger als die

Ausgewogenheit einer einzelnen Mahlzeit ist die Ausgewogenheit über die ganze Woche», ergänzt Edith Koch, dipl. Ernährungsberaterin und neue Leiterin der Coop-Ernährungsberatung. Stimmt jedes Tagesmenü in sich, so ist es leichter, auch über die Woche eine gesunde Bilanz zu erreichen. *Den Vorschlag für ein Tagesmenü finden Sie im Kasten «Kunstvoll zusammengefügt».*

Interessierte erhalten das farbige Poster im Format A2 kostenlos bei Coop Schweiz, Ernährungsberatung, Postfach 2550, 4002 Basel.



Coop-Schlaraffenposter: zu jeder Mahlzeit aus verschiedenen Lebensmittelgruppen wählen.

Die Mosaiksteine

Von den eiweisshaltigen Lebensmitteln täglich vier Mosaiksteine auswählen. Fettarme Produkte erlauben eine fettreichere Zubereitung.

Jeder Mosaikstein enthält 10 g Eiweiss:

■ Milch 3 dl ■ Joghurt, Kefir 250 g ■ Tofu 200 g ■ Frischkäse (Quark, Hüttenkäse, Blanc battu) 100 g ■ Käse (Hart-, Halbhart- und Weichkäse) 40 g ■ Eier 1 ½ ■ Getrocknete Hülsenfrüchte 50 g ■ Fleisch, Geflügel, Wild, Innereien 50 g ■ Fisch, Meeresfrüchte 50 g

Zu jeder Mahlzeit stärkehaltige Lebensmittel essen, besonders auch Vollkornprodukte: fünf Mosaiksteine pro Tag.

Jeder Mosaikstein enthält 40 g Kohlenhydrate:

■ Brot 90 g ■ Reis, Mehl, Mais 50 g ■ Spätzli, Teigwaren, Getreidekörner, Flocken 60 g ■ Kuchen-teig 100 g ■ Kartoffeln 200 g

Gemüse, Pilze, Früchte und Beeren nach Herzenslust essen, zu jeder Mahlzeit und zwischendurch: sechs Mosaiksteine pro Tag.

Ein Mosaikstein enthält 10 g Kohlenhydrate:

■ Gemüse, Salat, Pilze 200 g ■ Früchte, Beeren 100 g ■ Fruchtsaft 1 dl ■ Gemüsesaft 1 dl ■ Dörrfrüchte 15 g ■ Konfitüre 15 g

Bestelltalon

- _____ Ex. Ernährungsinfo Nr. 18
Essen – ein prachtvolles Mosaik
- _____ Ex. Arbeitsblatt zu Ernährungsinfo Nr. 18
«En Guete»
- _____ Ex. Poster «En Guete», gefaltet (gratis)
- _____ Ex. Poster «En Guete», ungefaltet
(Für 1–5 Exemplare bitte Fr. 2.80 in Briefmarken beilegen, für weitere Exemplare Preis auf Anfrage.)

Die Lieferfrist beträgt zirka 3 Wochen. Herzlichen Dank für Ihr Verständnis!

Bitte an folgende Adresse liefern:

Name: _____
Vorname: _____
Beruf: _____
Strasse/Nr.: _____
PLZ/Ort: _____
Bemerkungen: _____

Bitte einsenden an: Coop Schweiz, Ernährungsberatung, Postfach 2550, 4002 Basel

SPV-Kurse, -Tagungen

Cours, congrès FSP

Corsi, giornate d'aggiornamento FSF

Bitte für die Teilnahme an Veranstaltungen der Sektionen und Fachgruppen den offiziellen Anmeldetalon auf **Seite 59** benutzen!

Zentralverband SPV

Ausbildungsgang zum/zur Chef-/freipraktizierenden Physiotherapeuten/-in

Zielsetzung: Die Ausbildungsgänge vermitteln im Rahmen der beruflichen Weiterbildung die fachliche und soziale Kompetenz zur Führung und Leitung einer Physiotherapieabteilung bzw. einer eigenen Praxis.

Inhalt:

Chef-Physiotherapeut/-in	Freipraktizierende/r Physiotherapeut/-in
10 Ethik/Recht, Organisation	10 Ethik/Recht, Organisation
9 Wissenschaftliches Arbeiten	9 Wissenschaftliches Arbeiten
8 Trends in der Physiotherapie	8 Trends in der Physiotherapie
7 Zielorientiertes Führen	7 Zielorientiertes Führen
6 Zuhören/Argumentieren	
5 Qualifikationen	5 Qualifikationen
4b Spitalorganisation II	4a Praxisorganisation II
3 Kommunikation/Zusammenarbeit	3 Kommunikation/Zusammenarbeit
2b Spitalorganisation I	2a Praxisorganisation I
1 Lernen als Entscheidungshilfe	1 Lernen als Entscheidungshilfe

Zielgruppe: diplomierte Physiotherapeuten/-innen mit Berufserfahrung

Dauer: dreijähriger Ausbildungsgang mit zehn Kursblöcken von zwei bis drei Tagen

Teilnahme: Der Eintritt in einen laufenden Ausbildungsgang ist – mit Nachholen der früheren Kursblöcke – möglich. Hospitanten/-innen können einzelne Kursblöcke besuchen.

Kursdaten 1994: Kurs 8: 10. bis 12. November

Kosten: Ausbildungsgang: Fr. 5500.– / 5800.–
2-Tages-Kurs: Fr. 450.– / 490.–
3-Tages-Kurs: Fr. 670.– / 720.–

Detailprogramm (Lernziele, Ort, Referenten)/Auskünfte/Anmeldung:

Schweizerischer Physiotherapeuten-Verband, Oberstadt 11, 6204 Sempach-Stadt, Telefon 041-99 33 87

Anzeigenschluss für Kursinserate

Kursinserate von Sektionen und Fachgruppen für die «Physiotherapie» 1/95 (Nr. 12/94 ist bereits abgeschlossen) bitte bis spätestens **Montag, 28. November 1994**, an Frau Käthi Stecher schicken. Später eingereichte Inserate können leider nicht mehr berücksichtigt werden.

Délai des annonces de cours

Les annonces de cours des sections et groupes professionnels pour le no 1/95 de la «Physiothérapie» (le no 12/94 étant déjà terminé) devront être envoyées à Mme Käthi Stecher au plus tard jusqu'au **lundi 28 novembre 1994**. Il ne sera plus tenu compte de toutes les annonces envoyées plus tard.

Termine degli annunci di corsi

Gli annunci di corsi di sezioni e gruppi specializzati per «Fisioterapia» 1/95 (il numero 12/94 è già concluso) devono essere inviati alla Signora Käthi Stecher entro **lunedì 28 novembre 1994**. Gli annunci pervenuti oltre tale data non possono più essere pubblicati.

Ausbildungsgang

«freipraktizierende/-r Physiotherapeut/-in»

Zielsetzung: Der Ausbildungsgang vermittelt im Rahmen der beruflichen Weiterbildung die fachliche und soziale Kompetenz zur Führung einer eigenen Praxis.

Inhalt/Daten:

Lernpsychologische Grundlagen	17. – 18. März 1995
Kommunikation/Motivation	27. – 29. April 1995
Praxisorganisation I	08. – 10. Juni 1995
Praxisorganisation II	21. – 23. Sept. 1995
Qualifikationen	März 1996
Zielorientiertes Führen	09. – 11. Nov. 1995
Wissenschaftliches Arbeiten	Mai 1996
Trends in der Physiotherapie	Juni 1996
Ethik/Recht/Organisation	September 1996

Zielgruppe: diplomierte Physiotherapeuten/-innen mit mindestens 2 Jahren Berufserfahrung

Dauer: 24 Kurstage (6 Kurssequenzen à 3 Tage und 3 Kurssequenzen à 2 Tage, verteilt auf 2 Jahre). Die Kurssequenzen können auch einzeln als Fortbildung besucht werden.

Kosten: Fr. 5500.– (inkl. Kursdokumentation und Pausengetränke; exkl. Unterkunft und Verpflegung)

Prüfungsgebühr/Abschluss:	Fr. 300.–
Nichtmitglieder SPV:	15 % Zuschlag
Besuch einzelner Kurse:	
2-Tages-Kurs	Fr. 490.–
3-Tages-Kurs	Fr. 720.–

Programm: Das Detailprogramm mit den Lerninhalten, Referenten und Kursorten erhalten Sie auf Anfrage bzw. mit der Teilnahmebestätigung (Bildungssekretariat der Geschäftsstelle SPV, Oberstadt 11, 6204 Sempach-Stadt, Telefon 041-99 33 88).

Ausbildungsgang

«Physiotherapie-Fachlehrer/-in»

Zielsetzung: Der Ausbildungsgang vermittelt im Rahmen der beruflichen Weiterbildung die fachliche und soziale Kompetenz zum Einsatz als Fachlehrer/-in in Physiotherapie-Schulen.

Inhalt/Daten:

Lernpsychologische Grundlagen	17. – 18. März 1995
Kommunikation/Motivation	27. – 29. April 1995
Curriculum-Konstruktion A	15. – 17. Mai 1995
Curriculum-Konstruktion B	19. – 20. Juni 1995
Curriculum-Konstruktion C	21. – 22. Aug. 1995
Curriculum-Konstruktion D	11. – 13. Sept. 1995
Soziale Beziehungen und Führen/Begleiten	26. – 30. Okt. 1995
Leistungsbeurteilung	23. – 25. Nov. 1995
Arbeitstechnik	März 1996
Fachübergreifende Themen	April 1996
Wissenschaftliches Arbeiten	Mai 1996
Trends in der Physiotherapie	Juni 1996

Zielgruppe: diplomierte Physiotherapeuten/-innen mit mindestens 2 Jahren Berufserfahrung

Dauer: 32 Kurstage (5 Kurssequenzen à 3 Tage und 6 Kurssequenzen à 2 Tage, 1 Kurssequenz à 5 Tage, verteilt auf 2 Jahre). Die Kurssequenzen können auch einzeln als Fortbildung besucht werden.

Kosten: Fr. 6900.– (inkl. Kursdokumentation und Pausengetränke; exkl. Unterkunft und Verpflegung)

Prüfungsgebühr/Abschluss:	Fr. 300.–
Nichtmitglieder SPV:	15 % Zuschlag
Besuch einzelner Kurse:	
2-Tages-Kurs	Fr. 490.–
3-Tages-Kurs	Fr. 720.–
5-Tages-Kurs	Fr. 1140.–

Programm: Das Detailprogramm mit den Lerninhalten, Referenten und Kursorten erhalten Sie auf Anfrage bzw. mit der Teilnahmebestätigung (Bildungssekretariat der Geschäftsstelle SPV, Oberstadt 11, 6204 Sempach-Stadt, Telefon 041-99 33 88).

Ausbildungsgang

«Chef-Physiotherapeut/-in»

Zielsetzung: Der Ausbildungsgang vermittelt im Rahmen der beruflichen Weiterbildung die fachliche und soziale Kompetenz zur Leitung einer Physiotherapie-Abteilung.

Inhalt/Daten: Lernpsychologische Grundlagen	17. – 18. März 1995
Kommunikation/Motivation	27. – 29. April 1995
Zuhören/Argumentieren	20. – 22. April 1995
	oder
	11. – 13. April 1996
Spitalorganisation I	29. Juni – 1. Juli 1995
Spitalorganisation II	07. – 08. Sept. 1995
Qualifikationen	März 1996
Zielorientiertes Führen	09. – 11. Nov. 1995
Wissenschaftliches Arbeiten	Mai 1996
Trends in der Physiotherapie	Juni 1996
Ethik/Recht/Organisation	September 1996

Zielgruppe: diplomierte Physiotherapeuten/-innen mit mindestens 2 Jahren Berufserfahrung

Dauer: 26 Kurstage (6 Kurssequenzen à 3 Tage und 4 Kurssequenzen à 2 Tage, verteilt auf 2 Jahre). Die Kurssequenzen können auch einzeln als Fortbildung besucht werden.

Kosten: Fr. 5800.– (inkl. Kursdokumentation und Pausengetränke; exkl. Unterkunft und Verpflegung)

Prüfungsgebühr/Abschluss:	Fr. 300.–
Nichtmitglieder SPV:	15 % Zuschlag

Besuch einzelner Kurse:	
2-Tages-Kurs	Fr. 490.–
3-Tages-Kurs	Fr. 720.–

Programm: Das Detailprogramm mit den Lerninhalten, Referenten und Kursorten erhalten Sie auf Anfrage bzw. mit der Teilnahmebestätigung (Bildungssekretariat der Geschäftsstelle SPV, Oberstadt 11, 6204 Sempach-Stadt, Telefon 041-99 33 88).

Sektion Aargau

Muskelverletzungen und Rehabilitation

Referent:	B. von Wingerden
Zielgruppe:	Physiotherapeuten/-innen
Datum:	Mittwoch, 16. November 1994
Ort:	Rheuma- und Rehabilitations-Klinik Zurzach
Zeit:	19.00 Uhr
Kosten:	Mitglieder SPV und Schüler: gratis Nichtmitglieder: Fr. 20.–
Einzahlung:	an der Abendkasse

Nervous System

Referent:	D. Butler
Zielgruppe:	Physiotherapeuten/-innen
Datum:	Mittwoch, 30. November 1994
Ort:	Rheuma- und Rehabilitations-Klinik Zurzach
Zeit:	19.00 Uhr
Kosten:	Mitglieder SPV und Schüler: gratis Nichtmitglieder: Fr. 20.–
Einzahlung:	an der Abendkasse

Section Fribourg

Thérapie manuelle neuro-orthopédique dysfonction mécanique du système nerveux

Contenu/méthode: Partie I : Base théorique et techniques d'examen
Partie II: Diagnostic différentiel – techniques de traitement et cas cliniques

Orateur: M. Jan De Laere – physiothérapeute, thérapeute manuel enseignant à l'École de physiothérapie Feusi à Berne

Cible: Physiothérapeutes et médecins

Langue: Français

Nombre de participants: minimum 12; maximum 20 (dans ce cas l'enseignement sera assuré par 2 instructeurs)

Date: Partie I : 14 et 15 janvier 1995
Partie II: 11 et 12 mars 1995

Lieu: Hôpital Cantonal, 1700 Fribourg

Heure: 9.00 à 17.30 h

Remarques: Prix du cours complet

Coûts: Membres FSP: 550.–
Non-membres: 600.– (Syllabus en français inclus)

Délai d'inscription: 15 décembre 1995

Inscription par écrit: Bernard Peyraud, Case postale
1726 Farvagny-le-Grand, tél. 037 31 30 70

Section de Genève

L'évaluation et le traitement isocinétique en concentrique et en excentrique

Orateur: M. Daniel Griesser – Physiothérapeute de l'équipe Suisse de Foot-Ball

Date: Mardi 8 novembre 1994

«CHRISTO»

Nerf median – Syndrome du Tunnel Carpien

Orateur: Dr Philippe Rheiner – Chirurgie de la main
Hôpital de la Tour

Date: Mardi 13 décembre 1994

Spiraldynamik

Au cours des dix dernières années, des travaux de recherche interdisciplinaires ont permis de développer et de vérifier un modèle de coordination du mouvement chez l'être humain reposant sur son anatomie. Les instigateurs de ce groupe de travail sont Yolande Deswarte (physiothérapeute, Paris) et le Dr Christian Larsen (médecin, Berne). La SPIRALDYNAMIK permet un accès pratique à l'art et à la science de la coordination du mouvement chez l'être humain.

Orateur: Dr méd. Christian Larsen

Date: Mardi 10 janvier 1995

La technique ambidextre

Présentation, démonstration et essais sur participants

La technique ambidextre est un ensemble de procédés d'exécution et d'expression permettant l'utilisation aisée de la main gauche et de la main droite, le développement d'une plus grande créativité et la connaissance élargie de ses possibilités. Le but principal de l'association «les ambidextres» est de favoriser le développement de l'ambidextérité dans tous les secteurs de la vie.

Orateur: Madame Maria Del Pilar

Date: Mardi 14 février 1995

Rupture de Coiffe

Orateur: Dr Pierre Hoffmeyer, Chirurgien Hôpital Cantonal Universitaire de Genève

Date: Mardi 14 mars 1995

Entorse de cheville: nouvelle prise en charge

Orateur: PD Dr méd. Daniel Fritschy – Polyclinique de chirurgie HOUG

Date: Mardi 9 mai 1995

**Weiterbildung bringt
weiter**

Le nom de l'orateur/trice et le titre de l'exposé vous seront communiqués ultérieurement

Travail de diplôme École de Physiothérapeutes de Genève

Date: Mardi 13 juin 1995

Note:

En collaboration avec Monsieur Jacques Dunand, Directeur de l'École de Physiothérapeutes de Genève, j'ai inclus deux conférences notamment:
- Spiraldynamik
- Ambidextrie

sujets peu connus par la plupart des physiothérapeutes. Nous pensons que ces deux sujets pourraient être un plus dans notre pratique quotidienne.

Nous vous recommandons d'être nombreux à ces conférences.

Ces cours auront lieu tous les 2èmes mardis du mois.

Lieu: Amphithéâtre de Pédiatrie - Hôpital Cantonal Universitaire de Genève

Horaire: 19.30 à 20.30 h

Sektion Solothurn

Das heute gängige Spektrum der Endoprothetik (Übersicht und Anwendung)

Referentin: Maja Bürgi, Biomech. Ing., Sulzer-Medizinaltechnik, Oberwinterthur

Datum: Mittwoch, 2. November 1994

Ort: Bürgerspital Solothurn, Hörsaal G

Zeit: 19.30 Uhr

Kosten: Mitglieder / Nichtmitglieder: gratis

Anmeldung: Gabi Cebulla, Bergstrasse 11, 4513 Langendorf

Instrumentierte Ganganalyse in der Neurorehabilitation

Referentin: Inès Kramer-de Quervain, Dr. med. FMH Rheumatologie, Schulthessklinik, Labor für Biomechanik ETH Zürich

Datum: Mittwoch, 16. November 1994

Ort: Bürgerspital Solothurn, Hörsaal G

Zeit: 19.00 Uhr

Kosten: Mitglieder / Nichtmitglieder: gratis

Anmeldung: Christine Schnyder, Wengistrasse 34, 4500 Solothurn, Tel. 065-23 82 82

Einführung in die Triggerpunktbehandlung

Referent: Martin Strub, Physiotherapeut, Schwerzenbach ZH

Datum: Dienstag, 13. Dezember 1994

Ort: Bürgerspital Solothurn, Turnsaal

Zeit: 19.30 Uhr

Kosten: Mitglieder / Nichtmitglieder: gratis

Anmeldung: Vreni Schöb, Hirtenweg 7, 2504 Biel

Sektion Zentralschweiz

Gangbeobachtungen nach funktionellen Gesichtspunkten

Referentin: G. Henzmann-Mathys, FBL-Instruktorin

Datum: Montag, 14. November 1994

Ort: Hörsaal Kantonsspital Luzern

Zeit: 19.30 Uhr

Kosten: Mitglieder SPV: gratis/Nichtmitglieder Fr. 20.- Schüler/-innen Fr. 5.-, bitte Ausweis mitbringen

Ergonomie/Arbeitsplatzabklärung

• Arbeitsbezogene Abklärungen/Tests

• Arbeitsbezogenes Training

Referentin: Marie-Louise Hallmark, dipl. Physiotherapeutin, tätig im Bereich Ergonomie

Datum: Montag, 5. Dezember 1994

Ort: Hörsaal Kantonsspital Luzern

Zeit: 19.30 Uhr

Kosten: Mitglieder SPV: gratis/Nichtmitglieder Fr. 20.- Schüler/-innen Fr. 5.-, bitte Ausweis mitbringen

(Bitte in Blockschrift!/En caractères d'imprimerie!/In stampatello!)

**Anmeldetalon
Bulletin d'inscription
Scheda d'iscrizione**

für Fortbildungen/Weiterbildungen/Tagungen
pour cours/congrès/journées de perfectionnement
per corsi/congressi/giornate d'aggiornamento

Titel/Titre/Titolo:

Kurs-Nr./Cours no/Corso no.:

Ort/Lieu/Località:

Datum/Date/Data:

Kursbeitrag bezahlt, Beleg liegt bei/Copie de la preuve du
payement ci-joint/Copia del mandato di pagamento acclusa:

Name/Nom/Nome:

Str., Nr./Rue, no/
Strada, no.:

PLZ, Ort/NPA, Localité/
NPA, Località:

Tel. G./Tél. prof./Tel. prof.:

Tel. P./Tél. privé/Tel. privato:

SPV-Mitglied:
Membre FSP:
Membro FSF:

Nicht-Mitglied:
Non-membre:
Non membro:

Schüler/-in:
Etudiant/-e:
Studente:

(Bitte in Blockschrift!/En caractères d'imprimerie!/In stampatello!)

**Anmeldetalon
Bulletin d'inscription
Scheda d'iscrizione**

für Fortbildungen/Weiterbildungen/Tagungen
pour cours/congrès/journées de perfectionnement
per corsi/congressi/giornate d'aggiornamento

Titel/Titre/Titolo:

Kurs-Nr./Cours no/Corso no.:

Ort/Lieu/Località:

Datum/Date/Data:

Kursbeitrag bezahlt, Beleg liegt bei/Copie de la preuve du
payement ci-joint/Copia del mandato di pagamento acclusa:

Name/Nom/Nome:

Str., Nr./Rue, no/
Strada, no.:

PLZ, Ort/NPA, Localité/
NPA, Località:

Tel. G./Tél. prof./Tel. prof.:

Tel. P./Tél. privé/Tel. privato:

SPV-Mitglied:
Membre FSP:
Membro FSF:

Nicht-Mitglied:
Non-membre:
Non membro:

Schüler/-in:
Etudiant/-e:
Studente:

McKenzie-Kurs, Teil B: HWS/BWS

<i>Inhalt/Methode:</i>	Untersuchung und Behandlung mechanisch bedingter WS-Störungen nach R. A. McKenzie
<i>Referenten:</i>	Peter Oesch, Instruktor McKenzie-Institute (CH); R. Genucci, Instruktor McKenzie-Institute (CH)
<i>Zielgruppe:</i>	dipl. Physiotherapeuten/-innen mit abgeschlossenem McKenzie-Kurs, Teil A (LWS)
<i>Teilnehmerzahl:</i>	beschränkt
<i>Datum:</i>	9. bis 11. Dezember 1994
<i>Ort:</i>	Kantonsspital Luzern
<i>Kosten:</i>	Fr. 390.–
<i>Anmeldung:</i>	schriftlich mit Anmeldeformular an: Sekretariat McKenzie-Institut, Hauptstrasse 175, 5112 Thalheim

Sektion Zürich**Einführungskurs in Spiraldynamik****Kurs-Nr. 004**

Spiraldynamik ist ein anatomisch-funktionell begründetes Modell der menschlichen Haltungs- und Bewegungskoordination mit folgenden Anwendungsschwerpunkten:

- konservative Orthopädie
- funktionelle Rehabilitation
- Sportphysiotherapie
- Haltungsschulung
- Bewegungstraining

<i>Referent/Kursleiter:</i>	Dr. med. Christian Larson
<i>Zielgruppe:</i>	dipl. Physiotherapeuten/-innen
<i>Datum:</i>	14. und 15. Januar 1995
<i>Ort:</i>	USZ
<i>Kursgebühr:</i>	Mitglieder SPV: Fr. 280.– Nichtmitglieder: Fr. 360.–
<i>Einzahlung:</i>	SKA, Filiale Unterstrasse, 8035 Zürich, SPV Sektion Zürich, Konto 0868-181317-01, PC 80-1800-7
<i>Anmeldeschluss:</i>	1. Dezember 1994
<i>Anmeldung:</i>	schriftlich an: Monika Flückiger, Haldengutstrasse 13, 8305 Dietlikon, Fax 01-834 05 08
<i>Auskunft:</i>	Claudia Muggli, Zihlweg 18, 8712 Stäfa, Tel. 01-926 49 96/01-926 58 82, Fax 01-926 48 82

Praktische und befundorientierte Skoliosebehandlung **Kurs-Nr. 005**

<i>Kursinhalt:</i>	Erfahrungsreiche Vermittlung a) der Untersuchung und der Analyse des Patienten; b) des Bewegungs- und Haltungsgefühles der einzelnen Wirbelsäulensegmente; c) verschiedene Techniken gezielt einzusetzen.
<i>Zielgruppe:</i>	dipl. Physiotherapeuten/-innen
<i>Datum:</i>	Freitag, 17. März 1995, ab 17.00 Uhr, Samstag, 18./Sonntag, 19. März 1995 Freitag, 31. März, ab 17.00 Uhr, Samstag, 1./Sonntag, 2. April 1995
<i>Ort:</i>	Triemli-Spital, Zürich
<i>Kursleiterin:</i>	Renate Klinkmann-Eggers
<i>Kursgebühr:</i>	Mitglieder SPV: Fr. 560.– Nichtmitglieder: Fr. 680.– für beide Wochenenden
<i>Einzahlung:</i>	SKA, Filiale Unterstrasse, 8035 Zürich SPV Sektion Zürich, Konto 0868-181317-01, PC 80-1800-7
<i>Anmeldeschluss:</i>	1. Februar 1995
<i>Anmeldung:</i>	schriftlich an: Monika Flückiger, Haldengutstr. 13, 8305 Dietlikon, Fax 01-834 05 08
<i>Auskunft:</i>	Renate Klinkmann-Eggers, Im Glockenacker 65, 8053 Zürich, Telefon 01-381 19 84

Für alle, die nach einem Unterbruch wieder in den Beruf (Teilzeit, stundenweise) einzusteigen planen:

Arbeitsgruppe für Wiedereinsteigerinnen

<i>Ziel:</i>	– Anlaufstelle für Informationen (z.B.: Welches Kursangebot eignet sich für welches Bedürfnis?) – Vermittlung von regionalen Kontaktpersonen, die bei diversen Fragen wie Eignung von Stellen für den Neustart beratend zur Seite stehen, Unterstützung bieten und eigene Erfahrungen weitergeben – Organisation von Informationstagungen
--------------	---

Interessierte (Wiedereinsteigerinnen und Kontaktpersonen) melden sich bitte bei:

Dorothee Däppen, Asylstrasse 68, 8032 Zürich, Telefon 01-383 83 07 oder

Claudia Muggli, Zihlweg 18, 8712 Stäfa,
Tel. 01-926 49 96 / 01-926 58 82, Fax 01-926 48 82

Bitte Information auch an mögliche Wiedereinsteigerinnen, die nicht SPV-Mitglieder sind, weitergeben.

Rekonstruktive Chirurgie des**Kurs-Nr. 007****Schultergelenks****und die postoperative physikalisch-therapeutische Nachbehandlung**

<i>Zielgruppe:</i>	dipl. Physiotherapeuten/-innen
<i>Datum:</i>	Montag, 27. März 1995
<i>Zeit:</i>	17.00 bis 20.00 Uhr
<i>Ort:</i>	Kreisspital Rütli ZH
<i>Referent</i>	Dr. Chr. Thür
<i>chirurgischer Teil:</i>	Chefarzt Kreisspital Rütli
<i>Workshop-Leiter</i>	Wybe Dedden
<i>therapeutischer Teil:</i>	Chefphysiotherapeut
<i>Kursgebühr:</i>	Mitglieder SPV: Fr. 60.–/Nichtmitglieder: Fr. 80.–
<i>Einzahlung:</i>	SKA, Filiale Unterstrasse, 8035 Zürich SPV Sektion Zürich, Konto 0868-181317-01, PC 80-1800-7
<i>Anmeldeschluss:</i>	30. Januar 1995
<i>Anmeldung:</i>	schriftlich an: Monika Flückiger, Haldengutstr. 13, 8305 Dietlikon, Fax 01-834 05 08
<i>Achtung:</i>	Erst mit der Zahlung und der schriftlichen Anmeldung ist Ihre Anmeldung komplett
<i>Auskunft:</i>	Claudia Muggli, Zihlweg 18, 8712 Stäfa, Tel. 01-926 49 96, Fax 01-926 48 82

Auf vielseitigen Wunsch wiederholen wir den Kurs

Kurs-Nr. 012**Weiterbildung am anatomischen Präparat**

<i>Inhalt:</i>	Unter der Anleitung eines erfahrenen Spezialisten wird mit den Kursteilnehmern/-innen am anatomischen Präparat gearbeitet. Das Grundwissen der Anatomie wird vertieft und «Vergessenes» wieder aufgefrischt.
<i>Zielgruppe:</i>	dipl. Physiotherapeuten/-innen
<i>Daten:</i>	24. März 1995: obere Extremitäten 31. März 1995: Hüftgelenk und Oberschenkel 7. April 1995: Kniegelenk, Unterschenkel, Fussgelenk 21. April 1995: Wirbelsäule-Gelenkverbindungen, Rücken- und Bauchmuskulatur
<i>Zeit:</i>	jeweils von 14.00 bis 17.00 Uhr
<i>Ort:</i>	Zürich, Universität Irchel, anatomisches Institut
<i>Referent:</i>	Dr. med. B. Szarvas
<i>Kursgebühr:</i>	Mitglieder SPV: Fr. 60.– Nichtmitglieder: Fr. 80.– pro Kurstag
<i>Einzahlung:</i>	SKA, Filiale Unterstrasse, 8035 Zürich SPV Sektion Zürich, Konto 0868-181317-01, PC 80-1800-7
<i>Anmeldeschluss:</i>	31. Januar 1995
<i>Anmeldung:</i>	schriftlich an: Monika Flückiger, Haldengutstrasse 13, 8305 Dietlikon, Fax 01-834 05 08
<i>Achtung:</i>	Ihre Anmeldung ist erst mit der Zahlung komplett
<i>Auskunft:</i>	Claudia Muggli, Zihlweg 18, 8712 Stäfa Tel. 01-926 49 96, Fax 01-926 48 82

SPV-Fachgruppen
Groupes spécialisés FSP
Gruppi specialistici FSF

ARPC

Association Romande des Physiothérapeutes-Chefs

PLN et physiothérapie

- Objectif:** Intégrer les bases de la Programmation Neuro-Linguistique (PNL) dans la pratique quotidienne des physiothérapeutes:
- créer et maintenir le rapport, établir un climat de confiance
 - sonder les besoins du patient
 - identifier votre objectif personnel et celui du patient
 - mobiliser vos ressources
- Méthode:** Introduction théorique des modèles
Expérimentation et entraînement à des exemples pratiques
- Intervenantes:** Mme Claudine Gachet, Maître-praticienne PNL, Directrice du Centre PNL de Genève
Mme Maryse Traverso, Maître-praticienne PNL, consultante
- Participants:** Physiothérapeutes
- Lieu:** CHUV Lausanne
- Dates:** Samedi 4 et dimanche 5 février 1995
Samedi 11 mars 1995
- Prix:** Physiothérapeutes: 600.– (support de cours compris)
Membres ARPC: 400.– (support de cours compris)
- Inscriptions:** Jusqu'au 31 décembre 1994 auprès de:
S. Beausire, Physio-chef coordinateur, NE-05.036,
1011 Lausanne-Chuv

Crochetage myofascial (fibrolyse diacutanée)

- Objectif:** Maîtriser une technique permettant d'améliorer, voire de recouvrir la mobilité complète et harmonieuse des muscles.
- Méthode:**
- Repérage palpatoire de l'appareil musculaire
 - Repérage des résistances au glissement et points douloureux
 - Utilisation des crochets
- Intervenant:** M. Jacques Mignon, physiothérapeute et ostéopathe (Lausanne)
- Participants:** Physiothérapeutes
(Attention: nombre de place limité)
- Lieu:** CHUV
- Dates:** 24 (soir), 25 et 26 février 1995
24 (soir), 25 et 26 mars 1995
- Prix:** Physiothérapeutes: Fr. 450.– + matériel Fr. 300.–
Membres ARPC: Fr. 300.– + matériel Fr. 300.–
- Inscriptions:** Jusqu'au 31 décembre 1994 auprès de:
S. Beausire, Physio-chef coordinateur, NE-05.036,
1011 Lausanne-Chuv ■



Arbeitsgruppe für manuelle Techniken

MTW-E

- Thema:** Einführung in die manuelle Therapie der Wirbelsäule (Kaltenborn-Evjenth-Konzept), Oberflächenanatomie, Biomechanik, Palpation, Weichteilbehandlung
- Datum:** Montag, 30. Januar bis Donnerstag, 2. Februar 95
- Ort:** Zürich
- Referenten:** Fritz Zahnd und Assistenten
- Kursgebühr:** AMT-Mitglieder: Fr. 500.–
Nichtmitglieder: Fr. 550.–
- Voraussetzung:** MTE-1/2
- Anmeldung:** bis 19. Dezember 1994 schriftlich mit Anmeldeplan und Kopie des absolvierten MTE-1/2-Kurses an:
Sekretariat Jacqueline Attanasio, Stockacker 10,
8905 Arni

MTW-1/2

- Thema:** MTE-1: Manuelle Untersuchung der Extremitätengelenke
MTE-2: Manuelle Mobilisation der Extremitätengelenke
- Datum:** 1. Teil: Freitag, 3. bis Montag, 6. Februar 95
2. Teil: Samstag, 25. bis Dienstag, 28. Februar 95
- Ort:** Zürich
- Referenten:** Adrik Mantingh und Assistenten
- Kursgebühr:** AMT-Mitglieder: Fr. 900.–
Nichtmitglieder: Fr. 950.–
- Voraussetzung:** MTE-E
- Anmeldung:** bis 19. Dezember 1994 schriftlich mit Anmeldeplan und Kopie des absolvierten MTE-E-Kurses an:
Sekretariat Jacqueline Attanasio, Stockacker 10,
8905 Arni

MTT-II

- Thema:** Medizinische Trainingstherapie, Refresher und Klinische Beispiele
- Datum:** Montag, 13. bis Dienstag, 14. Februar 1995
- Ort:** Zürich
- Referent:** Hans Petter Faugli, Norwegen
- Kursgebühr:** AMT-Mitglieder: Fr. 225.–
Nichtmitglieder: Fr. 275.–
- Voraussetzung:** MTT-I
- Anmeldung:** bis 3. Januar 1995 schriftlich mit Anmeldeplan und Kopie des absolvierten MTT-I-Kurses an:
Sekretariat Jacqueline Attanasio, Stockacker 10,
8905 Arni

MTT-I

- Thema:** Einführung in die Medizinische Trainingstherapie, Geräte, Prinzipien, Anwendungsbeispiele
- Datum:** Mittwoch, 15. bis Samstag, 18. Februar 1995
- Ort:** Zürich
- Referent:** Hans Petter Faugli, Norwegen
- Kursgebühr:** AMT-Mitglieder: Fr. 450.–
Nichtmitglieder: Fr. 500.–
- Voraussetzung:** Dipl. Physiotherapeut/-innen
- Anmeldung:** bis 3. Januar 1995 schriftlich mit Anmeldeplan und Kopie des Diplomes an:
Sekretariat Jacqueline Attanasio, Stockacker 10,
8905 Arni
- Einzahlung:** bei Erhalt der Teilnahmebestätigung mit entsprechendem Einzahlungsschein

Teilnehmerzahl beschränkt. Anmeldung gilt als definitiv. Falls Kurs besetzt, erfolgt telefonische Mitteilung an Interessenten. Ansonsten werden Teilnahmebestätigung und Teilnehmerliste erst nach Anmeldeschluss versandt. ■

**WEITER DURCH
WEITERBILDUNG!**

Andere Kurse, Tagungen
Autres cours, congrès
Altri corsi, congressi

5. Kongress
des Verbandes der dipl. Physiotherapeuten Österreichs
vom 17. bis 19. November 1994 in Wien
 zum Thema

«Atemphysiotherapie»

Themenschwerpunkte:

Grundlagen der Atemphysiotherapie
 Atemphysiotherapie in der Intensivstation
 Atemphysiotherapie in der Pädiatrie
 Atemphysiotherapie in ausgewählten Bereichen der Erwachsenenmedizin
 Grenzgebiete der Atemphysiotherapie

Tagungsort: Bundesamtsgebäude, Radetzkystrasse 2, A-1030 Wien

Kongressbeitrag: Für Mitglieder des SPV: öS 950,-
 Bei Anmeldung nach dem 20. Oktober 1994: öS 1200,-
 Bezahlung am Tagungsort

Kongressanmeldung schriftlich an:
 Verband der diplomierten Physiotherapeuten Österreichs
 Giessergasse 6, A-1090 Wien

Das Hauptprogramm kann auch bei der
 Geschäftsstelle des Schweizerischen Physiotherapeuten-Verbandes,
 Oberstadt 11, Postfach, 6204 Sempach-Stadt, bezogen werden.

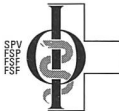

SCHWEIZERISCHER PHYSIOTHERAPEUTENVERBAND
 FEDERATION SUISSE DES PHYSIOTHERAPEUTES
 FEDERAZIONE SVIZZERA DEI FISIOTERAPISTI
 FEDERAZIUN SVIZERA DALS FISIOTERAPISTIS

Laser-Therapie: Theorie und Praxis

Einführungskurs, abschliessend mit Diplom

Datum: Samstag, 19. November 94. **Zeit:** 9.00–17.00 Uhr
Ort: Hotel «Nova Park», Zürich. **Teilnehmer:** maximal 30.
Kosten: Fr. 185.- inkl. Mittagessen.

Anmeldung und Auskunft: Medec AG, Herrn U. Frei, Fegistrasse 1,
 8957 Spreitenbach, Tel. 056-71 59 25, Fax 056-71 41 17.

11/94-K

NLP Ausbildung zum NLP Practitioner

Gratis-Informationsvortrag

Datum: 20. Januar 1995
Zeit: 19.00 Uhr
Ort: Praxis Josefstrasse 21, Zürich
 (5 Min. vom Hauptbahnhof)

Neue Einführung: 17.–19. Februar 1995

Aufbau I, II, III: ab April 1995

Kursleitung und Information:

Susanne Schneeberger, Psychotherapeutin FSP, Alte Landstrasse 32,
 8802 Kilchberg, Telefon/Fax 01-715 07 70

11/94-K



UNIVERSITÄTSSPITAL
 ZÜRICH

Auskunft und Anmeldung:
 Frau B. Teuscher Bunke
 Gloriestrasse 19, 8091 Zürich
 Telefon 01-255 23 29 (Mo–Do)
 Telefax 01-255 44 15

Feldenkrais: Der aufrechte Gang – Vom Liegen zum Stehen

Kursleiter: Herr W. Böhm
Datum: 2./3. Dezember 1994
 (Freitag ab 17.30 Uhr, Samstag ganzer Tag)
Kosten: Fr. 180.-
Anmeldeschluss: 21. November 1994

Refreshertag – Manuelle Lymphdrainage/KPE*

Kursleiterinnen: A. Sonderegger, U. Matter, S. Grossenbacher,
 E. Stauffer
Datum: 21. Januar 1995
Kosten: Fr. 120.-
Anmeldeschluss: 19. Dezember 1994

**Manuelle Lymphdrainage/Komplexe physikalische
 Entstauungstherapie**

Kursleiterin: A. Sonderegger
Datum: 24./25. Januar 1995
 13.–17. Februar 1995
 3.–7. April 1995
Kosten: Fr. 1400.-
Anmeldeschluss: 19. Dezember 1994

**Feldenkrais:
 Der aufrechte Gang – Bewegung und Fortbewegung**

Kursleiter: Herr W. Böhm
Datum: 3./4. Februar 1995
 (Freitag ab 17.30 Uhr, Samstag ganzer Tag)
Kosten: Fr. 180.-
Anmeldeschluss: 9. Januar 1995

**Klinische Forschung in der Physiotherapie und Rehabilitation:
 Praxisorientierter Workshop**

Inhalt:

- **Klinimetrik:**
 Standardisierung, Zuverlässigkeit, Validität
 und Empfindlichkeit klinischer Tests.
 Anwendung in der Praxis
- **«Outcome assessment»:**
 Möglichkeiten und Grenzen der patienten-
 orientierten Erfolgsbeurteilung.
 Anwendung in der Praxis

Organisation: Erika Huber, Leitende Chefphysiotherapeutin
 Dr. med. Gerold Stucki, M.S., Oberarzt
 Physio- und Ärzteteam der Rheumaklinik und
 des Instituts für physikalische Therapie

Datum: 28./29. Januar 1995
Zeit: 9.00 bis 17.00 Uhr
Ort: Universitätsspital Zürich
Kosten: Fr. 230.-
Anmeldeschluss: 9. Januar 1995

Anmeldung und Fragen richten Sie bitte an:

Universitätsspital Zürich, Frau P. Egli, Gloriestrasse 25, E Ost 155,
 8091 Zürich, Telefon 255 23 74

11/94-K



MEDIZINISCHES ZENTRUM BAD RAGAZ

FORTBILDUNGSZENTRUM HERMITAGE

7310 BAD RAGAZ · TELEFON 081/303 37 37

- Kurs:** **Seminar der angewandten Psychologie: Grundkurs**
(Anti-Stress-Programm, autogene Entspannung – Selbstentspannungsmethoden)
Kursleitung: Immo H.M. Rüegg, Psychologe, CH-Riedt-Erlen
Zielgruppe: für alle Berufsgruppen offen
Datum: 5.–6. November 1994
- Kurs:** **Funktionelle Bewegungslehre Klein-Vogelbach
Aufbaukurs: therapeutische Übungen (I)**
Kursleitung: Markus Oehl, KG, Instruktor FBL Klein-Vogelbach, D-Koblentz
Voraussetzungen: Grund- und Statuskurs FBL Klein-Vogelbach
Datum: 8.–11. November 1994
- Kurs:** **Tanztherapie – eine Einführung in die Grundlagen**
Kursleitung: Cary Rick, CH-Lugano;
Inge Feurstein-Hefel, A-Dornbirn
Zielgruppe: Physiotherapeuten/-innen, Psychotherapeuten/-innen, Pädagogen/-innen
Datum: 6.–9. Dezember 1994
- Course:** **Bobath Concept: advanced course**
Tutors: Elia Panturin, PT, Senior Instructor (IBITAH-recognized);
Hanna Aviv, PT, Bobath Instructor (IBITAH-recognized)
Language: English with translation into the German language
Prerequisites: three-week introductory course (IBITAH-recognized)
Course date: January 16–20, 1995
- Kurs:** **Einführungskurs: Spiraldynamik**
Ist ein anatomisch-funktionell begründetes Modell menschlicher?
Haltungs- und Bewegungskoordination
Kursleitung: Dr. med. Chr. Larsen, CH-Bern
Kursdatum: 13./14. Februar 1995
- Kurs:** **FBL-Ganganalyse nach Rancho Los Amigos, USA**
Kursleitung: Susanne Hedin-Anden, Swe-Göteborg
Datum: 4.–5. März 1995
- Kurs:** **Akupunktur-Massage nach Radloff:
Einführungskurs**
Kursleitung: Klaus Radloff, Fachlehrer, CH-Wienacht
Datum: 20.–24. März 1995
- Kurs:** **McKenzie (B-Kurs)**
Kursleitung: Peter Oesch, McKenzie-Instruktor;
Jeanette Saner, McKenzie-Instruktorin
Voraussetzung: McKenzie (A-Kurs)
Datum: 24.–26. März 1995
- Kurs:** **FBL Klein-Vogelbach: Grund- und Statuskurs**
Kursleitung: Elisabeth Bürge, Instruktorin FBL Klein-Vogelbach;
Annegret Dettwiler, Instruktorin FBL Klein-Vogelbach
Datum: 9.–12. April 1995 (Grundkurs)
19.–22. August 1995 (Statuskurs)
- Kurs:** **Seminar mit Eric Franklin**
Kursleitung: Eric Franklin, Bewegungspädagoge, Tänzer und Autor, Dozent an der Abteilung für psychomotorische Therapie am HPS Zürich
Zielgruppe: für alle Berufsgruppen offen
Datum: 29.–30. April 1995
- Course:** **Motor Learning (Bewegungslernen)**
Tutor: Prof. Dr. A. Gentile, PhD, Chairperson Dept. of Movement Sciences, Teachers College, USA-New York
Language: English
Course date: May 8–10, 1995
- Kurs:** **McKenzie (A- und B-Kurs)**
Kursleitung: Peter Oesch, McKenzie-Instruktor;
Jeanette Saner, McKenzie-Instruktorin
Datum: 12.–15. Mai 1995 (A-Kurs)
13.–15. Oktober 1995 (B-Kurs)
- Course:** **Maitland Concept: Refresher week**
Tutor: Robin Blake, MCSP, IMTA Instructor, GB-York
Prerequisites: three-week introductory course (Maitland Concept)
Language: English
Course date: May 15–19, 1995
- Kurs:** **Akupunktur-Massage nach Radloff: Aufbaukurs**
Kursleitung: Klaus Radloff, Fachlehrer, CH-Wienacht
Voraussetzung: Einführungskurs APM nach Radloff
Datum: 22.–26. Mai 1995
- Kurs:** **PNF-Konzept (M.-Knott-Konzept): Aufbaukurs «A»
(Stufe 3)**
Kursleitung: Arja Feriencik, IPNFA-Instruktorin, CH-Bad Ragaz
Voraussetzung: zweiwöchiger Grundkurs PNF-Konzept
Datum: 29. Mai–2. Juni 1995
- Kurs:** **FBL Klein-Vogelbach: Behandlungstechniken**
Kursleitung: Markus Oehl, KG, D-Koblentz
Voraussetzungen: Grund- und Statuskurs FBL Klein-Vogelbach
Datum: 6.–9. Juni 1995
- Course:** **Halliwick Method (McMillan Concept):
Watertherapy course in English**
Tutors: Johan Lambeck, NL-Malden;
Beatrice Egger, CH-Reinfelden
Course date: July 10–14, 1995
- Kurs:** **Bobath-Konzept: Aufbaukurs (IBITAH-anerkannt)**
Kursleitung: Jos Halfens, PT, Bobath-Senior-Instruktor, NL-Hulsberg;
Ans Rabou, PT, Bobath-Instruktorin, CH-Basel
Datum: 28. August – 1. September 1995

Das Jahresprogramm 1995 kann angefordert werden!

**Auskunft
und
Anmeldung:** Fortbildungszentrum Hermitage
CH-7310 Bad Ragaz
Telefon 081-303 37 37
Telefax 081-303 37 39



RHEUMA- UND
REHABILITATIONS-KLINIK
ZURZACH

Fortbildungszentrum Zurzach
Badstrasse 33, CH-8437 Zurzach
Telefon 056-49 52 90, Fax 056-49 51 78

Kursprogramm 1995

Maitland-Konzept (IMTA-anerkannt)

02.01.95 – 13.01.95 13.03.95 – 17.03.95	Grundkurs (Deutsch) Hugo Stam	Fr. 2100.–
24.04.95 – 05.05.95 19.06.95 – 23.06.95 05.02.96 – 09.02.96	Level 1 (Deutsch) Di Addison	Fr. 2600.–
18.09.95 – 29.09.95 11.12.95 – 15.12.95	Grundkurs (Deutsch) Elly Hengeveld	Fr. 2100.–
12.06.95 – 16.06.95 21.08.95 – 01.09.95	Introductory Course (Englisch) Kevin Banks	Fr. 2100.–
18.04.95 – 22.04.95	Repetitionskurs (Deutsch) Elly Hengeveld	Fr. 800.–
11.09.95 – 15.09.95	Repetitionskurs (Deutsch) Hugo Stam	Fr. 800.–
16.01.95 – 27.01.95	Level 2A (Deutsch) Pieter Westerhuis / Di Addison	Fr. 1750.–
31.07.95 – 11.08.95	Level 2A (Englisch) Peter Wells / Hugo Stam	Fr. 1750.–
30.10.95 – 03.11.95 04.12.95 – 08.12.95	Level 2B (Deutsch) Pieter Westerhuis / Hugo Stam	Fr. 1750.–

Mobilisation of the Nervous System (NOI-anerkannt)

25.05.95 – 26.05.95 (evtl. 25.05.95 – 27.05.95)	Einführungskurs (Deutsch) Hugo Stam	Fr. 300.– (Fr. 400.–)
01.07.95 – 02.07.95 (evtl. 30.06.95 – 02.07.95)	Initial Course (Englisch) Mark Jones	Fr. 300.– (Fr. 400.–)
07.10.95 – 11.10.95	Advanced Course (Englisch) David Butler	Fr. 850.–

Bobath-Konzept (IBITAH-anerkannt)

20.03.95 – 31.03.95 29.05.95 – 02.06.95	Grundkurs (Deutsch) Louise Rutz-LaPitz	Fr. 2100.–
16.10.95 – 27.10.95 12.02.96 – 16.02.96	Grundkurs (Deutsch) Louise Rutz-LaPitz	Fr. 2100.–
10.07.95 – 14.07.95	Aufbaukurs (Deutsch) Annemarie Boyle / Louise Rutz-LaPitz	Fr. 850.–

PNF-Konzept (IPNFA-anerkannt)

20.02.95 – 24.02.95 08.05.95 – 12.05.95	Grundkurs (Level 1, 2) (Deutsch) Louise Rutz-LaPitz	Fr. 1500.–
27.11.95 – 01.12.95	Aufbaukurs (Level 3a, 3b) (Deutsch) Louise Rutz-LaPitz	Fr. 800.–

Beide Kurse können zusammen belegt werden. Fr. 2100.–

International Academy for Sportsmedicine (I.A.S.)

26.02.95 – 03.03.95	4. Kurs, Teil D (Deutsch)	Fr. 2200.–
25.06.95 – 30.06.95	4. Kurs, Teil E (Deutsch)	
12.11.95 – 17.11.95	4. Kurs, Teil F (Deutsch)	

International Academy for Sportsmedicine (I.A.S.)

Fortsetzung

05.03.95 – 10.03.95 02.07.95 – 07.07.95 19.11.95 – 24.11.95	5. Kurs, Teil A (Deutsch) 5. Kurs, Teil B (Deutsch) 5. Kurs, Teil C (Deutsch)	Fr. 2200.–
29.01.95 – 02.02.95	Funktionelle Histologie und Pathophysiologie von Binde- gewebsverletzungen (Deutsch)	Fr. 800.–
03.03.95 – 04.03.95	Up-Date-Kurs (Deutsch)	Fr. 130.–
20.05.95 – 24.05.95	Kraft: Theorie und Praxis für Explosiv-Sportarten und Rehabili- tationsanwendungen (Deutsch)	Fr. 800.–
08.07.95 – 10.07.95	Ernährung innerhalb der Rehabili- tation; Mittel für Regeneration und Heilung (Deutsch)	Fr. 400.–
03.09.95 – 07.09.95	Rehabilitation nach Sport- verletzungen (Deutsch)	Fr. 800.–

McKenzie-Kurse

03.02.95 – 06.02.95	Kurs A (Deutsch) The McKenzie Institute (CH)	Fr. 520.–
09.06.95 – 11.06.95	Kurs B (Deutsch) The McKenzie Institute (CH)	Fr. 420.–
08.12.95 – 10.12.95	Kurs C (Deutsch) The McKenzie Institute (CH)	Fr. 450.–

Clinical Reasoning

24.06.95 – 25.06.95	Mark Jones (Englisch)	Fr. 300.–
---------------------	-----------------------	-----------

Clinical Biology of Aches and Pains

02.10.95 – 04.10.95	Louis Gifford (Englisch)	Fr. 400.–
---------------------	--------------------------	-----------

Muscle Balance Approach

17.02.95 – 19.02.95 25.02.95 – 26.02.95	Mark Comerford (Englisch)	Fr. 800.–
--	---------------------------	-----------

Feldenkrais

16.01.95 – 20.01.95	Eli Wadler (Deutsch) Preis inkl. AMT-Kassetten	Fr. 875.–
02.10.95 – 06.10.95	Eli Wadler (Deutsch) Preis inkl. AMT-Kassetten	Fr. 875.–

Methodik und Didaktik

03.04.95 – 07.04.95	Veronika Hauser (Deutsch)	Fr. 800.–
---------------------	---------------------------	-----------

Wassertherapie

04.12.95 – 08.12.95	Grundkurs (Deutsch) Hannelore Weber-Witt	Fr. 800.–
---------------------	---	-----------

Pijn en Pijnbestrijding

07.07.95 – 09.07.95	ITON; B. v. Cranenburgh / Holland (Holländisch)	Fr. 400.–
---------------------	--	-----------

Änderungen vorbehalten.

NEUROPROJEKT

Behandlungsstrategien in der Neurorehabilitation auf neurophysiologischer Grundlage

Wir vermitteln keine Behandlungskonzepte. Es wird ein neurophysiologischer Hintergrund gelegt, welcher den Kursteilnehmern/-innen erlauben soll, die von ihnen angewandten Therapiemethoden gezielter einzusetzen.

Zielgruppe: Physiotherapeuten/-innen, Ergotherapeuten/-innen mit neurologischen Patienten (Kinder, Erwachsene)

Teilnehmerzahl: beschränkt

Kursleitung: Hilde Kunz, Zürich;
Harry Bachmann, Cordoba/Argentinien

Kursdaten: Kurs 1/95: 18.4.–21.4.1995
Kurs 2/95: 09.5.–12.5.1995
Kurs 3/95: 29.8.–01.9.1995

Kurskosten: SFr. 450.–

Orofaziale Regulationstherapie nach Castillo Morales

Zielgruppe: Physio-, Ergotherapeuten/-innen, Logopäden/innen

Kursleitung: Dr. Rodolfo Castillo Morales, Argentinien

Teilnehmerzahl: beschränkt

Kursdaten: Teil A: 12.8.–17.8.1995
Teil B: 05.9.–10.9.1995

Kurskosten: SFr. 1200.–

Anmeldung: Beatrice Käppeli, Physiotherapieschule Triemli
8063 Zürich, Tel. 01-466 25 88

11/94-K

A.I.D.M.O.V.

Association internationale du
Drainage Lymphatique Manuel
«ORIGINAL METHODE» DR E. VODDER



GRUNDKURS für manuelle Lymphdrainage in BERN 1995

Tagungsort: Physiotherapieschule Feusi
Effingerstrasse 15, 3008 Bern

Zeit: Samstag, 4. Februar 1995 / 4. März / 17. Juni
Sonntag, 5. Februar 1995 / 5. März / 18. Juni
jeweils 9.00 bis 17.00 Uhr

Leitung: Rosmarie Bohlmann, Lausanne
12 Jahre Assistentin von Dr. Vodder

Teilnehmerzahl: beschränkt, 10 (max. 14) Personen
nur Physiotherapeuten/-innen

Preis: Fr. 500.– für 4 Tage im Februar und März
1 Monat im voraus zahlbar
Fr. 250.– für 2 Tage im Juni
2 Wochen im voraus zahlbar

Bedingungen: nach 6 vollen Tagen Zertifikat nach praktischer
Prüfung.

Bemerkung: weitere Aufbau- und Therapiekurse werden für
Herbst 1995 geplant, welche auch bei
Frau Ursula Matter, Schule für Physiotherapie
Luzern, Telefon 041-51 13 49, absolviert werden
können.

**Auskünfte und
Anmeldung:** Helena Luginbühl Greco, Zumholz, 3157 Milken,
Telefon 031-731 24 96 oder

R. Bohlmann, Lausanne, Telefon 021-312 23 73

A.I.D.M.O.V., C.P. 3051, 1002 Lausanne

11/94-K

DR. BRÜGGER-INSTITUT GMBH



Vogelsangstraße 52
CH-8006 Zürich

Telefon 01 362 02 16
Telefax 01 362 02 64

FORSCHUNGS- UND SCHULUNGSZENTRUM FÜR DIE FUNKTIONSKRANKHEITEN DES BEWEGUNGSAPPARATES

Ärztliche Leitung: Dr. med. Alois Brügger • Ausbildungs- und Institutsleitung: Carmen-Manuela Rock • Stellvertreterin: Sibylle Petak-Krueger

Fortbildungen für Ärzte und Physiotherapeuten 1995

Allgemeine Kursinformationen:

Die mindestens 130 Stunden betragende Ausbildung zum/-r Brügger-Therapeuten/-in kann nur in zusammenhängenden **Kursserien** absolviert werden.

Weiterhin bietet unser Institut Kursabsolventen und diplomierten Brügger-Therapeuten/-innen die Möglichkeit an, ein **Praktikum** mit Unterricht und Supervision in Zürich zu machen.

Für Refresher-Kurse, Kurzpraktika, Prüfungskurse und Therabandkurse sowie für Kursdaten in Deutschland, Österreich, Italien und Spanien verlangen Sie bitte unser Zusatzinformationsmaterial.

Schriftliche Anfragen und Anmeldungen unter obiger Adresse. Bitte fügen Sie allen Anfragen einen adressierten C5-Umschlag bei.

Kursgebühren: Fr. 2100.– oder dreimal
Fr. 700.– pro Kursteil

Schweiz

WK-S-13/1-3

S – 13/1 20.07.–24.07.1995

S – 13/2 01.10.–05.10.1995

S – 13/3 31.03.–04.04.1996

Kursort: Schule für Physiotherapie
Schinznach Bad,
Aargau – Schweiz

11/94-K

Chirurgie St. Leonhard

Pestalozzistrasse 2, 9000 St. Gallen

Physio-/Ergotherapie

Tel. 071-20 41 31, Fax 071-23 19 45

Die Rotatorenmanschette**Klinik, Pathologie, Differentialdiagnostik, Therapie**

Referenten/-innen: Dr. med. R. Bon, B. Lamb, F. Tobler, F. Kretz, A. Lehmann
Datum: Samstag, 26. November 1994, 9.00 bis 13.30 Uhr
Kosten: Fr. 100.– einzahlen bis 20. November 1994
auf PC-Konto-Nr. 90-1864-7
Chirurgie St. Leonhard, Handtherapie, 9000 St. Gallen
Anmeldung: schriftlich mit Kopie des Einzahlungsscheines
bis 20. November 1994 an:
Chirurgie St. Leonhard, Physio-/Ergotherapie
Pestalozzistrasse 2, 9000 St. Gallen

11/94-K

FORMATION COMPLETE A LA METHODE MEZIERES

à

DIVONNE-LES-BAINS

PAUL BARBIEUX, élève de Françoise Mézières, formateur depuis 1982
MICHEL GALMART, et leurs collaborateurs (trices)

L'ASSOCIATION DES MEZIERISTES D'EUROPE

Sous la forme de : 4 week-ends de 4 jours + recyclage
Prix : SFr. 2.300
Date : 25/26/27/28 XI 94 - 27/28/29/30 I 95 - 3/4/5/6 III 95 -
5/6/7/8 V 95
Lieu : Les Thermes de Divonne-les-Bains - Centre Paul Vidart
Renseignements : Viviane ROBERT - 65, ch. Dallaz - CH-1030 BUSSIGNY
Tél.: 021/701.00.60
: Paul BARBIEUX - 26, rue D' Bordet - B-4030 LIEGE
Tél. + Fax 32/41/65.35.20

**Paul Newton Seminare**

Die Feldenkrais Methode
Berufsbegleitende Fortbildung für Physiotherapeuten

3. Fortbildungszyklus, Bern
Februar bis November 1995, 170 Unterrichtsstunden

Daten:
08. bis 12. Februar
04. bis 05. März
19. bis 23. April
03. bis 05. Juni
08. bis 09. Juli
23. bis 26. September
18. bis 19. November

Anmeldung und Auskunft:
Sekretariat Pia Ackermann
Höheweg 17, 3006 Bern,
Tel. 031 3520204 • Fax 3525730

oder

Paul Newton Seminare
Antwerpener Strasse 25, D-80805 München,
Tel. 0049 89 364515 • Fax 0049 89 3618247

Voraussetzung ist eine abgeschlossene Ausbildung in
einem physiotherapeutischen Beruf.

MA Psych. Paul Newton stammt aus New York City.
Unterrichtssprache ist Deutsch. Er ist Mitglied der
Feldenkrais Gilde, BRD und USA.

**Institut für
Craniosacral Integration®****Ausbildung mit Beginn Winter/Frühjahr 1995**

Diese tiefgehende und feinfühlig Körperarbeit ist
hervorgegangen aus der Craniosacral Therapie™
(Dr. John Upledger). Sie beschäftigt sich mit dem
Pulssystem der Gehirn- und Rückenmarksflüssigkeit.

Das **Institut für Craniosacral Integration®** bietet eine sehr
umfassende Ausbildung an. Die Teilnehmer haben viel Zeit
zum Üben und Erfahren des Erlernten.

Einführungskurse

20.–22. Januar 1995 und 5.–7. Mai 1995 in Biel.
Weitere auf Anfrage.

Ausbildungskurse Raum Biel–Bern

Level 1: 24. März –2. April 1995
Level 1: 22. September – 1. Oktober 1995
Level 2: 16. – 25. Juni 1995
Level 3: 3. – 12. November 1995

Information, Anmeldung, Probesitzung:

P.U. Bernhard-Heitmann, M.C. Heitmann
Institut für Craniosacral Integration, Büro Schweiz
Pianostrasse 65, CH-2503 Biel, Telefon/Fax 032-25 05 27

11/94-K

**Paul Newton Seminare**

Fortbildung in der Feldenkrais Methode, Bern.

Grundkurs:

- 22. bis 23. Oktober 1994
**Rücken in Aktion: Rückenschulung nach
Feldenkrais**

Aufbaukurse, Voraussetzung ist der Grundkurs:

- 05. bis 06. November 1994
Übergänge: Liegen, Sitzen, Rollen, Stehen...
- 26. bis 27. November 1994
**Bewegungsfunktionen der Beine und Füße:
Stehen und Gehen...**

Ort:
Studio Vroni Portmann, Laupenstrasse 5a, 3011 Bern
Zeit:
Sa und So 10:00 bis 12:30 und 14:30 bis 17:00 Uhr
Teilnehmergebühr:
sFr 250,- / sFr 220,- für Studenten

Anmeldung und Auskunft:
Sekretariat Pia Ackermann, Höheweg 17, 3006 Bern,
Tel: 031 3520204 Fax: 3525730

MA Psych. Paul Newton stammt aus New York City.
Unterrichtssprache ist Deutsch. Er ist Mitglied der
Feldenkrais Gilde, BRD und USA.



Akademie zur medizinischen
Fort- und Weiterbildung Bad Säckingen
Giessenstrasse 5, Postfach 1442,
D-79705 Bad Säckingen
Tel. (07761) 5 75 77, Fax (07761) 5 70 44

Fortbildungsprogramm 10/94

Einführung in die Feldenkrais-Methode

Referent: Wolfgang Steinmüller, Arzt, Feldenkrais-Lehrer, Freiburg
(Ausbildung bei Mia Segal, London)
Kursternin: 9.-11.12.1994
Kursgebühr: DM 290,- **Kurs 24/94**

Craniosacral Integration – Einführungskurs (Aufbaukurse Level I-IV werden angeboten)

Referentin: Puja Ursina Bernhard, Physiotherapeutin, Trainerin
Institut für Craniosacral-Integration E.V., CH-Biel
Kursternin: 4.-6.11.1994
Kursgebühr: DM 350,- **Kurs 20/94**

Funktional integrative Atmungstherapie – 4 Wochenenden Abschluss mit Zertifikat möglich

Referent: Willi Handwerk, Atmungs-Asthmatherapeut
Leiter Institut funktional integrative Atmungstherapie
Kursternin: 2.-4.12.1994 (1. Wochenende)
Kursgebühr: DM 290,- **Kurs 11/94**

E-Technik – Grundkurs «Krankengymnastische Behandlung auf entwicklungskinesiologischer Grundlage in der Orthopädie/Neurologie

Referentin: Manuela Petri, E-Technik-Instruktorin, Zürich
Kursternin: 17.-20.11.1994
Kursgebühr: DM 620,- **Kurs 5/94**

Einführung in die F.-M.-Alexandertechnik

Referent: Holger Marschall, Lehrer der Gesellschaft der F.-M.-
Alexandertechnik, München
Kursternin: 10./11.12.1994
Kursgebühr: DM 250,- **Kurs 26/94**

Symposium 2./3./4. Dezember 1994

1. Tag: Dr. Jan Jaap de Morree, Biologe
«Funktion des Bindegewebes und seine Reaktion auf Mobilisation, Immobilisation, Belastung und Training im Sport»
2./3. Tag: René de Bruijn, Direktor der niederländischen Akademie für orthopädische Medizin (NAOG), Team DOS WINKEL
«Einführung in die Osteo- und Arthrokineematik und die dreidimensionalen manuellen Mobilisationstechniken»
Kursgebühren: 1 Tag: DM 175,-
alle 3 Tage: DM 450,-

Einführung in die Befundaufnahme und Behandlung Erwachsener mit Hemiplegie «Bobath-Konzept» (Krankengymnasten/Ergotherapeuten)

Referentin: Doris Felber, Bobath-Instruktorin IBITAH, Schweiz
Kursternin: 27.-29.1.1995
Kursgebühr: DM 450,- **Kurs 9/95**

Reflektorische Atemtherapie A-Kurs nach Dr. J. L. Schmitt, von Frau L. Brüne

Referenten: Marianne Kirchlinde, Köln, Renate Reimer, Kiel (Assistenz)
Kursternin: 16.-19.2.1995 (B-Kurs Oktober 95, C-Kurs Februar 96)
Kursgebühr: DM 600,- **Kurs 3/95**

Aufbaukurs in der Befundaufnahme und Behandlung Erwachsener mit Hemiplegie «Bobath-Konzept»

Referenten: Mary Lynch, Senior-Bobath-Instruktorin, England
Übers. und Assistenz: Beatrice Egger, Bobath-Instruktorin IBITAH, Schweiz
Kursternin: 22.-26.2.1995
Kursgebühr: DM 1100,- **Kurs 2/95**

Aufbaukurs – Behandlung nach der PNF-Technik «M.-Knott-Konzept»

Referent: Martin de St. Jon, PNF-Instruktor, Zürich
Kursternin: 19.-23.3.1995
Kursgebühr: DM 675,- **Kurs 6/95**

Funktionelle Bewegungslehre Klein-Vogelbach

Mobilisierende Massagen/widerlagernde Mobilisation Schulter/Hüfte	Kurs 34/94	03.-06.11.1994
Therapeutische Übungen mit und ohne Ball	Kurs 35/94	01.-04.12.1994
Gangschulung	Kurs 1/95	12.-15.01.1995
Grundkurs	Kurs 4/95	02.-05.02.1995
Statuskurs	Kurs 5/95	06.-09.04.1995

Instruktorin: FBL, Sabine Kasper, Basel; Kursgebühr: DM 470,-

Orthopädische Medizin (Cyriax)

(IFOM-anerkannte Kurse)

(International Federation of Orthopaedic Medicine)

Leitung: René de Bruijn, Direktor der niederländischen Akademie für orthopädische Medizin (NAOG), Team DOS WINKEL

Start neue Serie Extremitäten: (F0-F6) **Schulter: 12.-14.5.1995**

Alle weiteren Termine auch für die neue Kursreihe **Wirbelsäule 1995/96** bitte anfordern.

Kursgebühren: DM 630,-/Kursteil

Teilnehmer: Ärzte, Krankengymnasten, Physiotherapeuten, Masseur

Weitere Kursvorschau 1994/95

- Einführung in die therapeutische Pflege Erwachsener mit Hemiplegie für exam. Pflegepersonal 25.-27.11.1994 28/94
- Rehatrain – Muskuläre Rehabilitation
Teil 1 24./25. März 1995 8/95
(Teil 2: 5./6.5.95, Teil 3: 16./17.6.95)

Bitte fordern Sie ausführliche Informationen an.

Spiraldynamik Diplomkurs '95

Physiotherapie

Spiraldynamik ist ein anatomisch-funktionell begründetes Modell der menschlichen Haltung- und Bewegungskoordination mit folgenden Anwendungsschwerpunkten: konservative Orthopädie, funktionelle Rehabilitation, Sport-Physiotherapie, Haltungsschulung, Bewegungstraining. Kursleitung: Yolanda Deswarte (Physiotherapeutin), Paris und Dr. med. Christian Larsen, Bern.

Kursort: Bern, Preis sFr. 2500.-

21./22.1.95	Grundprinzipien
18./19.2.95	Kopf/Becken
4./5.3.95	Wirbelsäule/Thorax
1./2.4.95	Hüftgelenk
6./7.5.95	Fuss/Bein
27./28.5.95	Schulter
24./25.6.95	Arm/Hand
19./20.8.95	Ganzkörperkoord.
16./17.9.95	Weitere Anwendungsmöglichkeiten

Information und Anmeldung:

Sekretariat Spiraldynamik

C.P. 7920, 3001 Bern

Tel 031 972 55 55 Fax 031 972 55 77

BDF ●●●●
Beiersdorf
medical



TAPINGKURSE

Ort: SRK-Zentrum, Nottwil

Grundkurs am
Samstag, 26. November 1994

Kursinhalt

- Medizinische Grundlage und Indikationen
- Praktische Übungen

Praxiskurs am
Sonntag, 27. November 1994

Kursinhalt

- Kurze Basistheorie in Kleingruppen
- Praktische Übungen

Kursleitung 26.11.94: Dr. med. P. Jenoure
Rennbahnklinik, Muttenz

Diese Kurse sind speziell für

- Betreuer von Sportclubs
- Physiotherapeuten und Masseure
- Sportärzte, Allgemeinpraktiker
- Turn- und Sportlehrer
- Einzelsportler, Pflegepersonal

Preis: Fr. 225.–
inkl. Mittagessen,
Pausengetränke und
Schulmaterial

Anmeldefrist:
4. November 1994

Bitte senden Sie mir die detaillierten Kursunterlagen.

Name/Vorname: _____

Adresse: _____

Sportart/Funktion: _____

Einsenden an: BDF ●●●● Beiersdorf AG, Division Medical
Aliothstrasse 40, 4142 Münchenstein

Phy

Kurs mit einem führenden Experten

Seminare

in der

FELDENKRAIS-METHODE

mit **PAUL RUBIN, USA**

langjähriger Schüler Moshé Feldenkrais'. Trainer für Feldenkrais-Berufsausbildungen. Vorsitzender des Ausbildungsausschusses des amerikanischen Feldenkrais-Verbandes. Langjährige Erfahrung in Arbeit und Weiterbildung von Physio- und Ergotherapeuten/-innen

Kursinhalt: Einführung in Praxis und Theorie der Methode. Erarbeitung relevanter praktischer Ansätze und Fähigkeiten zur Patientenarbeit mit einem neuen funktionellen Verständnis.

Intensiv-Seminar: Basel: 21.–25.2.1995 (ganztags) Fr. 720.–
Kurssprache: Englisch mit Übersetzung

Wochenendkurs: (öffentlicher Workshop:
«Bewusstheit durch Bewegung») Basel: 18./19.2.1995, Fr. 240.–

Information/
Anmeldung: Das Feldenkrais-Zentrum Basel
Dr. med. Christoph Berger
Riehenstrasse 43, 4058 Basel
Tel./Fax: 061-691 54 58

Anmeldefrist für beide Seminare:
14. Januar 1995 (beschränkte Teilnehmerzahl).

11/94-K

Der Vortrag, seine Visualisierungsmöglichkeiten und der Einfluss des Referenten/-innen-Auftretens

Ziele: Der/die Teilnehmer/-in kennt und wendet die verschiedenen Arten eines Vortragaufbaus inkl. Visualisierung an. Er/sie kennt die Elemente der Körpersprache und die Auswirkungen eines sicheren Auftretens auf seine/ihre Zuhörer.

Inhalt:

Der Vortrag

- Vorbereitung
- Aufbau
- Durchführung
- Nachbearbeitung

Visualisierung

- Einsatz verschiedener Hilfsmittel wie Hellraumprojektor, Folien, Dias, Videos, Modelle, usw.

Auftreten

- Die Elemente der Körpersprache
- Auswirkungen auf die Zuhörer
- Der gezielte Einsatz

Methoden: Vortrag
Gruppenarbeiten
Einzelarbeiten

Referentin: **Dominique Dubois, Betriebsausbildnerin IAP**

Dauer: 1 Tag

Kurszeiten: 9.00 bis 17.30 Uhr

Termin: Samstag, 21. Januar 1995

Teilnehmer: max. 15 Personen

Ort: Schule für Ergotherapie, Lengghalde 6
8008 Zürich

Kosten: Fr. 140.–
Fr. 120.– für Mitglieder der Schweiz. Gesellschaft für die Rehabilitation der Hand

Auskunft und Anmeldung: Ruth Aukia-Liechti, Praxis für Handrehabilitation,
Untere Zäume 9, 8001 Zürich,
Telefon 01-251 97 90, oder Privat 01-252 86 48.

Anmeldefrist: 23. Dezember 1994

11/94-K

NMT Natur-Medizin-Technik

WBA Wirbelsäulen-Basis-Ausgleich

Das Hauptziel der WBA-Therapie ist, den Patienten in ein energetisches Gleichgewicht zu bringen. Mittels Ohrreflexzonen-Test und der nachfolgenden Akupunkt-Massage gelingt es, die blockierten Energiekreisläufe zu aktivieren und energetische Stauungen aufzulösen.

Durch den Einsatz des speziellen Therapie-Kissen NMT wird die Wirbelsäule in die anatomisch-statisch richtige Form gebracht.

Erlernen auch Sie diese einfache, aber äusserst wirksame Therapie-Technik.

7 tägiger Intensivkurs zur Einführung in die Grundlagen der WBA-Therapie. Danach können Sie damit selbständig arbeiten.

3 tägiger Weiterbildungskurs für die Vertiefung der WBA-Therapie.

3 tägiger Diplomkurs unter ärztlicher Leitung zum Abschluss der WBA-Therapie-Ausbildung.

Kurse in München, Hannover, Düsseldorf, Dresden und der Schweiz

Kursunterlagen, Beratung und Verkauf:

NMT Natur-Medizin-Technik

Rolf Ott, Postfach 1355
CH 8640 Rapperswil

Telefon 0041 / 55 27 30 60
Telefax 0041 / 55 27 72 26

LES CHAÎNES MUSCULAIRES

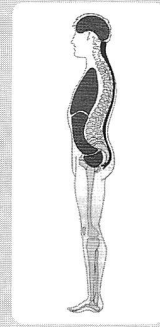

Hôpital Yverdon – Zurich

avec traducteur

- Une formation pratique.
- Une formation pour améliorer la compétence, l'ingéniosité du praticien.
- Une formation pour améliorer l'efficacité des traitements.
- Une formation pour comprendre et rechercher la vérité dans la simplicité, la cohérence.

Trois séminaires de six jours

La formation «Les Chaînes Musculaires» vous apporte une remise en question profonde, tout en valorisant vos connaissances et votre savoir-faire.

Formation L. BUSQUET
auteur des livres

- Les Chaînes Musculaires Tome 1 – F. ROCHE – *Le tronc et la colonne cervicale*
- Les Chaînes Musculaires Tome 2 – F. ROCHE – *Lordoses, cyphoses, scolioses et déformations thoraciques*
- Les Chaînes Musculaires Tome 3 – F. ROCHE – *La Pubalgie*
- Les Chaînes Musculaires Tome 4 – à paraître – *Le bassin et les chaînes du membre intérieur*
- L'Ostéopathie crânienne – Maloine
- Ophtalmologie et Ostéopathie – Maloine

Demande de renseignements

Formation L. BUSQUET
19, avenue d'Ossau:
F-64000 PAU (France)
Téléphone (33) 59 27 00 75
Téléfax (33) 59 27 79 84

Nom:

Prénom:

Adresse prof.:

ou cachet:

NOUVEAU

Enfin une table de «CHAÎNES MUSCULAIRES» de fabrication suisse! Dimensions, couleurs, dureté à votre convenance.
Approuvée par Monsieur Léopold BUSQUET.

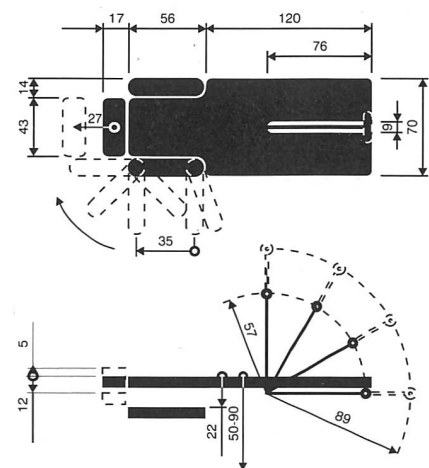
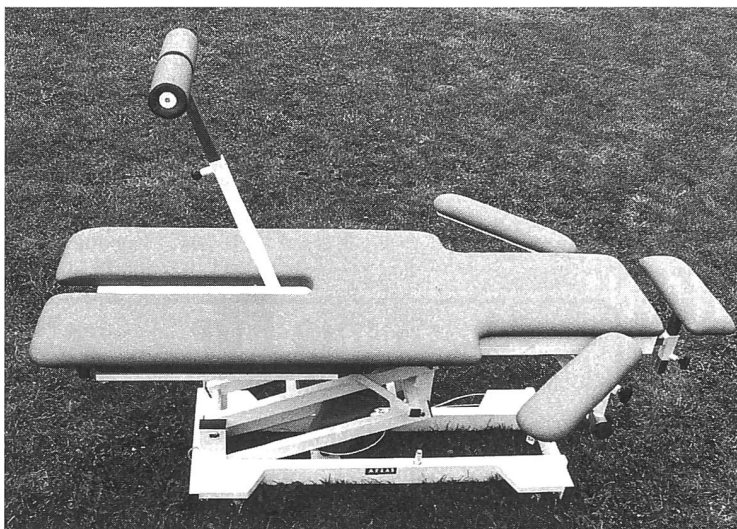

CHAÎNES MUSCULAIRES

Une exclusivité:



Chemin du Croset 9 a
1024 Ecublens
Tél. 021-691 98 91

Alter Schulweg 36 b
5102 Rapperswil
Tel. 064-47 15 15



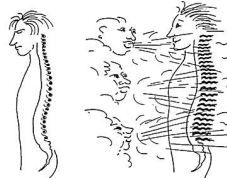

Eric Franklin, Schule für ideokinetisches Training, Schweiz / USA

Die Atmung löst den Rücken

24. und 25. Februar 1995

Kursleitung: Eric Franklin, Bewegungspädagoge, Tänzer und Autor, Dozent an der Abteilung für Psychomotorische Therapie am HPS Zürich, dipl. ETH-Sportlehrer und Absolvent der Tanzakademie der Universität in New York. Eric Franklin ist Autor von «100 Ideen für Beweglichkeit» und weiteren Bewegungsbüchern in vier Sprachen. 1993 gründete er die erste Ideokinese-Schule der Schweiz in Emmenbrücke bei Luzern.

Der folgende Kurs interessiert mich, bitte senden Sie mir die detaillierten Kursunterlagen über folgende Kurse:

- Grundausbildung in Ideokinese-Bewegungspädagogik 1995 in Emmenbrücke
- 13. und 14. Januar 1995: «Ideokinese-Bewegungsspass» in Zürich
- 20. und 21. Januar 1995: «Bewegungstraining mit dem Therawunderband und mit Bällen» in Emmenbrücke
- 24. und 25. Februar 1995: «Die Atmung löst den Rücken» in Emmenbrücke
- 18. und 19. März 1995: «Laufspass» (Verbesserung des Laufstils) in Emmenbrücke
- 5. und 6. Mai 1995: «Bewegungsspass als Rückentherapie» in Emmenbrücke
- 1. und 2. Dezember 1995: «Tanz als Rückentherapie» in Emmenbrücke

Talon senden an:
Schule für Ideokinetisches Training, Sekretariat: Margrit Loosli,
Postfach 447, CH-6281 Hochdorf

Name: _____ Vorname: _____

Adresse: _____

Telefon: _____

BIO-MEDICA

MASSAGEFACHSCHULE

Landenbergstr. 18, 8037 Zürich

Bestausgewiesene Fachkräfte erteilen seriöse Grund- + Weiterbildungskurse:

- Anatomie
- Klassische Massage
- Rücken-Nacken-Massage
- Sportmassage
- Bindegewebs-Massage Neu
- Manuelle Lymphdrainage
- Fussreflexzonen-Massage
- Metamorphose
- Psycho-Energetik-Massage
- Chinesische Massage/Akupressur
- Qigong Neu
- Bach-Blütenessenzen
- Aroma-Therapie

Kursorte: Zürich, Winterthur, St.Gallen, Baden, Luzern, Basel

– am Nachmittag – am Wochenende
– am Abend – Mo-Do/Fr ganzer Tag

Auskunft und Anmeldung:

Telefon 01/272 64 11

Médecine Orthopédique Cyriax

Cours de récapitulation
Clinique de Genolier s/Nyon

Week-end 12-13 novembre 1994 (9h. - 17h.)

Perfectionnement sur le plan pratique et diagnostique:

- Rachis lombaire et membre inférieur
- Rachis cervical et membre supérieur

Participation pour les 2 jours : Fr. 200.--

Inscription et renseignements:

Deanne Isler, physiothérapeute,
enseignante Cyriax (European Teaching Group of Orthopaedic Medicine)
6, chemin de Barauraz - 1291 Commugny
Tél.: 022 / 776 26 94 - Fax: 022 / 343 43 85



Aus- und Fortbildung am Bodensee

Auszug aus dem Kursangebot 1995

13.01. – 15.01.1995

«Theorie in der Neurophysiologie»

Theoriekurs zu Cyriax I-V in Zusammenarbeit mit der Akademie für Neuroorthopädie, Dozent Henk Brils

Ab 27.01.1995 / 6 Wochenenden

«Medizinische Fusspflege»

in Zusammenarbeit mit Dozent Fritz Wezel

14.02. – 19.02.1995

«Neuroorthopädie nach Cyriax, Kurs I»

(obere Extremität) in Zusammenarbeit mit der Akademie für Neuroorthopädie, Dozent G. Pascual

25. und 26.03.1995

«Fussreflexzonenmassage»

in Zusammenarbeit mit Dozent Thomas Ernst

04.04. – 09.04. 1995

«Neuroorthopädie nach Cyriax, Kurs II»

(untere Extremität) in Zusammenarbeit mit der Akademie für Neuroorthopädie, Dozent G. Pascual

06.05. + 07.05. 1995

«Schlingentisch-Therapie»

Einführungskurs, in Zusammenarbeit mit der Akademie für Neuroorthopädie, Dozent J. J. Wozniak

02.09. + 03.09. 1995

«Schlingentisch-Therapie»

Aufbaukurs, in Zusammenarbeit mit der Akademie für Neuroorthopädie, Dozent J. J. Wozniak

05.12. – 10.12. 1995

«Neuroorthopädie nach Cyriax, Kurs III»

(Wirbelsäule I, ISG-LWS) in Zusammenarbeit mit der Akademie für Neuroorthopädie, Dozent G. Pascual

! Bei allen Kursen beschränkte Teilnehmerzahl!
Fragen Sie nach dem Info-Material und den Zulassungsvoraussetzungen. **!**

Krankengymnastik und Massageschule Konstanz GmbH
Robert-Gerwig-Strasse 12, D-78467 Konstanz
Telefon 07531-50049, Fax 07531-50044

Akademie Für Chinesische Naturheilkunst

“ Winterthur ”



5000 Jahre Heiltradition bietet die Traditionelle Chinesische Medizin.

Das kann auch Ihnen neue Einsichten in Diagnose, Energiefluss, Schmerzbehandlung, Anwendung von Wärme/ Kälte u.v.m. bieten.

Die Akademie bietet eine vollständige Ausbildung mit verschiedenen Aspekten der Chinesischen Medizin an und zeigt Möglichkeiten auf mit Akulaser, Akupunktur, Auriculotherapie, Elektrostimulation, Akupressur-Massage, Kräuterheilkunde, therapeutischem Qi Gong, usw. zu arbeiten.

Nach Ausbildungsabschluss bietet die Akademie ein Praktikum in Asien an.

Info: Holstein: Rütowisstrasse 17; 8604 Volketswil; Tel: 01- 946 10 20

T H E R A - B A N D®



Therapeuten vertrauen THERA-BAND®... dafür sprechen viele Gründe.

Elastisches Übungsband für aktive und abstuftbare Widerstandsübungen – bewährt in der Orthopädie, der Rehabilitation und der postoperativen Mobilisation – preiswert, wirksam und vielseitig.

THERA-BAND® kann unter Anleitung auch vom Patienten selber eingesetzt werden.

THERA-BAND® gibt es in 7 abgestuften Zugstärken (durch Farben leicht zu unterscheiden), in 2 verschiedenen Längen.

Dank der Kreativität vieler Therapeuten werden immer wieder neuartige Anwendungsarten entwickelt.

THERA-BAND® samt Gratis-Anleitung mit vielen Anregungen, können Sie telefonisch bei uns bestellen: ☎ 01 945 18 80.



DR. BLATTER

REHABILITATIONS-TECHNIK

DR. BLATTER AG • CHRISBAUMSTRASSE 2 • 8604 VOLKETSCHWIL
TELEFON (01) 945 18 80 • TELEFAX (01) 946 02 95

RehaTechnik

- Massage und Therapieliegen
- Schlingentische und Zubehör

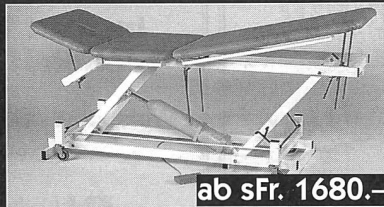

ab sFr. 1680.-

LEHRINSTITUT RADLOFF

CH- 9405 Wienacht-Bodensee
Telefon 071-91 31 90
Telefax 071-91 61 10

Bestellschein/Bon de commande/Cedola d'ordinazione

Ich bestelle ab sofort die Zeitschrift/Je vous prie de m'envoyer la revue mensuelle/Desidero ricevere da subito la rivista

PHYSIOTHERAPIE
FISIOTERAPIA

Jahresabonnement:	<input type="checkbox"/> Schweiz	Fr. 84.- jährlich	<input type="checkbox"/> Ausland	Fr. 108.- jährlich
Abonnement annuel:	Suisse	Fr. 84.- par année	Etranger	Fr. 108.- par année
Prezzi d'abbonamento:	Svizzera	Fr. 84.- annui	Eestero	Fr. 108.- annui



Name/Nom/Nome: _____

Strasse/Rue/Strada: _____

PLZ, Ort/NPL, lieu/NPA, luogo: _____

Einsenden an/Adresser à/Adressa a: _____



SPV-Geschäftsstelle, Postfach, 6204 Sempach-Stadt, Telefon 041-99 33 88

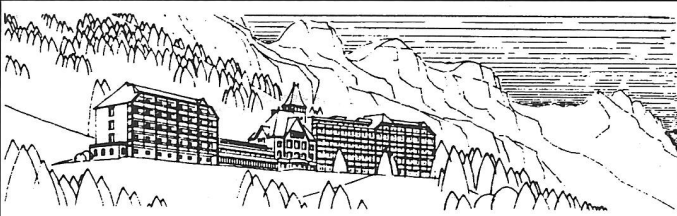

St. Gallische Rehabilitationsklinik Walenstadtberg

Wir sind eine Rehabilitationsklinik für neurologische und pneumologische Krankheiten mit Multiple-Sklerose-Zentrum.

Unsere Patienten werden physiotherapeutisch in Einzeltherapie behandelt. Zusätzlich führen wir regelmässig Hippotherapie (und Künzle) durch.

Wir suchen per sofort oder nach Vereinbarung eine/-n

Physiotherapeutin/-en

zu verantwortlichen Übernahme unserer pneumologischen Station und Mitarbeit auf unseren neurologischen Stationen.

Sie sollten über Erfahrung im Umgang mit atemtherapeutischen Geräten und in der Behandlung pneumologischer Patienten verfügen. Erfahrung im Bereich der neurologischen Rehabilitation wäre von Vorteil, ist aber nicht Bedingung, und eine/-n

Physiotherapeutin/-en

zur Mitarbeit auf unseren neurologischen Stationen. Wir erwarten eine/-n engagierte/-n Mitarbeiter/-in mit Erfahrung in der Behandlung neurologischer Erkrankungen (Bobath, PNF).

Wir bieten regelmässig interne Fortbildung, Möglichkeit zur externen Fortbildung, Wohngelegenheit.

Weitere Auskünfte erteilt gerne Frau B. Schmitt, Telefon 081-736 21 11 (Zentrale).

Bewerbung mit den üblichen Unterlagen bitte an

St. Gallische Rehabilitationsklinik
z.H. Herrn H. Mettler, Verwaltungsleitung
CH-8881 Walenstadtberg

A-11/94



Förderung, Therapie, Anlehre, Beschäftigung und Betreuung von behinderten Kindern, Jugendlichen und Erwachsenen sind die Anliegen unserer Stiftung. Wir betreuen über 120 Kinder, Jugendliche und Erwachsene.

Zur Ergänzung unseres Therapieteams suchen wir per 1. November 1994 oder nach Vereinbarung eine/-n engagierte/-n

Ergotherapeutin/-en und eine/-n Physiotherapeutin/-en (50%)

Wir bieten Ihnen die Möglichkeit, Ihre Fachkenntnisse und Ihre Person im vielfältigen Bereich der Förderung von geistig- und mehrfachbehinderten Kindern und Jugendlichen einzusetzen und zu vertiefen.

Unser Beitrag zu guter Zusammenarbeit:

- Teambesprechung;
- aufgeschlossene Anstellungsbedingungen;
- interessante Fort- und Weiterbildungsmöglichkeiten;
- Möglichkeit für klassenintegriertes Arbeiten.

Wenn Ihnen selbständiges Arbeiten wichtig, Zusammenarbeit und Mitsprache bei der Gestaltung von Konzepten ein Wunsch, ein offenes und positiv eingestelltes Team ein Anliegen ist, dann würden wir uns freuen, mit Ihnen ins Gespräch zu kommen.

Herr Rolf Städler gibt Ihnen gerne weitere Auskünfte.

Ihre Bewerbung richten Sie bitte an:

Schulheim Rütimattli, 6072 Sachseln, Telefon 041-66 42 22

A-11/94

Institut für physikalische Therapie Bahnhofstrasse 18, 5600 Lenzburg

Wir suchen auf Anfang 1995 oder nach Vereinbarung eine engagierte, freundliche

Physiotherapeutin

mit anerkanntem Diplom.

80- bis 100 %-Pensum mit freier Zeiteinteilung.

Fühlen Sie sich angesprochen, melden Sie sich bitte bei:

Erika Billig-Hintermann, dipl. Physiotherapeutin
Telefon 064-52 06 70

L-10/94

Die HMO-Gruppenpraxis in Zürich sucht

eine dipl. Physiotherapeutin und einen dipl. Physiotherapeuten

In unserer Gruppenpraxis arbeiten 10 Ärztinnen und Ärzte, 10 Arztgehilfinnen, eine Gesundheitsschwester und ein Physiotherapeut zusammen. Die Stelle der Physiotherapeutin wird frei und ist neu zu besetzen. Zusätzlich suchen wir einen dritten Physiotherapeuten, der mit den anderen beiden im Team unsere HMO-Patienten betreut und sich am Aufbau einer medizinischen Trainingstherapie beteiligt.

Möchten Sie mitarbeiten am Erfolg eines neuen Praxismodells und sind Sie interessiert an einer interdisziplinären und kollegialen Zusammenarbeit, dann freuen wir uns auf Ihre Bewerbung mit Lebenslauf und Zeugnissen.

Kontaktadresse: Dr. med. Felix Huber-Stemich,
medizinischer Leiter HMO-Gruppenpraxis,
Zweierstrasse 136, 8003 Zürich, Telefon 01-451 04 10.

A-11/94

Gesucht per sofort

dipl. Physiotherapeutin 100%

in kleine Praxis im Zentrum von Zürich. Gerne erwarte ich Deinen Anruf oder Deine schriftliche Bewerbung.

Physiotherapie E. Tait, Rämistrasse 38, 8001 Zürich
Telefon G.: 01-251 10 02, P.: 01-391 37 25

M-09/94

Unser

Physiotherapeut

muss sich während der nächsten zwei Monate von einer Operation erholen. Deshalb suchen wir eine/-n

Vertreter/-in für zirka zwei Monate

Neben einer interessanten selbständigen Arbeit, 15 km von Zürich, finden Sie ein kollegiales Team und grosszügige Arbeitsbedingungen. Manualtherapeutische Vorkenntnisse erwünscht.

Dr. med. E. Binkert, FMH Innere Medizin, speziell Rheumakerkrankungen, CH-5620 Bremgarten, Telefon 057-33 77 18

A-11/94



Kantonsspital Luzern

Unsere bisherige Chephysiotherapeutin verlässt uns aus familiären Gründen. Wir suchen deshalb per 1. März 1995 oder nach Vereinbarung eine initiative und reife Persönlichkeit als

Chef-Physiotherapeut/-in

Mehrjährige, vielseitige berufliche Erfahrung, Interesse und Freude an Führungsaufgaben sind Voraussetzungen für diesen verantwortungsvollen, vollamtlichen Posten. Wir erwarten Teamfähigkeit und Kooperationsbereitschaft, auch Interesse an strukturell-organisatorischen Fragen.

Ihre Aufgaben sind:

- fachliche und administrative Führung der Physiotherapie mit über 20 Mitarbeitern und Mitarbeiterinnen;
- Organisation und aktive Mitwirkung an der regelmässig stattfindenden internen Fortbildung;
- interdisziplinäre Zusammenarbeit;
- Personalrekrutierung.

Wir bieten:

- vielseitige Tätigkeit in modernem Zentrumsspital mit schöner und gut ausgebauter Physiotherapie;
- gutes Arbeitsklima in kameradschaftlichem Team;
- geregelte Arbeitszeit und zeitgemässe Anstellungsbedingungen;
- regelmässige interne und externe Weiterbildung;
- Möglichkeit, Führungsseminare zu besuchen;
- Unterstützung durch den leitenden Arzt für Rheumatologie.

Auskunft erteilen Ihnen gerne Frau Bernadette Müller, Chephysiotherapeutin, Telefon 041-25 53 42, oder Herr Dr. med. U. Schlumpf, leitender Arzt für Rheumatologie, Telefon 041-25 53 43.

Bewerbungsschreiben mit den üblichen Unterlagen richten Sie bitte an die Personalabteilung des Kantonsspitals Luzern.

Kantonsspital Luzern
Personalabteilung
6000 Luzern 16

B-11/94



Wir sind ein 190-Betten-Landes-Akutspital mit erweiterter Grundversorgung.

Für unser aufgestelltes Therapie-Team suchen wir ab sofort eine/-n ebenso aufgestellte/-n

dipl. Physiotherapeuten/-in für Teilzeitstelle (50 %)

Wir bieten:

- geregelte Arbeitszeit, kein Wochenenddienst;
- interessante und selbständige Tätigkeit in den Bereichen Chirurgie, Medizin und Gynäkologie;
- gute Fortbildungsmöglichkeiten;
- gute Sozialleistungen usw.

Weitere Auskünfte erteilt:

David Kennedy, Chephysiotherapeut,
Telefon 081-772 12 03

Bewerbungen an:

Kantonales Spital, Physiotherapie
Spitalstrasse, 9472 Grabs

I-09/94

Mönchaltorf bei Uster Zürich Oberland

Gesucht auf 1. Oktober 1994 oder nach Vereinbarung in Dreierteam

dipl. Physiotherapeutin

60 bis 80 Prozent

Wir bieten:

- grosse, helle Räumlichkeiten
- freie Arbeitseinteilung
- selbständiges Arbeiten
- unterschiedlichstes Patientengut
- zeitgemässes Salär.

Interessentinnen mit einem schweizerisch anerkannten Diplom melden sich bitte unter Telefon 01-948 04 43 oder an unsere Adresse:

Physiotherapie Mönchaltorf
Sarah Behrens-Mac Quaide
Usterstrasse 3, 8617 Mönchaltorf

K-10/94

Gstaad: Gesucht auf Mitte Dezember 1994

Physiotherapeutin

auch Teilzeit möglich. In junges Team, mit interessanter Arbeit und gutem Salär.

Physiotherapie Gstaad, Telefon 030-4 57 32

B-11/94

Zürich Höngg: Gesucht wird

dipl. Physiotherapeut/-in

in kleine, vielseitige Praxis.

Physikalische Therapie, Marianne Löfberg
Limmatalstrasse 263, 8049 Zürich
Telefon 01-341 96 23

E-10/94

PHYSIOTHERAPIE
HONDEMA  **STEPHAN**

Für unsere Privatpraxis in Wettingen, spezialisiert im Bereich Sportphysiotherapie, suchen wir auf Herbst 1994 oder nach Vereinbarung zur Ergänzung unseres fünfköpfigen Teams

3 dipl. Physiotherapeuten/-innen

Wir suchen fachlich interessierte und engagierte Therapeuten, die bereit sind, Verantwortung zu übernehmen.

Wir bieten ein gutes, offenes Arbeitsklima, abwechslungsreiche, selbständige Arbeit, interne und externe Weiterbildungsmöglichkeiten.

Ihre schriftliche Bewerbung mit den üblichen Unterlagen richten Sie bitte an:

Frau Karin Hondema
Dorfstrasse 32c, 5430 Wettingen

L-09/94

REGIONALSPITAL BIEL

IM VOGELSANG



Wir suchen per sofort oder nach Vereinbarung eine/-n

Physiotherapeuten/-in

für unser Spital mit 400 Betten.

Wir bieten eine abwechslungsreiche Tätigkeit mit stationären Patienten aus unserem Akutspital (Chirurgie, Orthopädie, Medizin, Rehabilitation, Neurologie und Gynäkologie) und ambulanten Patienten.

Es erwartet Sie eine vielseitige und selbständige Arbeit in einem Team von 17 Mitarbeitern/-innen und zwei Praktikanten/-innen. Die Abteilung organisiert regelmässige interne Fortbildungen.

Wenn Sie Berufserfahrung, Freude am fachlichen Austausch und an zusätzlichen Aufgaben wie z.B. Praktikantenbetreuung, Fortbildungen, MTT, haben, freuen wir uns auf Ihre Bewerbung.

Weitere Auskünfte erteilt Ihnen gerne:

Herr George Pels, Chef-Physiotherapeut, Telefon 032-24 25 02.

Ihre schriftliche Bewerbung richten Sie bitte an die Abteilung Personal des Regionalspitals Biel, Vogelsang 84, 2502 Biel

C-11/94

 **JOHANNEUM**
 Heilpädagogisches Zentrum
 CH-9652 Neu St. Johann

Im heilpädagogischen Zentrum Johanneum leben Schüler, Jugendliche und Erwachsene mit Entwicklungsstörungen oder geistiger Behinderung. Sie besuchen die Schule, klären ihre Berufswahl ab, absolvieren eine Anlehre oder arbeiten in den geschützten Werkstätten. Der Schule und den Werkstätten sind Internate zugeordnet, in denen sie in der Freizeit begleitet und betreut werden.

Zur Ergänzung in unser medizinisch-therapeutisches Team suchen wir per sofort oder nach Vereinbarung

Physiotherapeuten/-in oder Ergotherapeuten/-in

Pensum nach Absprache.
 Zusatzausbildung in Bobath sehr erwünscht.

Es erwarten Sie:

- ein erfahrenes und aufgeschlossenes Therapeutinnenteam;
- vielfältige Arbeitsmöglichkeiten in unterschiedlichen Bereichen;
- ein Arbeitsplatz in einer Region mit hoher Lebensqualität.

Wenn Sie interessiert sind, setzen Sie sich bitte mit Herrn P. Rössli, pädagogischer und therapeutischer Leiter (Telefon 074-4 12 81) in Verbindung.

Bewerbungen richten Sie an: Direktion Johanneum, heilpädagogisches Zentrum, 9652 Neu St. Johann.

C-11/94

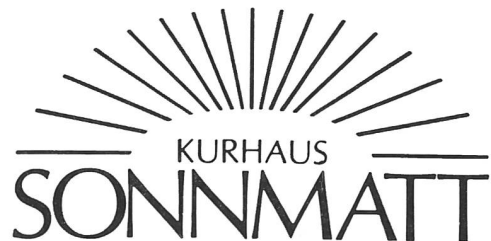
 **KURHAUS SONNMATT**

In unser bekanntes Kurhaus mit 160 Betten an idyllischer Lage und der gepflegten Atmosphäre eines Vier-Sterne-Hotels suchen wir per Frühling 1995 eine

dipl. Physiotherapeutin

In unserer modern eingerichteten Physiotherapie mit Gehbad behandeln wir vorwiegend stationäre Patienten, die zur Behandlung nach Eingriffen und zur Rekonvaleszenz bei uns weilen.

Interessiert Sie diese Stelle? Ja?

Wenn Sie eine entsprechende Ausbildung haben, belastbar, freundlich und geduldig sind, freuen wir uns sehr über Ihre Bewerbungsunterlagen.

KURHAUS SONNMATT
M. de Francisco-Kocher, Direktor
Postfach, 6000 Luzern 15
Telefon 041-39 22 22

C-11/94

BEZIRKSSPITAL 3506 GROSSHÖCHSTETTEN
Telefon 031-711 21 21



Wir bieten Ihnen 365 bezahlte Urlaubstage auf dem Land (15 km von Bern).

Zur Ergänzung unseres jungen, dynamischen Therapeutenteams suchen wir per 1. Dezember 1994 oder nach Vereinbarung eine/-n

dipl. Physiotherapeutin/-en

In unserer grosszügig eingerichteten Abteilung erwartet Sie eine abwechslungsreiche Tätigkeit im ambulanten und klinischen Bereich auf den Gebieten:

- innere Medizin
- Chirurgie
- Orthopädie / Traumatologie
- Neurologie

Auf Ihren Anruf freut sich Herr G. Schröder,
Leiter der Physiotherapie, Telefon 031-711 21 21.

Ihre schriftliche Bewerbung richten Sie bitte an:

**Herrn Dr. med. H. Burger, Chefarzt Medizin, Bezirksspital
Grosshöchstetten, 3506 Grosshöchstetten**

D-11/94

Engeried

Engeriedspital
3000 Bern 26
Telefon 031-309 91 11

Sie haben ein Flair

in der Anleitung und Betreuung von Praktikantinnen und Praktikanten?

Sie sind eine versierte und erfahrene

Physiotherapeutin

und suchen per Dezember 1994 oder nach Vereinbarung eine neue Herausforderung?

Wir beabsichtigen, uns ab August 1995 bei der Ausbildung von Praktikanten zu engagieren.

Diese Aufgabe möchten wir **Ihnen** nebst der Behandlung von stationären und ambulanten Patienten gerne übertragen!

Wir sind ein kleines Privatspital mit 112 Betten und wissen den Einsatz von aufgeschlossenen, innovativen und selbständigen Mitarbeiterinnen und Mitarbeitern zu schätzen.

Sind Sie an dieser Stelle interessiert?

Rufen Sie doch unseren Leiter Personalwesen unverbindlich an. Er erteilt Ihnen während den üblichen Bürozeiten gerne weitere Auskünfte: Telefon-Direktwahl 031-309 96 06.

Wir freuen uns, Sie kennenzulernen.

Ihre Bewerbung wollen Sie bitte an nachfolgende Adresse schicken:

**Engeriedspital Bern
Leiter Personalwesen, Riedweg 3, 3000 Bern 26**

D-11/94



Stadtspital Waid Zürich. Gesund im Grünen.

Unser **Physiotherapeuten-Team** sucht per sofort oder nach Vereinbarung eine/n initiative/n, einsatzfreudige/n und selbständige/n

Dipl. Physiotherapeutin /en

Wir bieten:

- vielseitigen Arbeitsbereich, vor allem Neurologie und Traumatologie
- Betreuung interner und ambulanter Patienten
- Möglichkeit zur Mitbetreuung von Praktikanten
- rein AKTIVES Arbeiten (zusätzlich med. Masseur)
- eine neue Trainingstherapie
- Unterstützung bei Fortbildungen

Weitere Auskünfte erhalten Sie von
Frau L. Kampl, Chefphysiotherapeutin, Tel. 01/366 22 11

Schriftliche Bewerbungen richten Sie bitte an:
Stadtspital Waid, Personaldienst, Tièchestrasse 99, 8037 Zürich

Gesucht per Mitte Oktober 1994 in ärztlich geleitetes Institut für physikalische Therapie in Zürich

dipl. Physiotherapeut/-in

Wir bieten interessante und selbständige Arbeit in kleinem Team. Auf Wunsch können wir eventuell ein Zimmer oder eine Wohnung vermieten.

Schriftliche Bewerbung an:

**Dr. med. M. Schultheiss
Spezialarzt für physikalische Medizin und
Rehabilitation, spez. Rheumaerkrankungen
Dolderstrasse 14, CH-8030 Zürich
Telefon 01-252 99 96**

D-09/94

Gesucht wird diplomierte

Physiotherapeutin

mit vierjähriger Ausbildung und mindestens zwei Jahren Erfahrung mit spitalisierten und ambulanten orthopädischen Patienten für die wachsende Physiotherapiepraxis von Eveline Erni in

MANHATTAN, NEW YORK, USA

Eveline Erni ist eine schweizerisch diplomierte und in New York lizenzierte Physiotherapeutin und Bewegungsanalytikerin.

Interessentinnen sollten über gute englische Kommunikationsfähigkeiten verfügen und mögen sich bitte brieflich in Verbindung setzen mit

**Eveline Erni, PT, MA, CMA
157 West 57th St., #703
New York, NY 10019
USA**

D-11/94

Bezirksspital



Frutigen

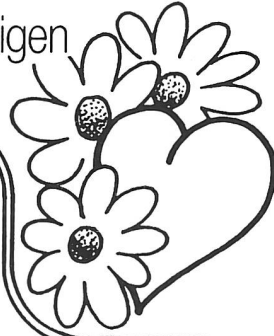

Pflegen mit Kopf und Herz

Unser Bezirksspital liegt inmitten einer herrlichen Berglandschaft.
Auf den 1. Dezember 1994 oder nach Vereinbarung suchen wir eine/n

dipl. Physiotherapeutin

In unserem kleinen Landspital mit 100 Betten bieten wir Ihnen in einem kleinen Team und in den Bereichen Chirurgie, Neurologie, Innere Medizin, Gynäkologie und Ambulatorium eine interessante und selbständige Tätigkeit an.

Wenn Sie mehr wissen möchten, setzen Sie sich bitte mit Frau Marja Alders unter Tel. 033/ 72 23 51 in Verbindung. Ihre Bewerbung richten Sie bitte an unsere Direktion.

BEZIRKSSPITAL FRUTIGEN
3714 Frutigen, Tel. 033/ 72 26 26



Hochgebirgsklinik Davos-Wolfgang

Wir sind eine moderne Fachklinik zur Behandlung von Asthma und allergischen Erkrankungen mit 357 Betten. Wir behandeln ambulante und stationäre, vorwiegend deutsche Patienten.

Für den Bereich der Pädiatrie suchen wir eine

Physiotherapeutin

die Freude an der Behandlung von atemwegserkrankten Kindern und Jugendlichen hat.

Die anspruchsvolle und sehr verantwortungsvolle Aufgabe verlangt nach einer fachkompetenten, selbständigen und initiativen Persönlichkeit, die gerne im Team von Physiotherapeuten, Betreuern, Lehrkräften und Ärzten arbeitet.

Wir bieten gute Anstellungsbedingungen und unterstützen Ihre Bereitschaft zur internen und externen Fortbildung.

Bei einer allfälligen Wohnungssuche sind wir gerne behilflich.

Unser Personalchef, Herr Urs Tobler, gibt Ihnen gerne weitere Auskünfte und freut sich auf Ihre Unterlagen, die Sie bitte an die Personalabteilung richten.

Hochgebirgsklinik Davos-Wolfgang
CH-7265 Davos-Wolfgang, Telefon 081-417 44 44

E-11/94

Schlieren ZH

Gesucht per 1. Januar 1995 oder nach Vereinbarung

dipl. Physiotherapeut/-in

Gute Anstellungsbedingungen.

Bewerbungen bitte an:

Junuz Durut, Uitikonerstrasse 9, 8952 Schlieren
Telefon 01-730 12 70

E-11/94

In unserer modernen Praxis wird auf den 1. Januar 1995 oder nach Vereinbarung eine Stelle frei für eine/-n

dipl. Physiotherapeuten/-in

Bitte melden Sie sich bei

Physiotherapie Gerrit Beekman
Rüegsaustrasse 30, 3415 Hasle-Rüegsau BE
oder telefonisch abends: 034-61 48 02

E-11/94

Diplomierte Physiotherapeutin gesucht für den

Winter 1994/95 in St. Moritz

(zirka 15.12.1994 bis 15.4.1995)

Schwerpunkt auf Behandlung von Sportverletzungen. Kenntnisse der manuellen Therapie und der französischen Sprache von Vorteil. Individuelle Arbeitszeit, Teilzeitarbeit möglich. Personalwohnung.

Physiotherapie Carina Kuthan-Lindén
7500 St. Moritz-Bad, Telefon 082-3 18 48 oder 3 29 44

E-11/94

Dielsdorf (S-Bahn ab Zürich)

Gesucht per 1. November 1994

dipl. Physiotherapeut/-in

in Privatpraxis, Arbeitspensum 50 bis 80 Prozent. Interesse an manueller Therapie, MTT, erwünscht.

Physiotherapie Alexandra Masner
Telefon G.: 01-853 03 22, P.: 01-853 09 58

E-11/94

ALTDORF

Wir suchen in rheumatologische Doppelpraxis auf Januar 1995 oder nach Übereinkunft

dipl. Physiotherapeutin

zur Ergänzung unseres jungen, kollegialen Teams. Sie arbeiten selbständig in neuen, hellen Räumen, zusammen mit zwei weiteren Physiotherapeuten. Vielseitige Tätigkeit, interne und externe Fortbildung, angenehmes Arbeitsklima und sehr gute Bedingungen.

Wir freuen uns auf Ihren Anruf oder Ihre Bewerbung.

Dr. med. F.-X. Stadler und Dr. med. R. Ludwig
FMH innere Medizin, spez. Rheumaerkrankungen
Bahnhofstrasse 51, 6460 Altdorf UR
Telefon 044-2 86 66, Telefax 044-2 86 64

E-11/94

Region Zürichsee

Gesucht per Januar 1995 oder nach Vereinbarung

diplomierte/-n Physiotherapeut/-in (80-100%)

Wir bieten gute Arbeitsbedingungen in kleinem, kollegialem Team.

Wir freuen uns auf Ihren Anruf, um alles Weitere persönlich zu besprechen.

Physiotherapie Nelly Kiljan
Bahnhofstrasse 26, 8832 Wollerau SZ
Telefon 01-786 18 78

E-11/94

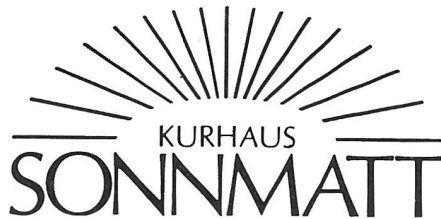

In Zusammenarbeit mit den Schweizer Spitalern betreuen wir Patienten zur Nachbehandlung von Eingriffen und in der Rekonvaleszenz.

Zur Ergänzung unseres Teams (fünf Physiotherapeuten) suchen wir für 1995 eine

dipl. Physiotherapeutin

Hätten Sie Freude an einer abwechslungsreichen Tätigkeit?

In unserer modern eingerichteten Physiotherapie mit Gehbad behandeln wir stationäre Patienten (drei Wochen).

Wir bieten:

- selbständiges Arbeiten;
- gute Entlohnung mit vollen Sozialleistungen;
- Weiterbildungsmöglichkeiten;
- kein Notfall- und Präsenzdienst;
- Fünf-Tage-Woche.

Wenn Sie eine entsprechende Ausbildung haben, freundlich und geduldig sind, freuen wir uns sehr über Ihre Bewerbungsunterlagen.

KURHAUS SONNMATT
M. de Francisco-Kocher, Direktor
Postfach, 6000 Luzern 15
Telefon 041-39 22 22

F-11/94

Langendorf bei Solothurn

Gesucht ab sofort oder nach Vereinbarung

dipl. Physiotherapeut/-in 50-100 % dipl. Physiotherapeutin für Vertretungen

in moderne, vielseitige Privatpraxis.

Ich freue mich auf Deinen Anruf.

Physiotherapie Langendorf, Karel Pernot
Weissensteinstrasse 16
4513 Langendorf
Telefon 065-21 46 32 (ab 19.00 Uhr)

F-11/94

Gesucht per sofort oder nach Vereinbarung

Physiotherapeut/-in Teilzeit 30 bis 60 %, nach Brugg

im Angestelltenverhältnis oder auf eigene Rechnung.
Wir freuen uns auf Ihren Anruf.

Physiotherapie Del Negro + Ernst
Laurstrasse 17, 5200 Brugg, Telefon 056-32 10 38

F-11/94

Gesucht per 1. November oder nach Vereinbarung

dipl. Physiotherapeut/-in 60 bis 100 %

Kenntnisse in medizinischer Trainingstherapie und manueller Therapie wünschenswert.

Physiotherapie Peter Kunz
Seftigenstrasse 370, 3084 Wabern BE
Telefon 031-961 54 40

F-11/94



Krankenhaus Bethlehemacker Bern

In unserem Krankenhaus, das 1986 eröffnet worden ist, erwartet Sie ein modernes Heimkonzept mit eigenem Verantwortungsbereich.

Wir suchen für unsere pflegebedürftigen Betagten per 1. Januar 1995 oder nach Übereinkunft

diplomierte/-n Physiotherapeutin/-en 80 %

Wir bieten:

- selbständige und abwechslungsreiche Tätigkeit;
- modern eingerichtete Physiotherapie;
- Fünf-Tage-Woche (Samstag/Sonntag frei);
- flexible Arbeitszeiten.

Wir erwarten:

- abgeschlossene Ausbildung mit Diplom;
- Freude und Engagement an der Förderung und Behandlung der Betagten;
- Interesse an interdisziplinärer Zusammenarbeit.

Haben wir Ihr Interesse geweckt?

Weitere Auskünfte gibt Ihnen gerne:

der Heimleiter, Herr E. Studer
Krankenhaus Bethlehemacker
Kornweg 17
3027 Bern
Telefon 031-990 13 11

F-11/94

Psychiatrische Klinik Münsingen

Wir suchen für sofort oder nach Vereinbarung eine/-n

Physiotherapeutin/-en

(Teilzeit 50 bis 80%)

Bei uns finden Sie

- eine interessante Tätigkeit mit hohem Selbständigkeitsgrad, welcher Raum für persönliche Initiative und Aufbauarbeit bietet – gemeinsam mit einer teilzeitbeschäftigten Arbeitskollegin;
- gute räumliche und auch apparative Möglichkeiten;
- zeitgemässe Besoldung und Sozialleistungen nach kantonal-bernischem Dekret.

Wir wünschen uns, dass Sie als Physiotherapeut/-in eine Zusatzausbildung in einer körperzentrierten Therapieform absolviert haben, dass Sie Interesse an der Arbeit auch mit seelisch leidenden Menschen haben, und dass Sie gerne in einem kleinen Team mitarbeiten.

Wenn Sie an diesen Aufgaben interessiert sind, dann rufen Sie bitte den fachlichen Vorgesetzten unserer Physiotherapie, Herrn Dr. med. H. C. Rufener, an. Er wird Ihnen weitere Auskünfte geben.

Bewerbungen sind zu richten an:
Medizinische Leitung (Ref. as)

Psych. Klinik, Medizinische Leitung (Ref. as)
3110 Münsingen, Telefon 031-720 81 11

G-11/94



KANTONSSPITAL ZUG

IHR MEDIZINISCHES ZENTRUM AM SEE

Zur Ergänzung unseres Teams suchen wir
per 1. Dezember 1994 oder nach Übereinkunft eine/-n

diplomierte/-n Physiotherapeutin/-en (eventuell 80%-Pensum)

Wir bieten Ihnen vielseitige Einsatzmöglichkeiten mit stationären und ambulanten Patienten, ein kollegiales Team sowie zeitgemässe Anstellungsbedingungen mit überdurchschnittlich guten Sozialleistungen.

Wenn Sie über eine mehrjährige Berufserfahrung verfügen, möchten wir Ihnen zudem gerne die Mitbetreuung der Physiotherapie-Praktikanten anvertrauen.

Gerne gibt Ihnen unsere Cheftherapeutin, Frau L. Vollgraff, weitere Auskünfte über unsere physikalische Therapie. Sie erreichen sie unter der Telefonnummer 042-25 78 72.

Interessentinnen und Interessenten laden wir ein, von unserer Personalabteilung telefonisch die Bewerbungsunterlagen zu verlangen.

KANTONSSPITAL ZUG
6300 ZUG · TELEFON 042 25 88 55

G-10/94

Krankenheim Nidelbad

Wir suchen nach Vereinbarung

Physiotherapeuten/-in

(Teilzeit zirka 40%)

In unserem Krankenhaus leben 120 betagte Patienten, die wir in ihrer Situation nach ihren Bedürfnissen therapeutisch unterstützen möchten. Einer einfühlsamen, eigenverantwortlich arbeitenden Persönlichkeit bietet sich eine Tätigkeit auf den folgenden Arbeitsgebieten:

- Mobilisation durch Heilgymnastik und Gehtraining;
- Massagen;
- Wickel und Packungen;
- Einführung und Unterstützung unseres Pflegepersonals in der Pflege nach Bobath;
- Altersturnen.

Alle diese Therapien verstehen wir in enger Zusammenarbeit mit unseren Ärzten und dem Pflegepersonal.

Herr P. Waibel gibt Ihnen gerne weitere Auskünfte über diese Stelle, die auch die Möglichkeit für einen Wiedereinstieg in den Beruf bietet.

Wir bitten Sie um kurze schriftliche Bewerbung.

Krankenheim Nidelbad
Eggrainweg 3, 8803 Rüslikon
Telefon 01-724 74 11

G-11/94



Zur Ergänzung unseres Physio-Teams suchen wir per
Ende 1994 eine/-n

dipl. Physiotherapeuten/-in

mit Schweizer Diplom und möglichst mehrjähriger Berufserfahrung.

Wir bieten:

- abwechslungsreiche, selbständige Arbeit in Rheumatologie/Rehabilitation, Orthopädie, Neurologie, Pädiatrie;
- grosszügige Räumlichkeiten und moderne Einrichtungen inkl. Balneotherapie;
- Fortbildungsmöglichkeit;
- gute Zusammenarbeit mit Kurarzt;
- zeitgemässe Entlohnung. Vertrag nach SPV.

Wir wünschen uns eine/-n engagierte/-n Kollegen/-in mit Freude an guter Zusammenarbeit in einem aufgestellten Team.

Bewerbungen richten Sie bitte an:

Leitung Physiotherapie Bad Lostorf
Neue Badstrasse 7
4654 Lostorf
Telefon 062-48 24 24 (Fr. H. Müller)

G-11/94



Hochgebirgsklinik Davos-Wolfgang

Wir sind eine moderne Fachklinik zur Behandlung von Asthma und allergischen Erkrankungen mit 357 Betten. Wir behandeln ambulante und stationäre, vorwiegend deutsche Patienten.

Wir suchen eine/-n

Physiotherapeutin/-en

Es handelt sich um einen vielseitigen, selbständigen Tätigkeitsbereich mit Schwerpunkt atemtherapeutische Behandlungen. Sie werden aber auch mit orthopädischen Problemen und der medizinischen Trainingstherapie konfrontiert.

Sie sind eine initiative Persönlichkeit mit Freude in einem Team von Physiotherapeuten und Ärzten verantwortungsvoll zu arbeiten. Wir bieten gute Anstellungsbedingungen und unterstützen Ihre Bereitschaft zur internen und externen Fortbildung.

Bei einer allfälligen Wohnungssuche sind wir gerne behilflich.

Unser Personalchef, Herr Urs Tobler, gibt Ihnen gerne weitere Auskünfte und freut sich auf Ihre Unterlagen, die Sie bitte an die Personalabteilung richten.

Hochgebirgsklinik Davos-Wolfgang
CH-7265 Davos-Wolfgang, Telefon 081-417 44 44

H-11/94

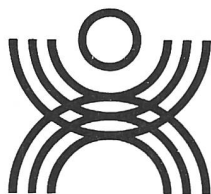

KLINIK SVK
für neurologische Rehabilitation

CLINIQUE SVK
de réadaptation neurologique

Postfach 97, 3954 Leukerbad, Tel. 027-62 61 11, Fax 027-61 27 36

Wir sind ein neurologisches Rehabilitationszentrum mit 71 Betten. Das Aufgabengebiet unserer Klinik umfasst Patienten aus dem ganzen Bereich der neurologischen Rehabilitation, vor allem die Rehabilitation von Schlaganfallpatienten und Schädel-Hirn-Verletzten.

Bei uns arbeiten das Pflegepersonal, Ärzte, Physio- und Ergotherapeuten und Logopäden als Team eng zusammen.

Zur Ergänzung unserer Physiotherapie suchen wir nach Vereinbarung eine/-n

dipl. Physiotherapeuten/-in

Wir bieten eine selbständige Tätigkeit, angenehmes Arbeitsklima, entsprechende Besoldung und gute Sozialleistungen.

Wenn Sie in der Freizeit gerne wandern, schwimmen, skifahren oder anderen Sport treiben, bietet Ihnen Leukerbad im Wallis beste Möglichkeiten!

Unser Chefphysiotherapeut, Herr P. Absil, steht Ihnen für Auskünfte gerne zur Verfügung.

Bewerbungen mit den üblichen Unterlagen richten Sie bitte an die Direktion der KLINIK SVK für neurologische Rehabilitation, Postfach 97, 3954 Leukerbad.

H-11/94

Zum Aufbau eines Physiotherapie-Instituts zur Erweiterung des Therapieangebots in einem neuen Gesundheitszentrum im Limmattal (Dietikon) an Toplage suchen wir selbständige/-n

Physiotherapeuten/-in

mit breiter Ausbildung, Interesse an medizinischer Trainingstherapie und Rehabilitation.

Infrastruktur vorhanden, keine Investitionen.

Bewerbungen an:

Aktivmed
Badenerstrasse 21, 8953 Dietikon
Telefon 01-740 08 10, Herrn Paul verlangen.

Q-10/94

Gesucht wird auf den 1. Januar 1995 oder nach Vereinbarung in lebhaft rheumatologische Doppelpraxis

Physiotherapeut/-in

Geboten wird eine vielseitige Tätigkeit in aufgestelltem Team. Möglichkeit der regelmässigen internen Fortbildung. Salär nach Vereinbarung.

Weitere Auskünfte erteilt gerne:

Dr. med. J. Ryser
Limmattalstrasse 167, 8049 Zürich
Telefon 01-341 31 31

H-11/94

Region Biel

sucht nach Vereinbarung

dipl. Physiotherapeuten/-in 30-50%

Neugierig, beim Aufbau einer neuen Praxis zu helfen? So ruf doch an!

Physiotherapie Orpund, J. A. Peters
Telefon G.: 032-55 40 22, P.: 032-55 40 57

H-11/94

Gesucht per sofort

dipl. Physiotherapeut/-in 80-100%

in gemütliche, moderne Praxis in Kölliken AG. Neben einer gesunden Portion Humor ist folgendes wichtig: selbständiges Arbeiten, freie Arbeitseinteilung, gutes Arbeitsklima und Tragen von Verantwortung.

Auf Deinen Anruf freut sich:

Physiotherapie Jaap Bruijn
Lindenbühl 21, 5742 Kölliken, Telefon 064-43 71 07

L-10/94

Zur Ergänzung unseres kleinen Teams suchen wir per sofort oder nach Vereinbarung nach **Effretikon** selbständige/-n

Physiotherapeuten/-in 50%

als freie/-n Mitarbeiter/-in oder Angestellte/-n.
Zwei eigene Arbeitsräume.

Physiotherapie Christina Wieser Molina
Rikonerstrasse 28, 8307 Effretikon
Telefon G.: 052-32 73 67, P.: 052-33 11 93

I-09/94

Gesucht per 1. Januar 1995 in Zürich

dipl. Physiotherapeut/-in 80-100%

in Praxis am Klusplatz.

Physiotherapie Arazim
Witikonerstrasse 3, 8032 Zürich
Telefon G.: 01-381 70 42, P.: 01-382 26 03

K-10/94



physiotherapie kloten

physio

Wir suchen für unsere moderne Praxis mit Schwerpunkt auf Sport-, Trainings- und Manualtherapie sowie Rheuma-, Rücken-, Neuro- und Orthopädie-Patienten eine/-n

Geschäftsführer/-in und Teamchef/-in

Aufgabenbereich:

- Führung der Praxis, fachliche und organisatorische Leitung des Teams;
- Vertretung der Praxis gegen aussen;
- Überwachung der Aufgaben des administrativen Personals;
- Organisation der praxisinternen Weiterbildung.

Voraussetzungen:

- Bewilligung der Gesundheitsdirektion des Kantons Zürich zur selbständigen Tätigkeit oder Erfüllung der Voraussetzungen dazu;
- Berufserfahrung, Freude am Führen und Wahrnehmung von Verantwortung;
- Fähigkeit, Probleme zu erkennen und selbständig zu lösen, Ziele zu formulieren und ein Team zu leiten;
- Zuverlässigkeit.

Wir bieten:

- selbständige Führung der Praxis im Rahmen der Kompetenzen-Zuteilung;
- Entlohnung als Cheftherapeut/-in in Anlehnung an das Lohnreglement des Kantons Zürich;
- Gewinnbeteiligung;
- Bildungsurlaub sowie Kursentschädigung.

Sind Sie motiviert und fühlen Sie sich der Aufgabe gewachsen, erwarten wir gerne Ihre schriftliche Bewerbung mit entsprechenden Unterlagen an

Physiotherapie Kloten
Breitstrasse 18, 8302 Kloten
Telefon 01-814 20 12

I-11/94

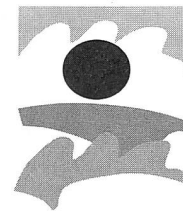

Wir suchen für unsere Rehabilitationsklinik eine/-n

Physiotherapeuten/-in

- Wir arbeiten in grossem Team,
- pflegen intensiven interdisziplinären Austausch mit allen Arbeitsgruppen der Klinik,
- legen grossen Wert auf gezieltes und zufriedenes Schaffen und
- fördern sehr bewusst unsere praktische und theoretische Fort- und Weiterbildung,
- sind Ausbildungsklinik für Schüler und Praktikanten.

Sind Sie bereit, mit Freude und Engagement mitzuarbeiten?

- Verfügen Sie über Berufserfahrung, bevorzugt im Rehabilitationsbereich (Bobath- und FBL-Ausbildung erwünscht, aber nicht Voraussetzung)?

Wir freuen uns auf Ihre Bewerbung.

Rufen Sie uns für nähere Informationen an:
Frau Heike Wilhelm, Chefphysiotherapeutin.

Ihre schriftliche Bewerbung richten Sie bitte an die Leitung Personalwesen.

Rehaklinik
RHEINFELDEN

REHABILITATIONSZENTRUM
Neurologie Neurochirurgie
Rheumatologie Orthopädie

CH-4310 Rheinfelden
Salinenstrasse 98
Telefon 061-836 51 51
Fax 061-836 52 52

I-11/94

Gesucht auf Winter nach **Lenzerheide**

dipl. Physiotherapeut/-in

in Privatpraxis. Teilzeit zirka 80 Prozent.
Abwechslungsreiche Arbeit in neuwertiger Praxis.

Interessierte melden sich bitte bei:

Physiotherapie Silvia Steiner
Hauptstrasse 66, 7078 Lenzerheide, Tel. 081-34 36 26

P-10/94

Suche

dipl. Physiotherapeutin

per 1. Dezember 1994 und 1. Januar 1995,
80 Prozent, in aufgestelltes Team nach Zürich-Enge.

Eva Borg, Breitingenstrasse 21, 8002 Zürich
Telefon 01-202 34 34 oder abends 01-463 90 91

M-09/94

Zürich-Altstetten

Wir suchen per sofort oder nach Vereinbarung

dipl. Physiotherapeuten/-in

(Voll- oder Teilzeit möglich)

in moderne Praxis mit vielseitigem Patientengut und einem aufgestellten Team.

Gute Arbeitsbedingungen und Unterstützung bei Fortbildung.

Anrufe bitte an:

Physiotherapie Buchlern, B. Popovic
Altstetterstrasse 220, 8048 Zürich
Telefon G.: 01-433 01 48
Telefon P.: 01-431 18 21 (ab 19 Uhr)

G-08/94

Thalwil: Gesucht per Januar/Februar 1995

Physiotherapeut/-in

Arbeitspensum 40 bis 100%. Junges Team, freundliche Atmosphäre, abwechslungsreiches Patientengut, attraktive Arbeitsbedingungen, Fortbildungsmöglichkeiten.

Physikalische Therapie Gaby Fauceglia-Hitz
Gotthardstrasse 12, 8800 Thalwil
Telefon G.: 01-720 35 33, P.: 01-720 69 10

I-11/94

Gesucht in Physiotherapie in Küsnacht am Rigi

dipl. Physiotherapeut/-in (50-100%)

Neben den üblichen physikalischen Massnahmen ist Interesse an folgenden Techniken erwünscht: Konditions- und Krafttraining, Manualtherapie, Dehntechniken. Eintritt ab sofort oder nach Vereinbarung. Bewerbung schriftlich an:

Physikalische Therapie / Krafttraining
Christoph Karpeta, Bahnhofstrasse 8
6403 Küsnacht am Rigi, Telefon 041-81 46 70

J-07/94



AESKULAP KLINIK

Aeskulap-Klinik im Park • Zentrum für Biologische Medizin
CH-6440 Brunnen, Telefon 043-33 11 22

Zur Ergänzung unseres Teams suchen wir eine/-n

Physiotherapeuten/-in

mit Erfahrung in einer oder mehreren Disziplinen der folgenden Methoden:

- Lymphdrainage-Massage
- Meridian-Massage nach Penzel
- Akupunkt-Massage
- Kinesiologie
- Alexander-Technik
- Rhythmische Massage nach Dr. Hauschka
- Therapie nach Sohler
- Fussreflexzonen-Massage
- Feldenkrais-Therapie

Wir bieten:

- ein anspruchsvolles Arbeitsumfeld;
- geregelte Arbeitszeit;
- gutes Arbeitsklima;
- wunderschöne Lage am Vierwaldstättersee.

Eintrittsdatum auf den 1. Januar 1995 oder nach Vereinbarung.

Wir freuen uns auf Ihre handschriftliche Bewerbung mit Zeugnissen, Referenzen und Foto.

Für nähere Informationen rufen Sie uns einfach an unter Telefon 043-33 11 22, und fragen Sie nach Frau J. Fecht, Leitung Pflegedienst.

J-11/94



Bethesda
Klinik für Epilepsie
und Neurorehabilitation
3233 Tschugg

Für unser Physio-Team suchen wir per sofort oder nach Vereinbarung eine/-n

dipl. Physiotherapeuten/-in

(60 bis 80 Prozent)

Diese Stelle eignet sich besonders für engagierte Physiotherapeuten/-innen, welche für eine interdisziplinäre Zusammenarbeit mit Schwerpunkt im Bereich Neurorehabilitation (Schädel-Hirn-Trauma) grosses Interesse mitbringen.

Nebst den üblichen zeitgemässen Anstellungsbedingungen offerieren wir gute Weiterbildungsmöglichkeiten sowie ein vielseitiges und anspruchsvolles Aufgabengebiet.

Auskunft erteilt Ihnen gerne **Herr R. van Beers**, Leiter Physiotherapie, Telefon 032-88 02 32.

Bewerbungen sind zu richten an:

Klinik Bethesda
Verwaltungsdirektion
3233 Tschugg

B-10/94

Spass an der Arbeit !?!

Dann bist Du bei uns an der richtigen Stelle!

Wir sind ein junges Fünfer-Team und suchen in unsere moderne, sehr gut eingerichtete Praxis mit MTT und interessantem Patientengut

eine/-n engagierte/-n Physiotherapeuten/-in

80 bis 100 Prozent

mit Erfahrung/Interesse in:

- MTT;
- Triggerpunkt-Behandlung;
- manueller Therapie.

Sehr gute Anstellungsbedingungen.

Physiotherapie Wiedikon
Höfliweg 17, 8055 Zürich
Telefon 01-451 24 56

Bettina Engelhorn oder Marc Veenemans verlangen.

B-10/94

In Rotkreuz (Kanton Zug) gesucht

dipl. Physiotherapeutin

für 50–80%-Arbeitspensum, sehr gute Entlohnung oder Umsatzbeteiligung.

Möglichkeit zur internen und externen Weiterbildung.

Stellenantritt per 1. Januar 1995 oder nach Vereinbarung.

Herr Bogaroski, Telefon 042-64 34 40

J-11/94

Gesucht per sofort oder nach Vereinbarung in unser Team

Physiotherapeut/-in

Weitere Auskünfte erteilt

Physiotherapie Monika Klaus
Steinachstrasse 3, 8570 Weinfelden
Telefon 072-22 59 20 oder abends 073-28 24 65

J-11/94

ZERMATT

Aufgestelltes Physio-Team sucht in Jahresstelle ab 30. November 1994 und für die Wintersaison Verstärkung.

- Wenn Sie Erfahrung in Rehabilitation haben und/oder in Neurologie stark sind, passen Sie genau zu uns.
- Wenn Sie die Berge lieben und am Rummel einer aussergewöhnlichen Tourismusstation Gefallen finden, geben wir Ihnen bei einer 40-Stunden-Woche die Möglichkeit, beides zu geniessen.

Bewerbungen sind zu richten an:

PHYSIOTHERAPIE ZERMATT
Philipp Aufdenblatten, Chalet Pi, 3920 Zermatt
Telefon 028-67 41 82, Fax 028-67 66 52

F-10/94



**Stiftung
Arbeitszentrum
für Behinderte
4802 Strengelbach**

Die Stiftung Arbeitszentrum für Behinderte in Strengelbach (Nähe Zofingen) bietet Menschen mit einer geistigen, körperlichen oder psychischen Behinderung begleitende Wohnmöglichkeiten, Arbeits- und Ausbildungsplätze.

Wir verfügen über eine kleine Praxis mit Therapiebad und suchen per sofort oder nach Vereinbarung

dipl. Physiotherapeuten/-in

Pensum: 70 bis 100 %

Aufgaben:

- Erhalten vorhandener Fähigkeiten und Rehabilitation in den Fachbereichen Orthopädie, Rheumatologie, Neurologie;
- Anleitung des Betreuerteams.

Suchen Sie ein längerfristiges Engagement, haben Sie Freude an interdisziplinärer Zusammenarbeit und am Umgang mit Behinderten,

bieten wir Ihnen

- eine schöne Aufgabe mit viel Eigenverantwortung in einem aufgestellten Team;
- bezahlte Weiterbildung;
- 5 Wochen Ferien;
- gute Anstellungsbedingungen.

Weitere Auskünfte erteilt Ihnen gerne

**Frau J. Dober, Wohnheimleiterin AZB
4802 Strengelbach
Telefon 062-51 26 22**

K-11/94



SPITAL LIMMATTAL, 8952 SCHLIEREN

Welche/-r Physiotherapeut/-in

mit Berufserfahrung möchte ab 1. Dezember 1994 oder nach Vereinbarung zu unserem offenen, engagierten Team gehören?

Zu unserem vielseitigen Aufgabenbereich gehören ambulante und stationäre Patienten aus folgenden Fachgebieten:

- Chirurgie/Orthopädie
- Rheumatologie
- innere Medizin/Neurologie
- Gynäkologie/Geburtshilfe/Pädiatrie/Geriatrie

Es besteht die Möglichkeit, bei der Praktikantenbetreuung mitzuhelfen.

Fühlen Sie sich angesprochen?

Wir freuen uns, Sie kennenzulernen und Sie genauer zu informieren. Frau E. Suter, unsere leitende Physiotherapeutin, können Sie unter **Telefon 01-733 23 21** erreichen. Schriftliche Bewerbungen bitte an

**Spital Limmattal, Personaldienst
Urdorferstrasse 100, 8952 Schlieren**



K-11/94



REGIONALSPITAL BURGDORF

Wir suchen per 1. Januar 1995 eine/-n

diplomierte/-n Physiotherapeutin/-en (100 %)

Wir bieten eine vielseitige Arbeit im stationären und ambulanten Bereich. Berufserfahrung und Bobath-Kenntnisse sind von Vorteil.

Unser Team besteht aus acht Physiotherapeuten/-innen und zwei Schülern des Inselspitals Bern.

Für weitere Informationen wenden Sie sich bitte an die Leiterin der Physiotherapie, Frau A. Haas, Tel. 034-21 21 21, intern 14 44.

Schriftliche Bewerbungen mit den üblichen Unterlagen sind an die Verwaltung des Regionalspitals Burgdorf zu richten.

K-11/94

Gesucht per 1. Januar 1995 oder nach Vereinbarung

dipl. Physiotherapeut/-in

in Privatpraxis und Spital.
Voll- oder Teilzeitarbeit möglich.

**Physiotherapie Ric Driessen, 7742 Poschiavo
Telefon 082-5 21 67, P.: 082-5 22 77**

K-11/94

Bern – Nähe Bahnhof

Gesucht ab sofort oder nach Vereinbarung

dipl. Physiotherapeutin

in Privatpraxis als Angestellte oder Selbständigerwerbende, zirka 30 Prozent. Auf Wunsch mit 1½-Zimmer-Wohnung.

Telefon 031-381 83 42 (Frau Epke)

A-10/94



Wir suchen auf Anfang 1995 oder nach Übereinkunft

diplomierte/-n Physiotherapeuten/-in

Wir bieten eine vielseitige Tätigkeit in unserem Akutspital und Krankenhaus mit gut ausgebauter, moderner Therapie. Behandelt werden stationäre und ambulante Patienten.

Unsere Anstellungsbedingungen sind zeitgemäss.

Für weitere Auskünfte steht Ihnen Frau Stauffer, leitende Physiotherapeutin, jederzeit gerne zur Verfügung, Telefon 062-50 51 51.

Bewerbungen sind erbeten an:

Bezirksspital Zofingen
Verwaltungsleiter
4800 Zofingen

P-10/94

In der gastlichen Hafenstadt Rorschach wird ein/-e

Physiotherapeut/-in

gesucht.

Wir erwarten eine/-n Allrounder/-in. Kenntnisse in der manuellen Therapie sind von Vorteil.

Wir freuen uns auf Ihre Bewerbung.

Physiopraxis Derksen
Reitbahnstrasse 21
9400 Rorschach, Telefon 071-41 99 92

N-10/94

In meine grosse Allgemeinpraxis in der Ostschweiz, die ich in der nächsten Zeit umbauere, werde ich eine Physiotherapie integrieren.

Wer hat Interesse diese

Physiotherapiepraxis selbständig zu führen

und wer möchte in der Planungsphase bereits seine Wünsche einbringen?

Ich freue mich auf Ihre Kontaktaufnahme unter

Chiffre V 180-721611
Publicitas, Postfach 36, 6210 Sursee

L-11/94

BALGRIST

Orthopädische Universitätsklinik Zürich
Schweizerisches Paraplegikerzentrum

Für unsere Physiotherapie Paraplegikerzentrum suchen wir eine/n

Physiotherapeut/in

(Arbeitspensum 100%)

mit

- Erfahrung in der Rehabilitationsarbeit mit Querschnittgelähmten (Frischverletzte und Re-Rehabilitation)
- Bobath für Erwachsene und PNF (erwünscht, aber nicht Bedingung)

Weitere Auskünfte erteilt Ihnen gerne immer vormittags Frau L. Baumgartner, Leiterin Physiotherapie Paraplegikerzentrum.

Für die orthopädische Klinik suchen wir eine/n

Physiotherapeut/in

(Arbeitspensum 100%)

Wir wünschen uns gute Fachkenntnisse und einige Jahre Berufserfahrung, exaktes, selbständiges Arbeiten sowie die Bereitschaft, Verantwortung zu übernehmen und sich der Schülerbetreuung zu widmen.

Mehr Informationen erhalten Sie von Frau S. Künzer, Leiterin Physiotherapie.

Wir bieten:

- geregelte Arbeits- und Anstellungsbedingungen
- angenehmes Arbeitsklima
- breite, innerbetriebliche Fortbildung
- Verpflegungs- und auf Wunsch Unterkunftsmöglichkeiten im Haus.

Stellenantritt jeweils per sofort oder nach Vereinbarung.

Ihre Bewerbung richten Sie bitte an die

Klinik Balgrist
Personaldienst
Forchstrasse 340, 8008 Zürich
Telefon (01) 386 11 11



Kantonales Spital
Wolhusen

Up to date im Akutspital!

Maitland, Bobath, Samt, Cyriax/Kaltenborn, Lymphdrainage, FBL...
Per 1. Dezember 1994 oder nach Vereinbarung suchen wir eine/-n

Physiotherapeuten/-in

Sie sind herzlich willkommen in unserem kleinen Team: sechs
Therapeuten/-innen, zwei Schüler/-innen und eine Assistentin.

Bei uns finden Sie eine gute interdisziplinäre Zusammenarbeit,
interessantes Patientengut aus allen Bereichen, wöchentliche
Fortbildungen, grosszügige, helle Therapieräume.

Unser Chefphysiotherapeut Erwin Dokter freut sich auf Ihren
Anruf.

Schriftliche Bewerbungen sind zu richten an:

Kantonales Spital Wolhusen
Verwaltung
6110 Wolhusen
Telefon 041-71 81 11

M-11/94

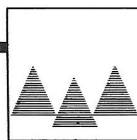

Ein geruhames Leben in der Hängematte können
wir Ihnen zwar nicht bieten, dafür aber eine
interessante, abwechslungsreiche Stelle als

Physiotherapeut/-in

für die Therapie stationärer Patienten und
Ambulatorium in unserem modernen Akutspital.

Stellenbeginn: 1. Januar 1995

Haben Sie Erfahrung und sind Sie interessiert?

Herr Mario Gnägi, Cheftherapeut, gibt gerne
nähere Auskünfte.

SPITAL 
WALENSTADT

M-11/94

Kantonales Spital Walenstadt, 8880 Walenstadt
Telefon 081-736 11 11, Telefax 081-736 14 44

Wädenswil – am Zürichsee

zentral gelegen, 5 Minuten vom Bahnhof

dipl. Physiotherapeutin

gesucht.

- Vielseitiges Patientengut
- Selbständiges Arbeiten
- Eigene Zeiteinteilung
- Gute Anstellungsbedingungen
- Arzt im Hause

Für weitere Auskünfte stehe ich gerne zur Verfügung.

Physikalische Therapie Romy Ritz
Blumenstrasse 12, 8820 Wädenswil
Telefon 01-780 20 22, abends 01-781 47 27

E-09/94

Gesucht nach Zürich-Altstetten

dipl. Physiotherapeut/-in

in nettes, kleines Team. Selbständige Tätigkeit,
sehr gute Bedingungen. Teilzeitarbeit möglich.

Physiotherapie Mattmann, 8048 Zürich
Telefon P.: 01-734 25 53, ab 19.00 Uhr

D-09/94

Bern: Gesucht per 1. Dezember 1994

dipl. Physiotherapeut/-in

in Privatpraxis, Arbeitspensum 50 bis 70 %.
Französisch- oder Italienischkenntnisse erwünscht.

Interessierte melden sich bei
Physiotherapie Larsson
Telefon G.: 031-991 41 76, P.: 031-991 56 76

M-11/94

PHYSIOTHERAPIE RUUD VERSTAPPEN

Ab sofort gesucht in moderne Praxis (manuelle Therapie
und MTT) beim Bahnhof Sirmach

dipl. Physiotherapeut/-in

- Sehr guter Lohn
- Mindestens fünf Wochen Ferien
- Weiterbildung
- Vielfältiges Patientengut

Ruud Verstappen
Wilerstrasse 16 Tel. G.: 073-26 50 65
8370 Sirmach Tel. P.: 01-312 49 56

M-11/94



Gesucht nach Vereinbarung in kleines Team

dipl. Physiotherapeut/-in

(Teilzeit möglich)

Wenn für Sie eine fundierte Befunderhebung die Grundlage
für eine qualifizierte Behandlung ist, Sie sich interessieren
für manuelle Therapie, M.T.T. und/oder Kenntnisse in der
Behandlung von neurologischen Patienten haben, dann
sollten wir miteinander reden.

Wir bieten: - moderne Anstellungsbedingungen;
- interne Fortbildung;
- Unterstützung bei der externen Weiterbildung
(u.a. AMT/OMT/Bobath usw.).

Ich freue mich darauf, Sie kennenzulernen.

Physiotherapie Evert Jan Bles
Kasernenstrasse 40, 9100 Herisau, Telefon 071-52 11 53

M-09/94

Arbeiten im Unispital

Lernen und Lehren am Unispital In der Physiotherapie neue Wege gehen Gefordert und gefördert werden

Das Institut für physikalische Therapie sucht per sofort oder nach Vereinbarung eine diplomierte Physiotherapeutin/einen diplomierten Physiotherapeuten für die

innere Medizin/Dermatologie

Das Team besteht aus sechs Diplomierten und sieben Praktikantinnen und Praktikanten.

Sie behandeln vorwiegend stationäre Patienten aus den Bereichen Pneumologie, Neurologie, Kardiologie, Angiologie und Dermatologie.

Sind Sie an dieser vielseitigen Aufgabe interessiert und verfügen Sie vielleicht schon über Berufserfahrung (Bobath-Konzept, KPE-Ausbildung)?

Für weitere Auskünfte rufen Sie doch Frau E. Huber, leitende Chephysiotherapeutin, an: Telefon 01-255 11 11, intern 142 326.



UNIVERSITÄTSSPITAL
ZÜRICH

N-11/94

Gesucht nach **Abtwil SG**

vom **1. Februar bis 1. April 1995**

diplomierte/-n Physiotherapeut/-in

in sportphysiotherapeutisch orientierte Praxis.

Physiotherapie Abtwil
Anton Bekkering
Auwiesenstrasse 26, 9030 Abtwil
Telefon 071-31 51 50

N-11/94

Deutscher Physiotherapeut

sucht Stelle ab November oder Dezember 1994 im neurologischen Bereich

Zusatzausbildung in Bobath, Brügger und Shiatsu vorhanden.

Harald Armbruster
Goethestrasse 14, D-77880 Sasbach, Tel. 07841/22257

N-11/94

St. Gallen

Gesucht nach Vereinbarung

Physiotherapeut/-in

in moderne Physiotherapie-Praxis. Gute Anstellungsbedingungen, Weiterbildungsmöglichkeiten, Arbeitspensum zirka 50%.

Edwin Wetjens, Zürcherstrasse 53, 9000 St. Gallen
Telefon G.: 071-27 19 56, P.: 071-52 25 11

N-11/94

Wir suchen ab sofort oder nach Vereinbarung nach Zürich-Oerlikon (Nähe Bahnhof)

dipl. Physiotherapeuten/-in (50–90 %)

in moderne, geräumige Privatpraxis. Es besteht ein abwechslungsreiches Patientengut und die Möglichkeit zur freien Arbeitsteilung. Wir bemühen uns um eine vertrauensvolle Atmosphäre.

Physiotherapie Karin und Matthias Heiniger
Binzmühlestrasse 48A, 8050 Zürich-Oerlikon, Tel. 01-312 60 50

N-11/94

Gesucht in moderne, grosszügige Privatpraxis in **Liebfeld/Bern**

dipl. Physiotherapeut/-in (20–50%)

Maitland, Triggerpunkt und/oder MTT von Vorteil, aber nicht Bedingung. Eintritt nach Vereinbarung.

Praxis für Physiotherapie, Louis Peereboom
Waldeggstrasse 22, 3097 Liebfeld/Bern
Telefon 031-972 52 12

N-11/94

Gesucht in Cham ZG

Physiotherapeut/-in

Teilpensum zirka 50%.

Suchen Sie interessante, bedarfsorientierte Arbeit? Möchten Sie sich entwickeln? Sind Sie flexibel und kooperativ? Sprechen wir darüber?

Robert Blättler
Schmiedstrasse 17, 6330 Cham
Telefon 042-36 80 94

N-11/94



Das Kurhaus Cademario/Lugano sucht zur Eröffnung seiner total renovierten medizinischen Abteilung auf Anfang 1995 eine

Physiotherapeutin

mit Schweizer Diplom. Würden Sie gerne am Aufbau einer ganzheitlichen und neuen Wegen aufgeschlossenen medizinischen Behandlungsweise mitarbeiten? Sind Sie kontaktfreudig, sportlich und humorvoll? Sprechen Sie deutsch und etwas italienisch? Dann setzen Sie sich bitte mit uns in Verbindung.

Wir offerieren Ihnen einen herrlichen Arbeitsplatz hoch über dem Luganersee mit interessantem und vielseitigem Tätigkeitsbereich, gute Zusammenarbeit in einem kleinen, harmonischen Team, selbständige Arbeitsweise sowie flexible (auch Teil-) Arbeitszeitanpassung.

Für telefonische Auskünfte stehen Ihnen der Direktor Rolf Keller und der leitende Arzt Dr. Matthias Epper-Reinhart zur Verfügung. Telefon 091-59 24 45.

O-11/94



Ab 1. Februar 1995 wird in unserem 120-Betten-Akutsptial die

leitende Stelle als Physiotherapeut/-in

frei. Würde es Sie reizen, bei uns zu arbeiten?

SIE leiten ein kleines Team mit zwei weiteren Physiotherapeutinnen und jeweils einer Praktikantin. Zu Ihren Aufgaben gehören alle Behandlungen auf dem Gebiet der Physio- und Bewegungstherapie, bei stationären sowie ambulanten Patienten. Schwerpunkt ist die Orthopädie/Traumatologie.

SIE sind fachlich kompetent und haben einige Jahre Berufserfahrung.

SIE sind bereit mit uns und den Hausärzten kooperativ zusammenzuarbeiten.

SIE sind Schweizer/-in oder besitzen die Bewilligung «B».

WIR bieten Ihnen eine gut eingerichtete Physiotherapie mit Gehbad, in einer landschaftlich reizvollen Gegend, in der Nähe von den bekannten Winter- und Sommerkurorten Flims und Laax.

WIR haben eine geregelte 42-Stunden-Woche, 13. Monatslohn.

WIR unterstützen Sie bei der Weiterbildung.

WIR erteilen gerne weitere Auskünfte. Rufen Sie uns an!

Telefon 081-925 51 11. Beatrice Grünenfelder, Leiterin Pflegedienst, oder Ludovic Albin, stv. Leiter Pflegedienst.

Ihre Bewerbung mit den üblichen Unterlagen richten Sie bitte an:

Regionalspital Surselva
H.-J. Dünneisen, Verwaltungsdirektor
7130 Ilanz

Anrufe anderer Zeitungen oder Zeitschriften sind nicht erwünscht.

O-11/94

Clinica Hildebrand
Centro di Riabilitazione
6614 Brissago, Lago Maggiore
Tel. 093-65 01 41

Wir sind ein modernes Rehabilitationszentrum mit vorwiegend neurologischen, neurochirurgischen, orthopädischen und rheumatologischen Patienten.

Auf Januar 1995 suchen wir eine/-n

dipl. Physiotherapeuten/-in

Kandidaten/-innen mit Erfahrung in Neurorehabilitation sind gebeten, sich für eventuelle Auskünfte an die Direzione medica, Telefon intern 401, zu wenden, an die ebenfalls Bewerbungen mit den üblichen Unterlagen zu richten sind.

S-11/94

Sursee

Gesucht in sehr moderne, grosse Physiotherapie-Praxis im Stadtzentrum (100m vom Bahnhof)

zwei diplomierte Physiotherapeuten/-innen

für Arbeitspensum 100% sowie für 60 bis 100%, ab sofort oder nach Vereinbarung.

Sehr gute Anstellungsbedingungen.

Physiotherapie Kumar Kamlesh
Bahnhofstrasse 38b
6210 Sursee

Telefon G.: 045-21 00 58

Telefon P.: 045-21 67 60

O-11/94

Gesucht

dipl. Physiotherapeutin

für interessante Tätigkeit im Tessin (auch Teilzeit).
Diplome, Unterlagen und Referenzen bitte senden an

Chiffre Z 180-721099

Publicitas, Postfach 36, 6210 Sursee

O-11/94

Studio medico di reumatologia a **BELLINZONA**
cerca per marzo 1995

fisioterapista diplomato/-a

con diploma riconosciuto dalla CRS.

Offerte a: **Dott. med. G. Mariotti**

Naglerwiesenstrasse 40, 8049 Zurigo

O-11/94

Cabinet de physiothérapie dans le
Jura bernois cherche un/-e

physiothérapeute diplômé/-e

à temps complet pour un travail varié
au sein d'une équipe sympathique,
entrée en fonction à convenir.

Pour de plus amples renseignements
téléphonez-nous au 032-93 56 16.

O-11/94



Le Centre de pédagogie curative du
Jura bernois cherche

1 physiothérapeute diplômé/-e

avec spécialisation **Bobath**.

Expérience souhaitée auprès d'enfants
polyhandicapés.

Entrée en fonction à convenir.
Temps partiel possible.

Les offres manuscrites sont
à adresser à la

Direction du C.P.C.J.B.
ch. de Sonrougeux 9, 2710 Tavannes
Téléphone 032-91 10 40

R-11/94

Wünnewil

Zu vermieten 260 m²

Praxisräume

im neuen Verwaltungsgebäude.

Die Räume eignen sich als Zahnarztpraxis, als
Physiotherapie oder Arztpraxis. Die Räume befinden
sich im Erdgeschoss. Sie können variabel unterteilt
werden. Genügend Parkplätze sind vorhanden.

Weitere Auskünfte über das Objekt erhalten
Sie beim:

Bauamt der Gemeinde Wünnewil-Flamatt
Dorfstrasse 20, 3184 Wünnewil
Telefon 037-36 22 95

P-11/94

A remettre

Centre ville Genève

cabinet de physiothérapie

25 ans de pratique - conviendrait pour un
ou plusieurs physiothérapeutes.

Ecrire sous **chiffre D 180-721422**
Publicitas, case postale 36, 6210 Sursee

P-11/94

Petite équipe cherche

physiothérapeute

pour début janvier (80 à 90%).

Faire offre écrite à:

Dominique von Gunten
Av. de Luserna 2, 1203 Genève

P-11/94

Zu vermieten auf 1. Januar 1995

Praxisraum 20 m²

Fünf Minuten vom Hauptbahnhof Zürich. Preis Fr. 700.- inklusiv
Mitbenützung von Wartezimmer und Teezimmer.

Die Praxisgemeinschaft besteht aus acht Räumen, in welchen
unterschiedlich gearbeitet wird: körperorientierte Therapien,
Psychotherapie, Homöopathie, Physiotherapie.

Anna Elisabeth Lehmann, Telefon 071-61 14 80

P-11/94

Physiothérapeute désirant entreprendre des études
d'ostéopathie

cherche place de 80 à 100 %

(si possible en cabinet) dans la région lausannoise.
Libre dès le 1 janvier 1995.

Téléphone privé 021-881 27 59

P-11/94

Umstände halber zu verkaufen

Physiotherapie-Praxis

Sehr gut eingeführt. Raum Luzern, ländliche Gegend.

Anfragen an **Chiffre Q 180-721527**
Publicitas, Postfach 36, 6210 Sursee

P-11/94

Centre Médical de la Riviera recherche de suite
ou à convenir

physiothérapeute expérimenté

connaissant bien les techniques de traitements
manipulatoires.

Téléphone 021-922 10 46, K. Hilscher

P-11/94

Gesucht im Raum Zürich

- **Therapieliege** elektrisch verstellbar, Occ.
- **Ultraschallgerät**

eventuell kombiniert mit NF oder MF, Occ.

Angebote bitte unter **Chiffre Y 180-721456**
Publicitas, Postfach 36, 6210 Sursee

P-11/94

Zu verkaufen in der Altstadt von Winterthur

Physiotherapie-Praxis

Grosse Räume in neu renoviertem Haus.
Arbeitsmöglichkeiten für zwei Therapeuten.

Melden Sie sich bitte bei:

Physio-Consult, Buchholzstrasse 39, 8053 Zürich
Telefon 01-422 27 05

P-11/94

An zentraler Lage von **Winterthur** zu vermieten

Physiotherapie-Praxis 95 m²

drei Räume/sieben Plätze, Fangküche, Sauna, Unter-
wasser-Strahlmassage. Eventuell 4-Zimmer-Wohnung im
Hause. Bezug: 1. April 1995.

Chiffre R 180-721426
Publicitas, Postfach 36, 6210 Sursee

P-11/94

Zu vermieten in neuer Zentrumsüberbauung mit Zahnarzt, allg. Arzt, Post und Wohnungen in **Unterterzen SG** am Walensee
Räumlichkeiten für

Physiotherapie-Praxis

Nutzfläche bis 135m², unterteilbar, Ausbaumwünsche möglich.

Auskunft erteilt gerne:

PREFERA Immobilien- und Verwaltungs-AG
7320 Sargans, Telefon 081-723 37 31

Q-11/94

Zu verkaufen Occ.

Med. Schräglift

Marke: Hamm & Klinger, inkl. div. Zubehör.

Neupreis: Fr. 8400.–, Verkaufspreis: Fr. 4000.–.

Interessenten melden sich bitte unter

Telefon 064-24 93 93 (Herrn Lüscher verlangen)

Telefax 064-24 08 54

Q-11/94

Gehen Sie gerne neue Wege? Sind Sie

ein erfahrener Physiotherapeut oder Arzt, eine erfahrene Physiotherapeutin oder Ärztin – in sportlicher Richtung und unternehmerischem Flair?

Interessiert es Sie, in einem neuen Umfeld Ihre Ideen zu verwirklichen und dabei noch Geld zu verdienen – als Teilhaber oder TeilhaberIn, als Inhaber oder InhaberIn?

Im Grossraum Zürich entsteht ein neues Projekt:
Therapie – Massage – Sauna – Solarium – Fitness
mit Ihren persönlichen Ideen!

Fühlen Sie sich angesprochen? Bitte schreiben Sie uns:

Chiffre Q 180-720805

Publicitas, Postfach 36, 6210 Sursee

Q-11/94

Gelegenheit! Zu verkaufen

2 Betten (5teilig)

1 Fangogerät (komplett)

1 Sprossenwand

Telefon 01-713 17 59

Q-11/94

Lausanne (proximité CHUV), à remettre

institut d'entretien corporel

bien agencé et équipé, 120m², avec clientèle.
Convientrait pour physiothérapie.

Téléphone 021-617 56 48

Q-11/94

JETZT IST SIE DA – die SOFTplus-Windows-Software...!

PHYSIOplus

das ausgeklügelte Programm, in welches die Erfahrungen von über 200 *THERAPIEplus*-Anwendern eingeflossen sind. Kombinierbar mit der Buchhaltung *FIBUplus* und dem Turnprogramm *PHYSIOtools*. Mit voll integriertem, leistungsfähigem Textverarbeitungsprogramm und vielen einmaligen Extras. **Natürlich zum konkurrenzlosen Preis: komplett Fr. 2900.–.** Verlangen Sie doch Unterlagen!

THERAPIEplus von *SOFTplus* Entwicklungen GmbH: J. Müller: 042-21 98 12; Dr. W. Edelmann, arbi, 8933 Maschwanden: 01-767 18 19

Q-11/94

RIDLER
DATENTECHNIK

adad9...

...die EDV-Lösung
...einfach praktisch

- Praxisverwaltung
- Abrechnungssystem
- Textverarbeitung
- Mitarbeiterabrechnung
- Terminplanung
- Statistik
- Buchhaltung

Ihr Ridler-Team erreichen Sie:

Tel.: 0049 8031/8 80 39 • Fax.: 0049 8031/8 55 53

Prinzregentenstr. 131 • D-83024 Rosenheim

WASHINGTON, D.C.
WCPT 1995

**THE AMERICAN
PHYSICAL THERAPY
ASSOCIATION**

looks ahead to your participation in
the 12th International Congress
of the World Confederation
for Physical Therapy

JUNE 25-30 1995

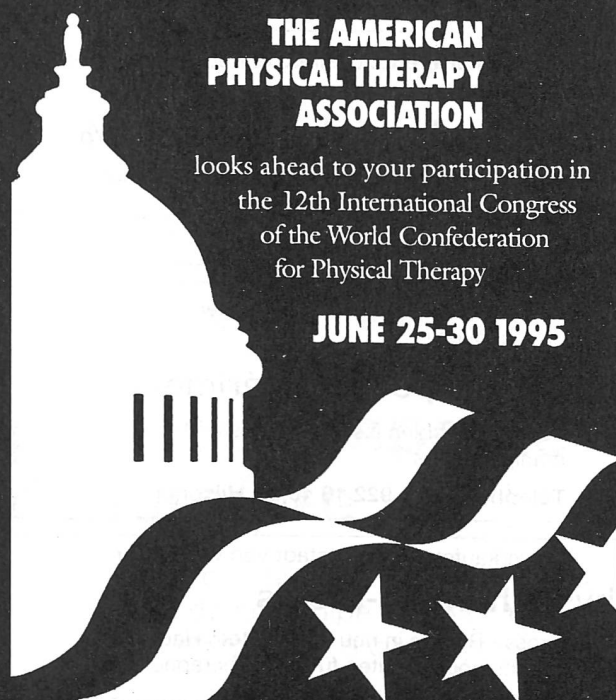

AN DIE ARBEIT!

MIT
DEM
PHYSIO
SHIRT



Für eine bewegte Arbeit,
eine lebendige Berufs-
bekleidung! Wählen Sie aus
drei verschiedenen Sujet
Ihr Shirt aus.

Farben: Weiss/Grau/Lila
Größen: M/L/XL

Bestellen:
Bei Matthias Winkler
Mühlemattweg 46
Postfach 3608 Thun
Tel. & Fax 033/36 86 55

BESTELLCOUPON

Ich bestelle total.....Physiotherapie T-Shirts
zum Preis von Fr.28.- pro Stück, plus Versandkosten.

Mengenrabatt: ab 10 Stück Fr. 27.-/ab 20 Stück Fr. 26.-
ab 50 Stück Fr. 24.-/ab 100 Stück Fr. 22.-

Sujet1 Physio Davos: Anzahl.... Grösse.... Farbe....

Sujet2 Physio Schach: Anzahl.... Grösse.... Farbe....

Sujet3 Physio: Anzahl.... Grösse.... Farbe....

Größen: M/L/XL

Wenn Sie vom gleichen Sujet verschiedene Farben und Größen bestellen,
benutzen Sie die untenstehende Linie:

Name/Vorname: _____

Strasse/Postfach: _____

PLZ/Ort: _____

Datum/Unterschrift: _____

Startschuss

zu Ihrer Selbständigkeit mit **LMT**.
Alle Personen, welche 1995 eine
Physiotherapie eröffnen, sind teilnahme-
berechtigt. Jeder Volltreffer hat die Chance
zum Gewinn.

Die Ziehung wird am Freitag, 15:00 h am
LMT - Stand durch Frau Erika Huber,
Chef - Physiotherapeutin der Uni -
versitätsklinik Zürich vorge-
nommen.

Besuchen Sie uns an der
IFAS
Halle 7 / Stand 116

IFAS 1994



(in Waren / en marchandises)

Au But

Gewinn / Gain

Fr. 10'000.-

Devenez indépendant avec **LMT**.
Toutes les personnes qui ouvriront
une physiothérapie en 1995 peuvent
participer à notre concours. Chaque
coup au but peut vous faire gagner
le premier prix. Le tirage aura lieu le vendredi
à 15:00 h au stand LMT et sera exécuté par
Mme Erika Huber, physiothérapeute-chef à la
clinique universitaire de Zurich.

Venez nous rendre visite à l'IFAS,
hall 7 / stand 116

LEUENBERGER
MEDIZIN
TECHNIK AG



Kanalstrasse 15
CH - 8152 Glattbrugg
Telefon 01 810 46 00
Telefax 01 810 46 13

Rte. André Piller 43
CH - 1720 Corminboeuf
Téléphone 037 26 62 00
Téléfax 037 26 62 02