

Zeitschrift: Revue Militaire Suisse
Herausgeber: Association de la Revue Militaire Suisse
Band: 145 (2000)
Heft: 11

Artikel: Génie mécanisé à l'étude
Autor: Vautravers, Alexandre
DOI: <https://doi.org/10.5169/seals-346076>

Nutzungsbedingungen

Die ETH-Bibliothek ist die Anbieterin der digitalisierten Zeitschriften. Sie besitzt keine Urheberrechte an den Zeitschriften und ist nicht verantwortlich für deren Inhalte. Die Rechte liegen in der Regel bei den Herausgebern beziehungsweise den externen Rechteinhabern. [Siehe Rechtliche Hinweise.](#)

Conditions d'utilisation

L'ETH Library est le fournisseur des revues numérisées. Elle ne détient aucun droit d'auteur sur les revues et n'est pas responsable de leur contenu. En règle générale, les droits sont détenus par les éditeurs ou les détenteurs de droits externes. [Voir Informations légales.](#)

Terms of use

The ETH Library is the provider of the digitised journals. It does not own any copyrights to the journals and is not responsible for their content. The rights usually lie with the publishers or the external rights holders. [See Legal notice.](#)

Download PDF: 19.03.2025

ETH-Bibliothek Zürich, E-Periodica, <https://www.e-periodica.ch>

Génie mécanisé à l'étude

L'armée suisse, qui vient de modifier un petit nombre de M-113 en véhicules de déminage léger, s'intéresse de près à plusieurs engins du génie pour protéger et rendre mobiles ses formations de sapeurs de chars.

■ Plt Alexandre Vautravers

Il s'agit d'engins de déminage lourds, d'engins de terrassement ou de franchissement, ainsi qu'un poseur de ponts. Un char de dépannage est également à l'étude. Ces acquisitions sont prévues d'ici 2005, date à laquelle le *Char 87 Leopard* bénéficiera d'un programme de revalorisation. Il a été question qu'Armée XXI libère entre 80 et 150 véhicules sur les 380 que comprend la flotte actuelle.

L'état-major d'essais des troupes mécanisées et légères a évalué cet été le *Büffel* construit par KMW – un char de dépannage sur châssis *Leopard 2*. Celui-ci est déjà en service outre-Rhin. L'acquisition d'une douzaine de ces engins est aujourd'hui urgente, et presque certaine. Ils remplaceront les 30 *Chars de dépannage 65* sur châssis de *Char 68* – ceux-ci étant insuffisamment puissants pour remorquer le *Leopard*.

Les essais menés depuis une dizaine d'années en Suisse et à l'étranger montrent que l'installation d'un kit de déminage (chaînes, rouleaux et charrue) sur un char de combat est peu efficace: le poids supplémentaire, à l'avant, a tendance à faire plonger l'engin tout entier. Le déminage est pratique-



Le Büffel soulevant la tourelle du Leo Kawest suisse.

ment impossible dans un sol dur ou rocailleux. Enfin, dans le meilleur des cas, une telle charrue – sans parler de l'équipage du char – ne supporte l'explosion que d'une ou deux mines. A l'heure actuelle, aucune solution satisfaisante n'a été trouvée. Une nouvelle génération de véhicules spéciaux, équipés de charrues, de fléaux, de systèmes combinés de détonation à distance électromagnétiques ou par cordons explosifs pourrait, à terme, s'avérer efficace.

L'évaluation ces derniers mois d'un char du génie proposé par Moelv et Häggglunds a été concluante. Ce système, actuellement monté sur des *Leo-*

pard 1 norvégiens, devrait être adapté sur le *Leopard 2* helvétique. Il dispose d'une pelle hydraulique bien conçue et facile d'emploi. Malheureusement, l'équipage est séparé de part et d'autre du compartiment, ce qui gêne la communication et la coordination interne.

La mise au point d'un char poseur de pont devra attendre quelques années, afin que l'Allemagne et les Pays-Bas soient associés à ce programme commun. Le système *Liguan* de MAN, adopté par la *Bundeswehr* et l'*US Army* (sur l'*Abrams*), part favori. Un, deux ou trois éléments de pont sont lancés depuis un char ou un camion. Les éléments s'assemblent automa-

tiquement le long d'un bras porteur pour atteindre la longueur requise. La pose et la reprise du pont se fait en moins de 5 minutes, sous la protection du blindage.

D'autres projets sont également à l'étude, comme l'adaptation sur le châssis *Leopard 2* du système d'*Engin principal du génie (EPG)* français de Giat Industries. Ce système modulable permet à un véhicule, grâce à une grue hydraulique, de se configurer en



Le char du génie de Moelv/Hägglunds sur châssis Leopard 1.

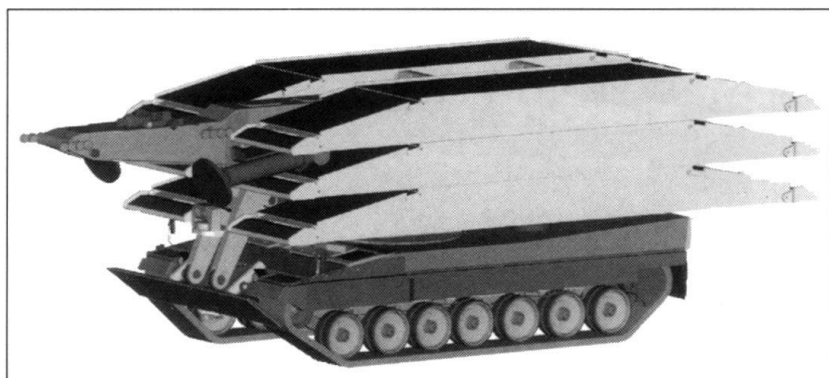

Le système MAN permet de poser un pont de 9.7 m, de 18.7 m ou de 27.7 m.

moins d'une heure, sans aide extérieure, en véhicule du génie, en engin de déminage lourd ou en véhicule de dépannage. L'atout de ce système est sa polyvalence et sa modularité: il est à même d'assurer la majorité des tâches d'appui citées plus haut. Ses différents modules sont transportés à bord de camions, ce qui confère aux formations mécanisées et d'appui une flexibilité sans égal.

Ces moyens d'appui mécanisés sont très attendus: ils revaloriseront les formations de réparation et du génie; ils augmenteront la crédibilité des

unités tactiques et opératives. Il va de soi que l'intégration de ces systèmes nécessitera une doctrine dynamique adaptée aux circonstances nouvelles. L'instruction de ces équipes de spécialistes devra se faire en étroite collaboration avec leurs partenaires des troupes combattantes.

A. V.

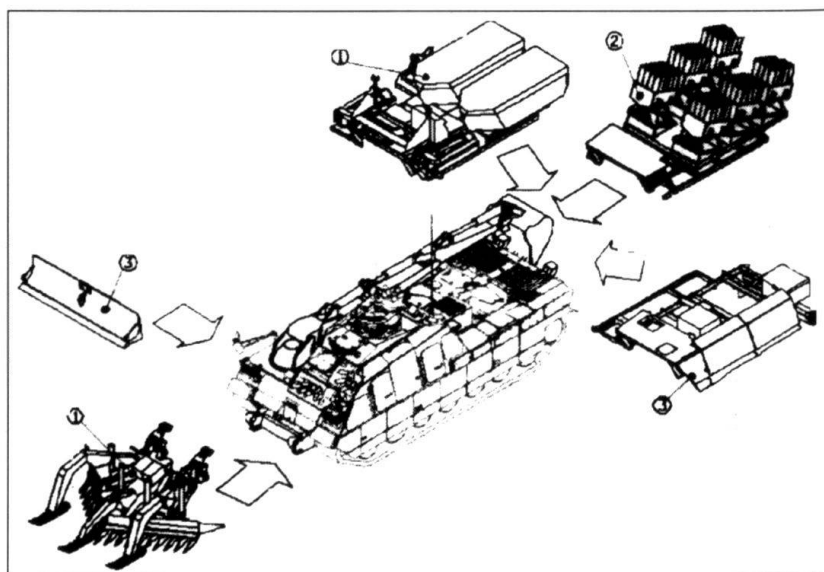

Le concept modulaire EPG permet le minage/déminage et le franchissement avec un seul engin.