

Zeitschrift: Schweizerische Bauzeitung
Herausgeber: Verlags-AG der akademischen technischen Vereine
Band: 111/112 (1938)
Heft: 18

Werbung

Nutzungsbedingungen

Die ETH-Bibliothek ist die Anbieterin der digitalisierten Zeitschriften. Sie besitzt keine Urheberrechte an den Zeitschriften und ist nicht verantwortlich für deren Inhalte. Die Rechte liegen in der Regel bei den Herausgebern beziehungsweise den externen Rechteinhabern. [Siehe Rechtliche Hinweise.](#)

Conditions d'utilisation

L'ETH Library est le fournisseur des revues numérisées. Elle ne détient aucun droit d'auteur sur les revues et n'est pas responsable de leur contenu. En règle générale, les droits sont détenus par les éditeurs ou les détenteurs de droits externes. [Voir Informations légales.](#)

Terms of use

The ETH Library is the provider of the digitised journals. It does not own any copyrights to the journals and is not responsible for their content. The rights usually lie with the publishers or the external rights holders. [See Legal notice.](#)

Download PDF: 16.03.2025

ETH-Bibliothek Zürich, E-Periodica, <https://www.e-periodica.ch>



Steckkontakte aller Art, für
thermo-elektrische Anlagen

Das vollkommene, formschöne und preiswürdige Installationsmaterial!
Gewährleistet höchste Betriebssicherheit!

MAAG ZAHNRÄDER

DIE BESTE LOESUNG

zur Vermeidung der vorzeitigen Zahnflanken-Abnützung, die bei fliegend angeordneten Traktionsritzeln infolge der Durchbiegung auftritt, besteht in der entsprechenden

**SCHLEIFKORREKTUR DER RITZELVERZAHNUNG AUF
MAAG-ZAHNRADSCHLEIFMASCHINEN.**

Bei Verwendung von Maag-Traktionsgetrieben

**mit gehärteter und geschliffener Verzahnung
an Ritzel und Rad**

ist die Abnützung überhaupt unbedeutend.

Solche Getriebe werden auch in grösster Ausführung für elektrische und Diesel-Lokomotiven geliefert.

Maag-Protexgetriebe mit abgefedertem Radkranz gewährleisten sanftesten Lauf und schonen das ganze Antriebsaggregat.

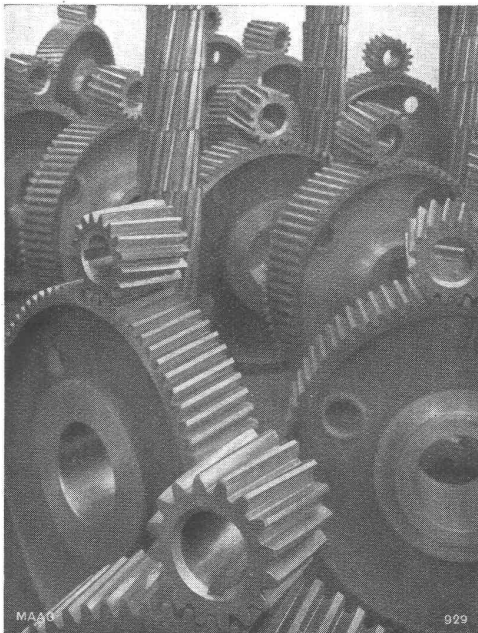

35 Maag-Traktionsgetriebe mit gehärteter u. geschliffener Verzahnung für elektr. Bahn in Belgien.

MAAG-ZAHNRÄDER AKTIENGESELLSCHAFT, ZÜRICH

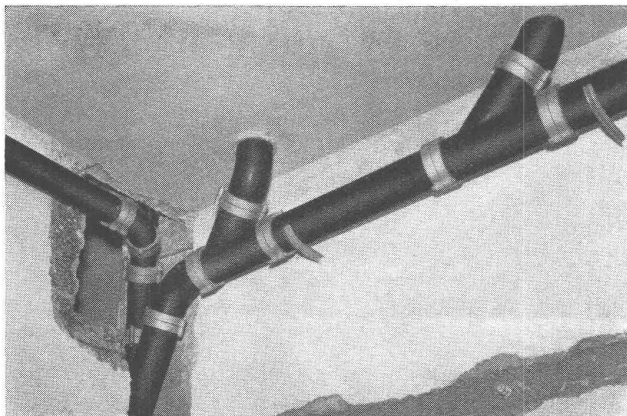

Ablaufleitung in Eternitrohren

Eternit

Eternit-Installationsrohre korrodieren nicht, sind schallhemmend und widerstandsfähig.
Einfache und schnelle Montage

Eternit A.G. Niederurnen · Telefon 41.555

Neues Schulhaus in Kreuzlingen · Arch. A. Schellenberg

„TELL“- Spültische

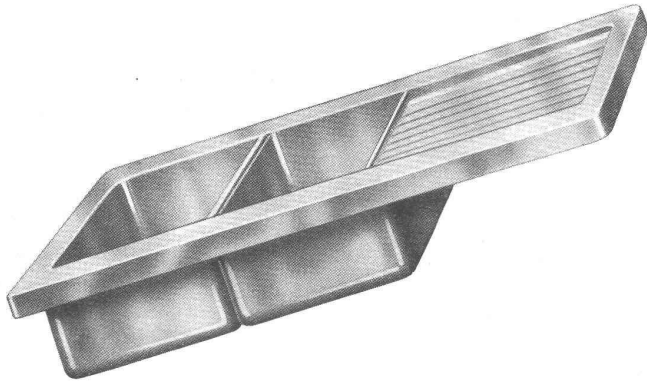

**Im Verkauf der Chromnickelstahl-Spültische
sind wir ganz besonders vorteilhaft**

Wir sind die
**freie
Grosshandelsfirma**

der sanitären Branche,

Vertreter von in- und
ausländischen Werken
und Fabriken,

und bieten Ihnen
wesentliche Vorteile im
Einkauf von:

Waschtischen, Ausgüssen, W.C.-Schüsseln in Fayence u. Feuer-ton
Badewannen, freistehend und zum einbauen, gussemailliert
Badewannen in Stahlblech, aussen und innen emailliert
Armaturen, vernickelt und verchromt
Holz- und Gasbadeöfen etc.

Verlangen Sie gefl. unsere Offerten und Vertreterbesuch



„SABAG“

SANITÄRE APPARATE BIEL A. G.

Centralstrasse • Telephon 24.20 • Permanente Ausstellung



Coquillen-Guss

FORTSCHRITT
aber
BEIBEHALTEN
des
WESENTLICHEN

Dieses bleibt bei LEICHTMETALL-GUSS immer noch:

Dichtes Gefüge,
Gewichts- u. Bearbeitungs-Ersparnis,
Leichte Formgebung

dies alles bei:

NIEDRIGHALTEN der
WERKZEUGKOSTEN!

in Uebereinstimmung mit wirklich zu erwartender Stückzahl.

ALUMINIUM MENZIKEN &
GONTENSCHWIL A. G.
Tel. 103. **MENZIKEN** (Aargau)

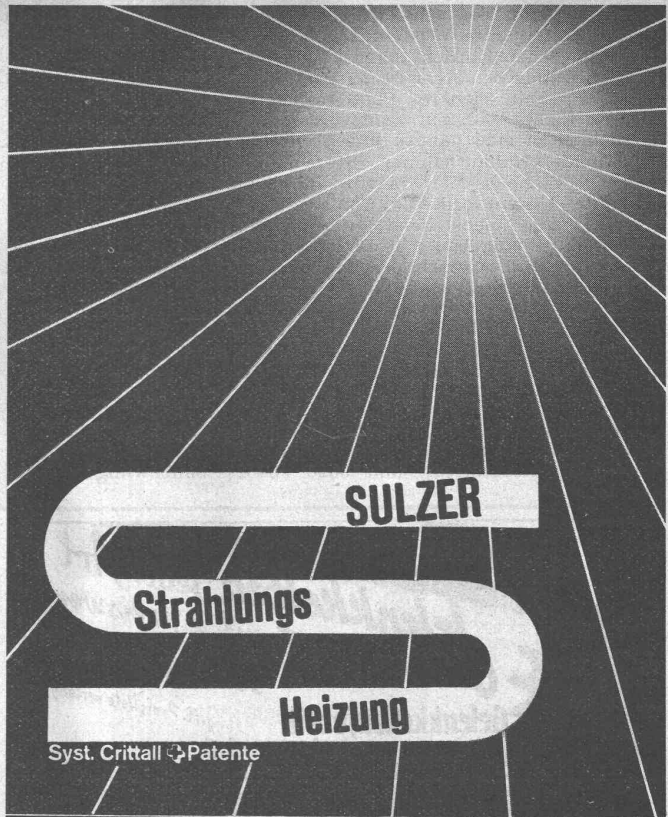

SULZER

Strahlungs

Heizung

Syst. Critall Patente

Die neue Heizung mit allen Vorteilen der Zentralheizung, aber noch angenehmer

Gebrüder Sulzer Aktiengesellschaft Abt. Zentralheizungen
Winterthur und Filialen

A. G. BROWN, BOVERI & CIE., BADEN

Technische Bureaux: Baden, Basel, Bern, Lausanne

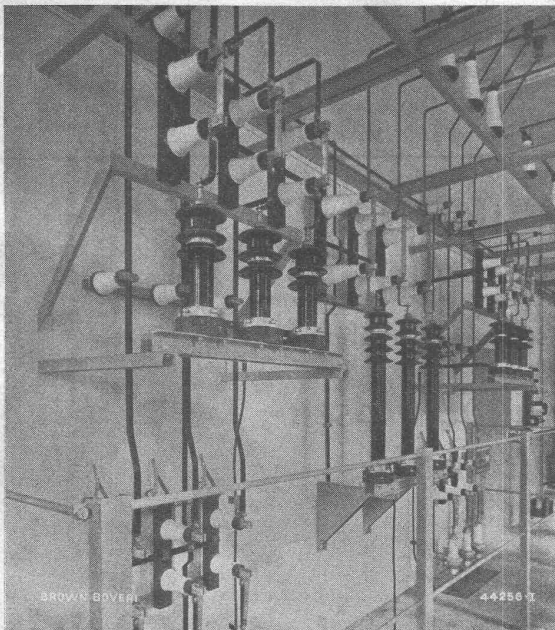

Die lebenswichtigen Adern der elektrischen Energieversorgung schützt der

Brown Boveri Resorbit-Ableiter

Type HF

für Spannungen bis 70 kV.

Verlangen Sie Beratung durch unsere Spezial-Ingenieure und Druckschriften.

COMPASS, der schweizerische Photo-Apparat, ist deshalb die erste komplette Westentaschen-Kamera, weil alle notwendigen technischen Einrichtungen eingebaut sind. Dank ihrer raffinierten technischen Ausrüstung gestattet sie — trotz des kleinen Formats — ein sicheres Photographieren unter den verschiedensten Licht- und Aufnahmeverhältnissen. Die Verwendungsmöglichkeiten sind nahezu unbegrenzt: Moment-, Zeit-, Nacht-, Kunstlicht-, Nahaufnahmen, Stereophotographien und Panoramas. Die Compass-Kamera wird durch die seit über 100 Jahren bekannte Uhrenfabrik Le Coultre & Cie. in Le Sentier hergestellt. Alle nachstehend aufgeführten Einrichtungen sind in den Apparat eingebaut: 1. Belichtungsmesser. 2. Entfernungsmesser. 3. Schlitzverschluss für Momentaufnahmen von $4\frac{1}{2}$ bis $\frac{1}{500}$ Sekunde und Zeitaufnahmen von beliebiger Dauer. 4. Winkelsucher. 5. Gelb-, Orange- und Grün-Filter. 6. Panoramakopf. 7. Adapter für Plattenaufnahmen und Mattscheibe. Negativgröße 24×36 mm. Der Apparat ist auch für Film ausgerüstet; die Filmkassette für Rollfilm zu sechs Aufnahmen wird separat geliefert.

Die Statistik über die Bautätigkeit im Jahre 1937 ergibt im Total von 382 Gemeinden mit über 2000 Einwohnern 6647 (Vorjahr 5188) neuerstellte und 9026 (5462) baubewilligte Wohnungen.

Eine neue Schnellpresse wurde zu Neujahr bei der grossen Tageszeitung «Politiken» in Kopenhagen in Betrieb genommen. Die Maschine ist von der englischen Maschinenfabrik R. Hoe & Co. in London geliefert. Ihre Stundenleistung beträgt 150 000 Stück. Die Treibkraft wird von 86 elektrischen Motoren geliefert, und das Gesamtgewicht der Maschine wird mit über 600 t angegeben. Zwei wichtige Verbesserungen sind besonders zu erwähnen: Bei allen Unterbrechungen, z. B. wenn der Papierstreifen bricht, wird der elektrische Strom ausgeschaltet und elektrische Bremsen setzen sofort ein. Falls eine Papierrolle während des Druckens verbraucht ist und eine weitere Rolle fortsetzen soll, klebt die Maschine bei voller Fahrt automatisch die zwei Papierstreifen zusammen. R. D. T.

Schichau liefert den ersten Kohlenstaubmotor. Der Firma F. Schichau, Elbing, die sich seit Jahren in Zusammenarbeit mit einigen anderen Stellen mit der Entwicklung eines betriebstüchtigen Kohlenstaubmotors befasst, ist nunmehr auf Grund der erzielten Versuchsergebnisse ein Auftrag auf einen Mehrzylinder-Kohlenstaubmotor erteilt worden. Es handelt sich dabei, soweit bekannt, um den ersten Auftrag, der jemals auf einen zur späteren Verwendung im praktischen Betrieb bestimmten Staubmotor erteilt und dessen Ausführung auch übernommen wurde (R. D. T. 8/1938).

Jelenketten jeder Art anerkannt gut u. preiswert Kettenräder

Gelenkkettenfabrik gefl. Preisliste verlangen
Tel. 21696 u. 24565 in Luzern A.G.

TÜRZARGEN

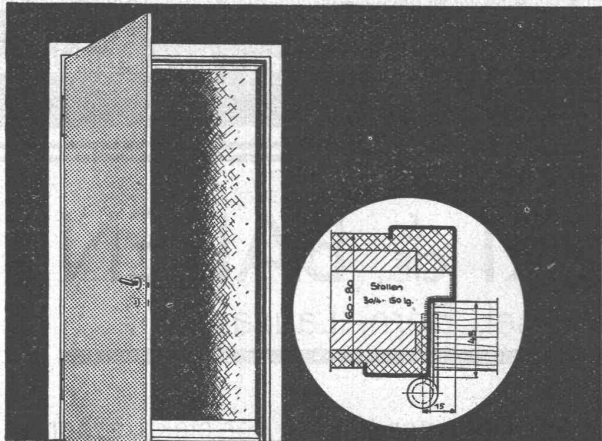

GEILINGER U. CO.
EISENDAU-WERKSTÄTTEN
WINTERTHUR

DIPL. ARCHITEKT,

kürzlich in die Heimat zurückgekehrt, sucht Anstellung oder entsprechende Beschäftigung. Bewerber hat in Russland bedeutende Bauten ausgeführt. Vor dem Kriege langjähriger städtischer Architekt in Plauen i. V., Sachsen. Offerten unter Chiffre G. H. 120 an **GUGGENBUHL & HUBER, Verlag, ZÜRICH.**

Schaufel-, Pickel-, Schlegel- u. Axtstiele, Karettenholme

sowie sämtliche Holzwaren kaufen Sie sehr vorteilhaft ein bei **GOTTFR. HUG, Stiefelfabrik, WYNIGEN.**



Einen gleichmäßigen, druckfesten und wasserdichten Beton erhalten Sie nur durch **Vibration**. Verwenden Sie deshalb für Betonstraßen, Stauwänden und Kanalverkleidungen den

VIBROPIL

Patent + 129 811

Der VIBROPIL verbessert die Betonqualität, erleichtert die Kontrolle der Betonverdichtung und vermindert die Ermüdung der Arbeiter.

Verlangen Sie Prospekte u. Offerten v. S. A. René May, Ing., Av. de France 66, Lausanne.

B. ZÖLLIG
SÖHNE
Holz-Konstruktionen
ARBON

Spezialität:
AUSFÜHRUNG in der HETZERBAUWEISE

FÜR LAGER-, TURN- UND FABRIKHALLEN
LEHRGERÜSTE UND KIRCHEN

Gummi-Stiefel

la schwere Ausführung

Kanal-Hosen & Strümpfe

liefern seit mehr als 60 Jahren



L. Wachendorf & Co., Basel

Gegr. 1876 Schweiz. Gummi- u. Asbest-Gesellschaft Tel. 41875

S.T.S.

Schweizer. Technische Stellenvermittlung
Service Technique Suisse de placement
Servizio Tecnico Svizzero di collocamento
Swiss Technical Service of employment

ZÜRICH, Tiefenhöfe 11 — Telefon: 35426 — Telegramme: INGENIEUR ZÜRICH
Für Arbeitgeber kostenlos. Für Stellensuchende Einschreibgebühr 2 Fr. für 3 Monate
Bewerber wollen Anmeldebogen verlangen. Auskunft über offene Stellen und Weiter-
leitung von Offerten erfolgt nur gegenüber Eingeschriebenen.

MASCHINEN-ABTEILUNG

- 199 **Kälte-Mechaniker**, perfekt Englisch. Britisch-Südafrika. Siehe 12. März
203 **Betriebsleiter**, für Emailierung. Siehe 12. März.
285 **Maschinen-Techniker**, Schwachstromtechnik. Siehe 16. April.
307 **Elektro-Ingenieur**. Siehe 16. April.
327 **Chef-Konstrukteur**, Spinnerei-Maschinenfabrik. Siehe 23. April.
333 **Dipl. Elektro-Techniker**. Siehe 23. April.
337 **Textil-Techniker**. Brasilien. Siehe 23. April.
339 **Chemie-Ingenieur**, mit langjährigen Erfahrungen in Herstellung von Celluloid.
Sofort, als Experte nach Italien.
343 **Dipl. Maschinen-Ingenieur** od. -Techniker, mit längeren Erfahrungen im Kran-
bau u. Transportanlagenbau, als selbständiger Konstrukteur.
345 **Dipl. Maschinen-Ingenieur** od. Techniker mit prakt. Erfahrungen im allgem.
Maschinenbau (Fahrzeugbau), für Bearbeitung Spezialgebiet, grosse Konstruktions-
Werkstätte, Süddeutschland.

- 349 **Konstrukteur**, mit Erfahrungen Werkzeugmaschinenbau, für Umbau- u. Moder-
nisierung. Sofort. Maschinenfabrik Ostschweiz.
351 **Dipl. Maschinen-Techniker**, mit Erfahrungen Behälter- und Apparatebau.
Maschinenfabrik deutsche Schweiz.
361 **Konstrukteur**, für Werkstattzeichnungen. Ing.-Bureau Zürich.
367 **Junger dipl. Elektro-Techniker**, Hausinstallationsarbeiten. Kt. Bern.
369 **Jüngere Maschinen-Techniker**, als Konstrukteure Kältemaschinenbau, Rota-
tionskompressoren. Baldigt. Deutsche Schweiz.
371 **Dipl. Elektro-Ingenieur** od. Techniker, mit Erfahrungen in piezo-elektr. Mes-
sungen u. Hochfrequenztechnik. Baldigt.

BAU-ABTEILUNG

- 186 **Dipl. Ingenieur**, Stahlbau, Süd-Deutschland. Siehe 16. April.
198 **Jüng. dipl. Tiefbau-Techniker**, für Eidgen. Amtsstelle. Bureau- u. Feldarbeit
gebirgsgewandt, gute Kenntnisse Hydraulik u. Statik, Deutsch u. Franz.
212 **Ingenieur** od. Techniker, Tiefbohrungen, Injektionen.
374 **Tiefbau-Techniker**, gelernter Maurer, als Bauaufseher, mit langjährig. Erfah-
rungen Eisenbetonbau u. Absteckungen, gewandt im Verkehr. Alter 30 bis 40 J. Sof.
376 **Dipl. Architekt** od. Hochbau-Techniker, mit längerer Praxis in Innenarchitektur,
guter Zeichner, für Innenausbau grösserer staatlicher Bauten. Saargebiet. Sofort.
378 **Dipl. Ingenieur**, absolut selbständiger Statiker, mit längeren Erfahrungen Stahl-
bau. Ing.-Bureau deutsche Schweiz.
382 **Hochbau-Techniker**, mit Praxis Bureau. Sofort. Zürich.
386 **jüngerer dipl. Bau-Ingenieur**, guter Statiker. Sofort. Zürich.

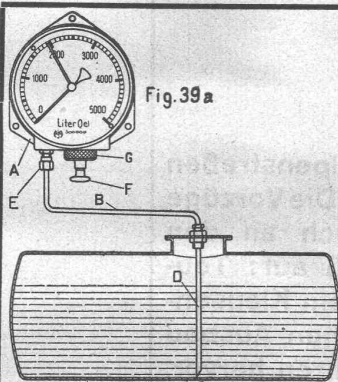
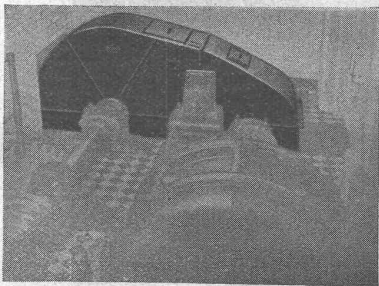

Fig. 39a

HAENNI die Marke
für gute
MESSINSTRUMENTE

←
Flüssigkeitsstand - Messung ist heute kinderleicht. Durch Ziehen am Pumpenknopf F wird die Flüssigkeit im Standrohr D verdrängt, wodurch der Zeiger am Instrument zu steigen beginnt und den Inhalt in Liter oder mWS anzeigt. Das Messsystem eignet sich auch für Brunnen, Bohrlöcher und Reservoirs.

HAENNI & CIE. A.-G. JEGENSTORF

RENOLD KETTEN-ANTRIEB

1200 PS
Turbine/Generator

Wirtschaftlich
in Anschaffung und
Betrieb, seit sechs
Jahren störungs-
frei arbeitend,
techn. geräuschlos

W. EMIL KUNZ, Gotthardstr. 21 / Telefon 52910 **ZÜRICH**

**STATIKER und
KONSTRUKTEUR**

für Entwurf und Ausführung von Stahlkonstruktionen
des Gross-Brückenbaues und schweren Hochbaues,
von norddeutschem Stahlbau-Werk zu baldmög-
lichstem Eintritt gesucht.

Bewerbungen mit handgeschriebenem Lebenslauf,
Zeugnisabschriften, Lichtbild, Gehaltsansprüchen und
frühestem Eintrittstermin erbeten unter S. I. 367 an
Postfach 20941 Bahnhof Zürich.

STATIKER

Junger, diplomierter

Bautechniker

gesucht für statische Berechnungen u.
Konstruktionen des Ingenieur-Holz-
baues. Später auch Beschäftigungsmög-
lichkeit in unserer Abtlg. Stahlbrücken-
bau. — Bewerbungen mit Zeugnisab-
schriften, Lebenslauf, Lichtbild u. Ge-
haltsansprüchen an

CHRISTOPH & UNMACK A.-G.,
NIESKY, Oberlausitz, Werk Holzbau.

(20 jähriger), sucht Stelle auf
Architektur-Bureau. — Gefl. An-
fragen erbeten an **U. CORAY,**
Bautechniker, **ILANZ.**

Arnold Spychiger
Langenthal

Leichtbauplattenfabrik Tel. 60826

VENTILATIONEN

Geegründet 1890

Küchen-Ventilationsanlagen, Garage-Lüftungen, Luft-Filteranlagen
Luft-Konditionierung (Luft-Erwärmung, -Kühlung und -Filterung)
für bewohnte Räume, Restaurants, Kinos, Krankenhäuser, etc.

Ausschliessliche Spezialfabrik

Ventilator A.-G., Stäfa - Zürich

Telephon 930.136

BETONSTRASSEN A.G. WILDEGG

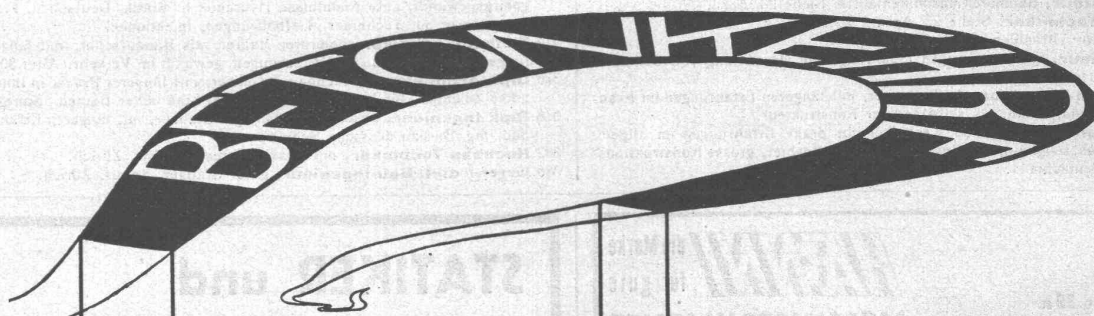

Betonkehren am Klausenpaß. Auch auf Alpenstraßen bewährt sich der Betonbelag. Die Vorzüge der Betonstraßen fallen auch an den Betonkehren am Klausenpaß auf: Touristenfahrer und Teilnehmer am Klausenrennen heben den vorzüglichen Ausbau und die Griffigkeit dieser Kehren hervor.

Klausenpaß

