

Zeitschrift: Der Traktor : schweizerische Zeitschrift für motorisiertes Landmaschinenwesen = Le tracteur : organe suisse pour le matériel de culture mécanique

Herausgeber: Schweizerischer Traktorverband

Band: 16 (1954)

Heft: 4

Rubrik: Verbandsmitteilungen

Nutzungsbedingungen

Die ETH-Bibliothek ist die Anbieterin der digitalisierten Zeitschriften. Sie besitzt keine Urheberrechte an den Zeitschriften und ist nicht verantwortlich für deren Inhalte. Die Rechte liegen in der Regel bei den Herausgebern beziehungsweise den externen Rechteinhabern. [Siehe Rechtliche Hinweise.](#)

Conditions d'utilisation

L'ETH Library est le fournisseur des revues numérisées. Elle ne détient aucun droit d'auteur sur les revues et n'est pas responsable de leur contenu. En règle générale, les droits sont détenus par les éditeurs ou les détenteurs de droits externes. [Voir Informations légales.](#)

Terms of use

The ETH Library is the provider of the digitised journals. It does not own any copyrights to the journals and is not responsible for their content. The rights usually lie with the publishers or the external rights holders. [See Legal notice.](#)

Download PDF: 14.03.2025

ETH-Bibliothek Zürich, E-Periodica, <https://www.e-periodica.ch>

Das hat uns gefreut

Unter der Rubrik «Vom guten Willen zur Tat» oder «Beweisen wir, dass wir halten, was wir versprechen», haben wir in der Nummer 3/54 des «Traktor» die Parole erlassen, sämtliche Traktoranhänger, Pferdegespannwagen, Milchkarren und Handkarren bis zum 25. März 1954 mit **Rückstrahlern** zu versehen. Die Reaktion unserer Mitglieder war spontan. Aus zahlreichen Zuschriften dürfen wir schliessen, dass diesem Aufruf ein voller Erfolg beschieden war. Das Zentralsekretariat allein hat innerhalb der ersten Woche nach dem Versand der Nummer über 1000 Rückstrahler vermittelt. Nachdem wir im Aufruf empfohlen haben, die Rückstrahler bei den landw. Genossenschaften zu beziehen und sich nur an uns zu wenden, wenn sie dort nicht erhältlich seien, ist anzunehmen, dass bei den genannten Organisationen ein Mehrfaches dieser 1000 Stück verkauft wurden.

Wir danken unsern Mitgliedern für diese prompte Verwirklichung recht herzlich. So lange unsere Parolen derart auf der ganzen Linie befolgt werden, hegen wir hinsichtlich der Sonderstellung des Landwirtschaftstraktors im kommenden Strassenverkehrsgesetz berechnete Hoffnungen. Wir bitten dringend, auch den in dieser Nummer enthaltenen Aufruf sowie die kommenden Parolen strikte zu befolgen.

Der Geschäftsausschuss.

In der jungen Sektion Genf

ging das Präsidium vom langjährigen Präsidenten J. Déthurens, Laconnex-Genève, über an Herrn Georges Pottu, Malval-Dardagny und das Sekretariat von E. Margand, Vésenaz-Genève an Herrn François Favre, Corsingemeinier.

Wir danken den abtretenden Herren Déthurens und Margand für die im Interesse der Traktorbesitzer des Kantons Genf geleistete langjährige Arbeit sowie für ihre loyale Einstellung gegenüber dem Zentralverband. Den neugewählten Herren Pottu und Favre gratulieren wir zu ihrer ehrenvollen Wahl und heissen sie als engere Mitarbeiter des Zentralverbandes herzlich willkommen. Wir zweifeln nicht daran, dass die Zusammenarbeit eine erfreuliche und erspriessliche sein wird.

Der Geschäftsausschuss.

Präsidentenwechsel in der Sektion Solothurn . . .

Anlässlich der Generalversammlung vom 12. März 1954 ist Herr Viktor Meier, von Kestenholz, wegen Arbeitsüberlastung als Präsident zurückgetreten. Herr Meier war Präsident der Sektion Solothurn und Mitglied des Zentralvorstandes seit 1949. Wir danken Herrn Meier für seine kurze aber wertvolle und durchaus loyale Mitarbeit.

Seinem jugendlichen Nachfolger, Herrn Rudolf Sury, Werkführer an der Kantonalen landw. Schule Wallierhof, Riedholz, gratulieren wir zu seiner einstimmigen und ehrenvollen Wahl und heissen ihn jetzt schon im Zentralvorstand herzlich willkommen.

. . . und in der Sektion St. Gallen

Herr Rudolf Eichenberger, Salez, ist anlässlich der Generalversammlung vom 14. März 1954, nach 15jähriger dynamischer und erfolgreicher Präsidialtätigkeit, zurückgetreten. Er war Mitbegründer der Sektion St. Gallen.

Beim Schweiz. Traktorverband war Herr Eichenberger ebenso lange Mitglied des Zentralvorstandes. Seine jeweiligen temperamentvollen Voten werden den Mitgliedern des Zentral-

*Der beste
Gleitschutz*

Wührich

für **LANDWIRTSCHAFTS-
TRAKTOREN** und
MOTORMÄHER mit
Gummibereifung
sind ...

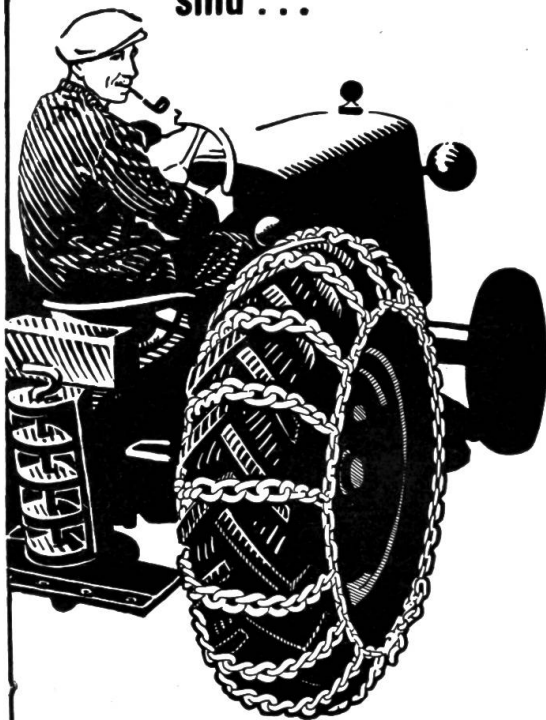

die soliden, genau
angepaßten

**UNION
Gleitschutzketten**

der UNIONAG. Kettenfabrik

BIEL

ALLGAIER DIESEL-TRAKTOREN

1—3 Zylinder, 12, 22, 33 PS

System Porsche

Sehr geringes und durch Zusatzgewichte veränderliches Gewicht, daher für alle Saat- und Pflegearbeiten und für schweren Zug gleich gut geeignet. — Mit luftgekühlten Dieselmotoren in tropischen Ländern erprobt. — Mit ölhydraulischer Kupplung zum stossfreien Anfahren in jedem Gang, dadurch grösstmögliche Schonung der gesamten Maschine auch bei Ueberlastung und unsachgemässer Bedienung. — Ueberall bequem zugänglich und einfach zu reinigen. — Durch Portalachsbaupweise grosse Bodenfreiheit und tiefe Schwerpunktlage. — Mit 2 bis 3 Zapfwellen, davon eine fahrabhängig.

ALLGAIER - SUISSE

Traktorenbau

Biel - Bienne Tel. 032/28705

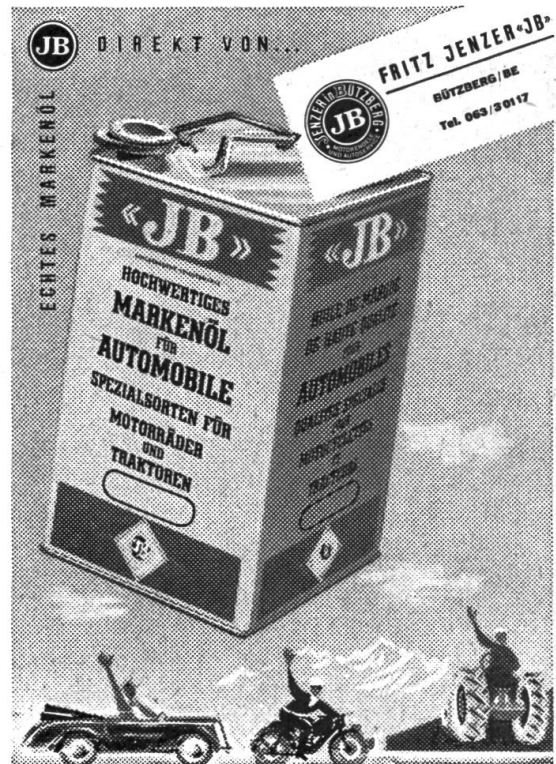

vorstandes sowie den Delegierten noch lange in Erinnerung bleiben. Von 1943—1946 war Herr Eichenberger Mitglied des geschäftsleitenden Ausschusses. Für seine langjährige Tätigkeit im Zentralvorstand und in der Sektion St. Gallen danken wir Herrn Eichenberger aufrichtig. Zu seiner wohlverdienten Ernennung zum Ehrenpräsidenten der Sektion St. Gallen gratulieren wir ihm herzlich.

Zum neuen Präsidenten wurde ernannt Herr Karl Rey, von Neu-St. Johann im Toggenburg. Wir gratulieren Herrn Rey zu seiner Wahl und heissen ihn als engeren Mitarbeiter des Zentralverbandes herzlich willkommen. Der Geschäftsausschuss.

Plane beizeiten, so hast Du in der Not!

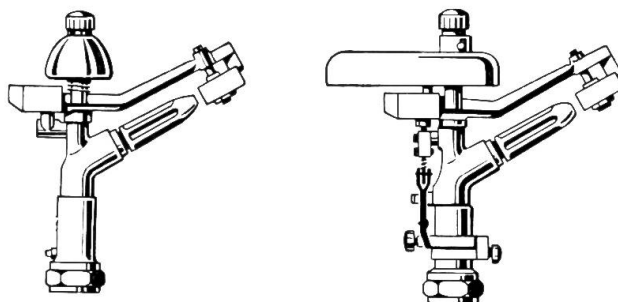

Wer etwas richtig einrichten will, muss zeitig planen und berechnen. Und soll sich eine Anlage bezahlt machen, so muss sie «Händ und Füess ha».

Dies gilt vor allem bei der Anschaffung einer **Beregnungsanlage**, besonders wenn sie auch **wirksamer Frostbekämpfung** dienen muss.

Wie **erfolgreiche Frostbekämpfung** schon mit einfachen Mitteln möglich ist, zeigen wir Ihnen gerne und kostenlos. Es gibt wirklich **neue Wege** und **grossartige Möglichkeiten**, solch riesige Frostschäden wie im letzten Frühling auf billigste Art mittels künstlicher Langsam-Beregnung zu verhindern.

Fragen Sie uns an, wir beraten Sie gerne

Spezialunternehmen für moderne Beregnungs- und Frostschutztechnik



Ich interessiere mich für TR

Genauere Adresse

.....

mit 5 Rp. frankiert offen einsenden an:

AECHERLI AG., MASCHINENFABRIK, REIDEN / LU

Telephon (062) 9 33 71 -

**Traktoren-Treibstoffe
Schmieröle
und Fette**

beziehen Sie vorteilhaft durch:

ESG
Emil Scheller Cie

Aktiengesellschaft

Zürich Tel. 32 68 60 · Dep. Wetzikon Tel. 97 80 22

Sicheres Starten Ihres Traktors mit dem

Akkumulator LECLANCHÉ «DYNAMIC»



- Höchstes Startvermögen, selbst bei grosser Kälte
- Dauerhaft und wirtschaftlich
- wenig empfindlich gegen Überladungen

LECLANCHÉ S. A. YVERDON

ABTEILUNG AKKUMULATOREN Tel. (024) 2 27 91-5 Linien

Landwirte!

Die

AUTO-LITE

**Spezial-Zündkerze
für Traktoren**



ist Original-Ausrüstung auf den führenden amerikanischen Traktoren-Marken.

Auch Ihr Traktor leistet mehr mit ihr.

Generalvertretung für die Schweiz:

Heizmann + Régis, Aarau Tel. 064 / 2 42 71