

Zeitschrift: Der Traktor : schweizerische Zeitschrift für motorisiertes Landmaschinenwesen = Le tracteur : organe suisse pour le matériel de culture mécanique

Herausgeber: Schweizerischer Traktorverband

Band: 16 (1954)

Heft: 8

Rubrik: Die Seite der praktischen Winke

Nutzungsbedingungen

Die ETH-Bibliothek ist die Anbieterin der digitalisierten Zeitschriften. Sie besitzt keine Urheberrechte an den Zeitschriften und ist nicht verantwortlich für deren Inhalte. Die Rechte liegen in der Regel bei den Herausgebern beziehungsweise den externen Rechteinhabern. [Siehe Rechtliche Hinweise.](#)

Conditions d'utilisation

L'ETH Library est le fournisseur des revues numérisées. Elle ne détient aucun droit d'auteur sur les revues et n'est pas responsable de leur contenu. En règle générale, les droits sont détenus par les éditeurs ou les détenteurs de droits externes. [Voir Informations légales.](#)

Terms of use

The ETH Library is the provider of the digitised journals. It does not own any copyrights to the journals and is not responsible for their content. The rights usually lie with the publishers or the external rights holders. [See Legal notice.](#)

Download PDF: 29.03.2025

ETH-Bibliothek Zürich, E-Periodica, <https://www.e-periodica.ch>

Deichsel zum Anhängen des Motormähers an Graswagen

Wenn ein Bauer das tägliche Eingrasen allein verrichten muss, ist es für ihn wichtig, dass er den Wagen und den Motormäher in einem Gang aufs Feld und vom Feld zum Hof mitnehmen kann. Abgesehen davon, dass das Aufladen des Motormähers nicht immer einfach ist, kommt es nach dem Eingrasen beim Gang vom Feld zurück sowieso nicht in Frage. Eine Lösung besteht in der Anfertigung eines speziellen Anhängers. Diese Lösung ist aber kostspielig.

Das Problem wurde auf dem Gutsbetrieb Königsfelden bei Brugg sinnreich und billig gelöst. Der Motormäher wird für den Transport mit Hilfe einer eigens hierfür konstruierten Deichsel hinten am Wagen angehängt (Abb. 1). Diese Deichsel wurde aus Rohrstücken und Flacheisen zusammengeschweisst



Abb. 2b: Ausmasse der Deichsel

(Abb. 2a). Der hintere Teil verzweigt sich dreieckförmig und endet in zwei parallel zueinander verlaufenden Flacheisen mit Haken. Die Masse gehen aus Abb. 2b hervor. Die Masse der beiden parallel verlaufenden Flacheisen mit Haken können je nach Mähbalkentyp verschieden sein. Soweit bis jetzt festgestellt wurde, eignet sich die beschriebene Ausführung ohne weiteres



Abb. 1: Hinter einem Motormäher angehängter Graswagen.

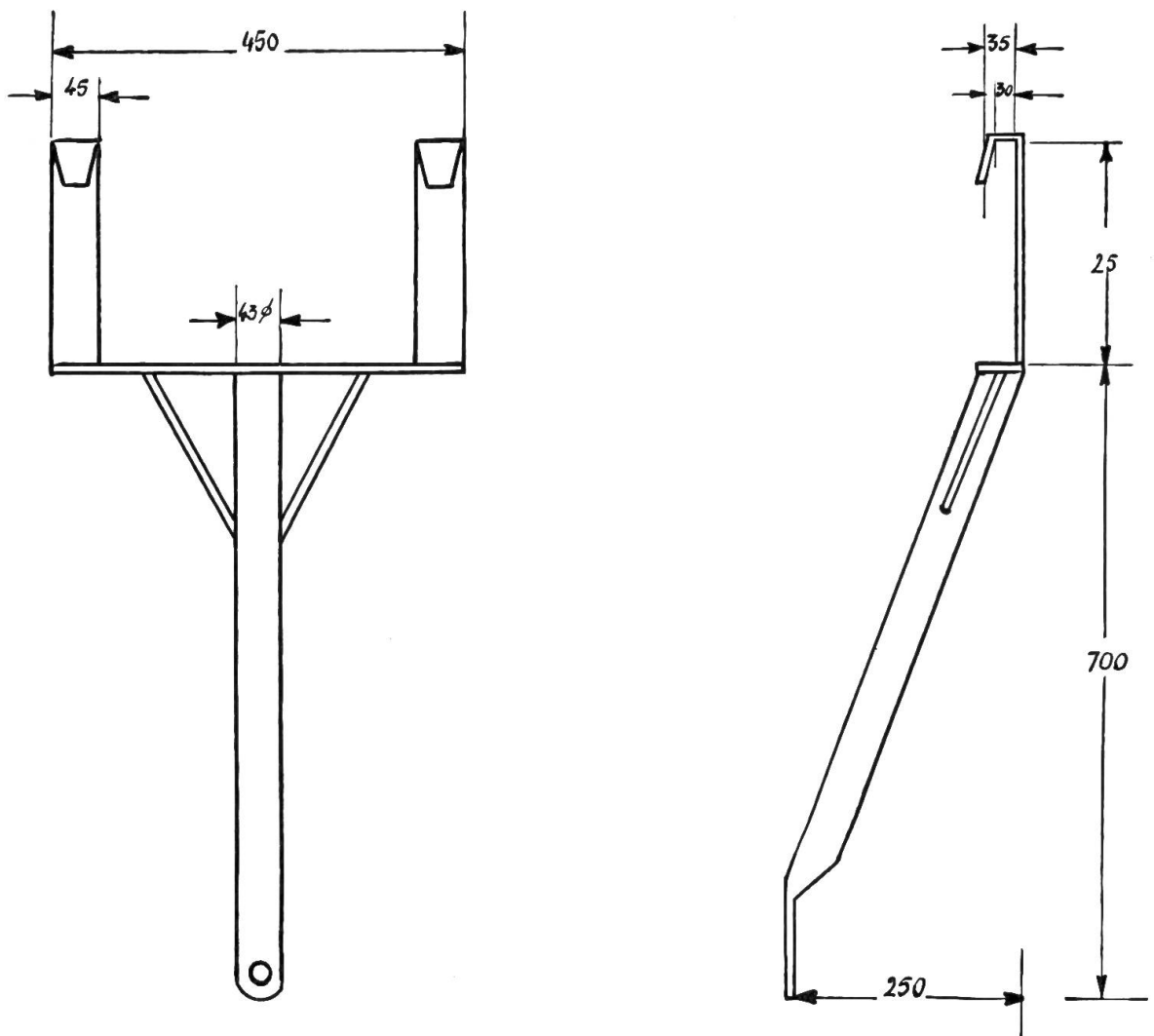

Abb. 2a: Ansicht der Deichsel.

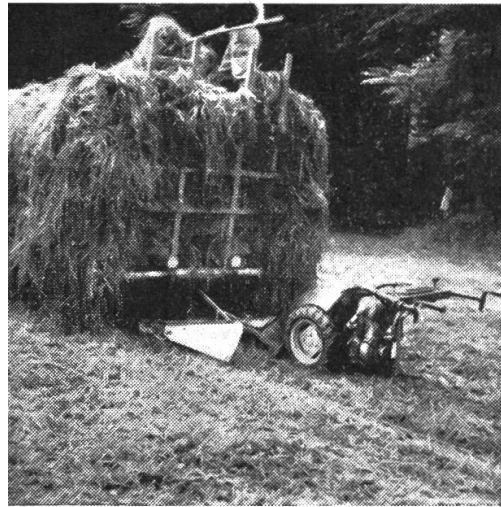

Abb. 3: Motormäher mit am Mähbalken eingehängter Deichsel.

für die Mähbalken Aebi, Bucher und Rapid. Der Mähbalken (und mit ihm der Motormäher) wird in der Mitte an den parallel verlaufenden Haken der Deichsel eingehängt. Die Messerschutzvorrichtung schmiegt sich dabei an das quer angebrachte Flacheisen (Abb. 3). Der Motormäher kann nun ohne grosse Mühe an den Graswagen angehängt werden. Das Gewicht des Motormähers ist beim Transport auf die Deichsel verlagert, so dass ein Abhängen während der Fahrt kaum möglich ist und sich ein Festbinden somit erübrigt.

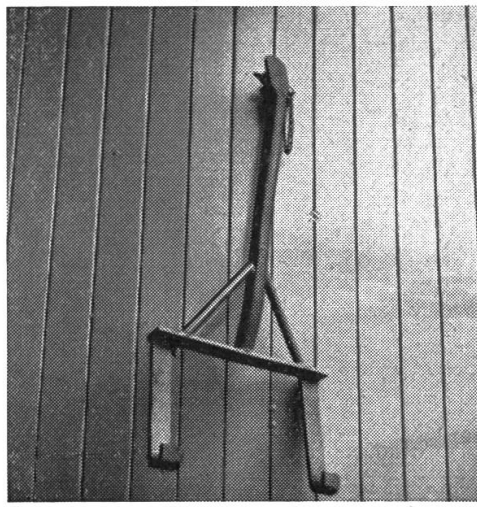
Für den Transport auf der öffentlichen Strasse wird empfohlen, den Motormäher mit einem roten Tuch zu kennzeichnen; nachts sollte er mit Rückstrahlern versehen sein.

W. Zumbach

Guter Isolationszustand ist Voraussetzung für einwandfreies Arbeiten des Elektrozaunes

Die Wirksamkeit der Zaunlader für E-Zäune hängt nicht allein von der Spannung im Leerlauf ab. Untersuchungen im Institut für landtechnische Grundlagenforschung in Völkenrode zeigten, dass der Widerstand durch Berührung des Zaundrahtes mit 10 trockenen Halmen von 1,000,000 Ohm auf 50,000 Ohm und bei 34 regenfeuchten Halmen von 1,000,000 auf 2,500 Ohm zurückgehen kann. Danach kommt es nicht so sehr auf die Spannung des Zaunladers im Leerlauf an. Vielmehr muss er über solche Kraftreserven verfügen, dass auch bei Isolationsmängeln hinreichende Schläge gegeben werden können. (F.A.L.)

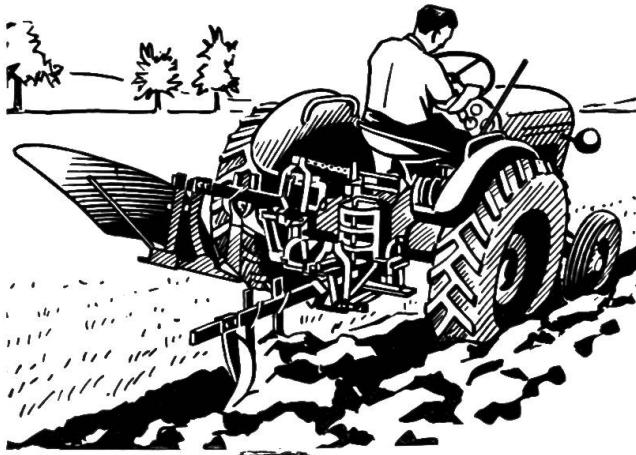

ALTHAUS - „DOMINUS“

der neuartige **Traktorflug**, braucht weder Hydraulik noch Handaufzug Pat. ang. Saubere Ackerarbeit in allen Lagen. Verlangen Sie unser Angebot.



PFLUGFABRIK ERSIGEN TEL. (034) 3 21 63

REINBENZIN

für 2-Takt-Motoren

WHITE SPIRIT

Traktorenpetrol

Dieseloel

Pneus Oele Fette

Mobilöil-Depot



ERDOEL AG

THUN

Aarestrasse

Tel. (033) 2 68 01



DUNLOP - Spezialpumpen

Messing, doppelwirkend,
Fr. 65.-

Einfache Pumpen Fr. 18.-

Kompressor bis 8 atü, mit
7 m Schlauch (Flach- od.
Keilriemen), Fr. 170.-

Alle Pneus

Achsen-Klemmbacken

Pneumatikhaus AG. Luzern Tel. 041
2 34 44

Zu verkaufen !

Oekonom-Traktor 2 Zyl.

mit Messerbalken, total revidiert. - Wird mit Garantie abgegeben !

A. Gossner, Waldkirch SG.

Tel. 071/9 82 85.

Zu verkaufen

Seilwinde

passend an Grunder-Traktor zum Vorzugspreise von nur Fr. 850.—.

Fritz Wüthrich, Wittinsburg

Tel. (062) 6 53 21 (Bl.)

Zu verkaufen

neuwertige 6 Volt Autobatterie 3 E 5

sowie ein

Gleichrichter

zum aufladen von 6 und 12 Volt-Batterien.

Hans Steinemann,
Egghof 120, b. Aadorf TG
Tel. (052) 4 78 42

Zu verkaufen:

1 Hürlimann-Traktor D 200

mit Mähapparat, an Zahlung nehme sehr guten Motormäher.

Offerten unter Chiffre T 1025 H Hofmann-Annoncen, Steinmaur-Zürich.

Industrietraktor

Vevey-Diesel, geschlossene Kabine, 4-Rad-Oeldruckbremsen, Differentialsperre, Zapfwelle, neueres Modell, prima Zustand, günstig zu verkaufen. Adresse vermittelt die Inseratenverwaltung Hofmann-Annoncen, Steinmaur, ZH.

Zu verkaufen:

1 Hürlimann-Traktor

mit Saurer-Diesel-Motor 27 PS, in sehr gutem Zustande, eventuell Tausch an kleinere Maschine.

Anfragen unter Chiffre T 1022 H Hofmann-Annoncen, Steinmaur-Zürich.

DER TRAKTOR

Redaktion und Administration: Zentralsekretariat des Schweiz. Traktorverbandes, Pestalozzistrasse 1, Brugg/AG
Telephon (056) 4 20 22 - Postcheck VIII 32608 Zürich - Postadresse: «Der Traktor», Postfach 145, Brugg/AG

Inseratenregie: Hofmann-Annoncen, Steinmaur/Zch. - Telephon (051) 94 11 69

Abonnementspreis Fr. 7.— Verbandsmitglieder erhalten die Zeitschrift gratis zugestellt Erscheint monatlich

Nachdruck vorbehalten Druck: Schill & Cie., Luzern