

**Zeitschrift:** Schweizer Soldat : Monatszeitschrift für Armee und Kader mit FHD-Zeitung  
**Herausgeber:** Verlagsgenossenschaft Schweizer Soldat  
**Band:** 21 (1945-1946)  
**Heft:** 27

## **Werbung**

### **Nutzungsbedingungen**

Die ETH-Bibliothek ist die Anbieterin der digitalisierten Zeitschriften. Sie besitzt keine Urheberrechte an den Zeitschriften und ist nicht verantwortlich für deren Inhalte. Die Rechte liegen in der Regel bei den Herausgebern beziehungsweise den externen Rechteinhabern. [Siehe Rechtliche Hinweise.](#)

### **Conditions d'utilisation**

L'ETH Library est le fournisseur des revues numérisées. Elle ne détient aucun droit d'auteur sur les revues et n'est pas responsable de leur contenu. En règle générale, les droits sont détenus par les éditeurs ou les détenteurs de droits externes. [Voir Informations légales.](#)

### **Terms of use**

The ETH Library is the provider of the digitised journals. It does not own any copyrights to the journals and is not responsible for their content. The rights usually lie with the publishers or the external rights holders. [See Legal notice.](#)

**Download PDF:** 19.03.2025

**ETH-Bibliothek Zürich, E-Periodica, <https://www.e-periodica.ch>**

**Dändler & Holz AG.**  
Thalwil

Leder- und  
Riemenfabrik

Militärleder-  
Lieferanten

**Fischkleister**

In Pulver, kaltwasser-  
löslich zum Aufziehen  
von Schelben und  
Kleben von Plätzli  
vorzüglich geeignet



Zu beziehen durch Schelben-  
lieferanten und Drogerien.

**Taschenkalender  
für schweizerische  
Wehrmänner 1946**

Preis Fr. 3.50

In allen Buchhandlungen erhältlich

Verlag Huber & Co., Frauenfeld

**METALLGEWEBE-  
Drahtgeflechte-Fabrik**



**GBOPP**  
ZÜRICH 11  
TEL. 69.032 BACHMANNWEG 20

Qualitäts-  
Fabrikate

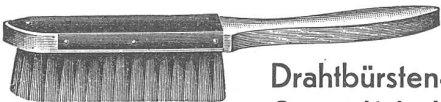

**JACQ. THOMA**

Telephon (052) 2 67 73

Drahtbürsten-  
Spezialfabrik  
**WINTERTHUR**  
Drahtbürsten aller Art und für jeden Zweck  
für Industrie, Baugewerbe usw.

**ZENTRIFUGAL-PUMPEN**  
für Industrie- und Bauzwecke  
Saughöhe bis 9 Meter ohne Bodenventil  
Größte Betriebssicherheit

*Selbstansaugend*

**HÄNY & CIE PUMPENFABRIK MEILEN**  
GEGRÜNDET 1875

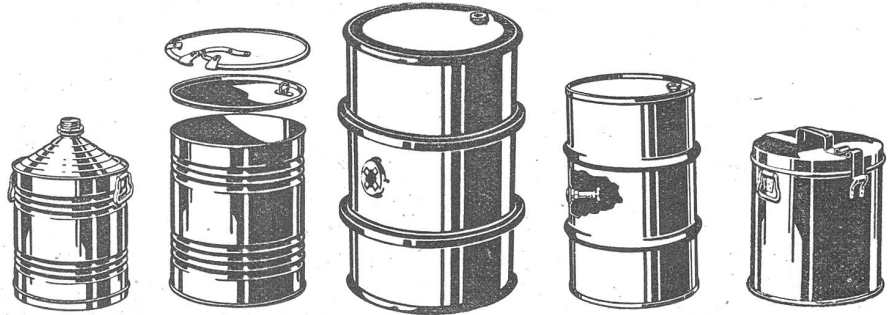

**Ernst Müller AG. Blechwarenfabrik Münchenstein**

**SUHNER & CO.**  
**HERISAU**

Draht-, Kabel-  
und  
Gummiwerke

Kabellieferant  
der Armee

**RESISTO**

DAS HEMD DES ELEGANTEN HERRN

Diese Zeitschrift wurde ge-  
druckt mit den Farben von

**Gebr. Hartmann A.G.**

Druckfarbenfabrik  
Zürich-Oerlikon

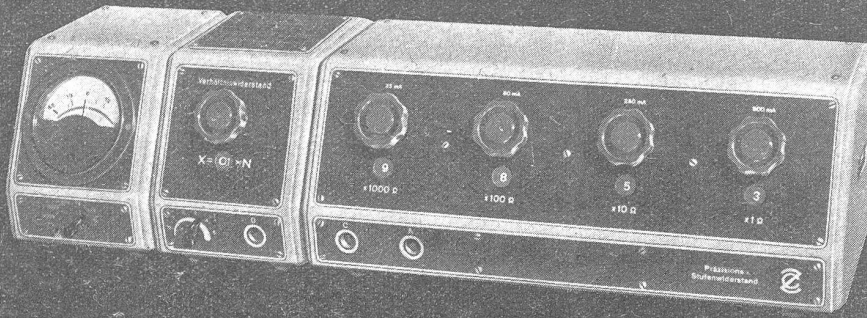

Präzisions-  
Messgeräte.

Stufenlos-  
regulierbare-  
Antriebe.

**CONTRAVES A-G ZÜRICH**

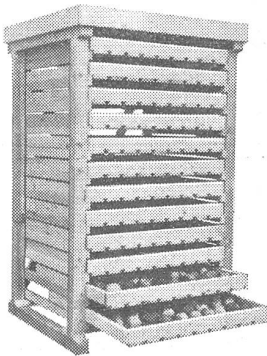

**Obsthurden**

mit 12 ausziehbaren Schubladen sind für die Tafelobstlagerung das beste. Sie ermöglichen ferner eine jederzeit rasch und durchgängig auszuführende Kontrolle des teuren Tafelobstes und machen sich deshalb bald bezahlt. Obsthurden wie Abbildung zeigt sowie Obsthasse und **Transport- und Lagerkisten** liefert in bester Ausführung und prompt die

**Kistenfabrik Aadorf A.-G.**  
Tel. 052 - 473 59 **AADORF** (Thurgau)



**Die begehrte Armbanduhr**

Erhältlich in den Fachgeschäften

**HOFRELA**

überbrückt  
alle  
Distanzen

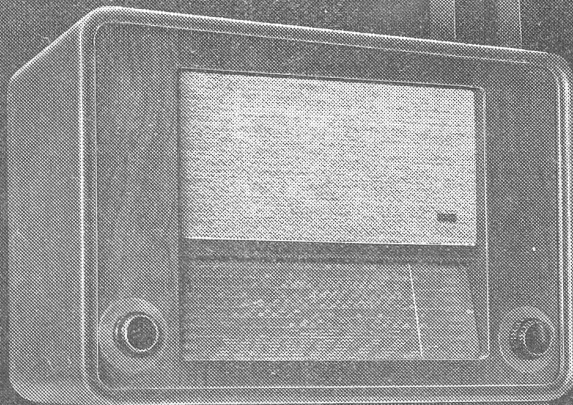

**HOFRELA 645**

PREIS FR. 800.-  
OHNE INSTALLATION UND STEUERN

**CYLINDRE**

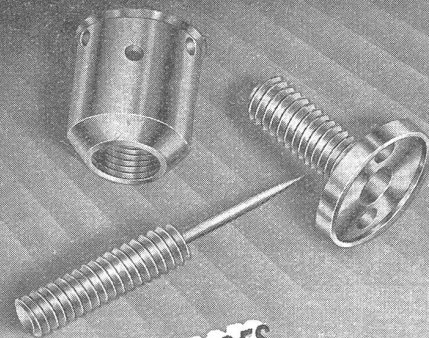

**DÉCOLLETAGES  
POUR  
APPAREILLAGES**

**CYLINDRE S.A.**  
LE LOCLE SUISSE TEL. 313 48