

**Zeitschrift:** Die Schweiz = Suisse = Svizzera = Switzerland : offizielle Reisezeitschrift der Schweiz. Verkehrszentrale, der Schweizerischen Bundesbahnen, Privatbahnen ... [et al.]

**Herausgeber:** Schweizerische Verkehrszentrale

**Band:** - (1944)

**Heft:** 12

**Rubrik:** Die Veranstaltungen der kommenden Wochen = Les manifestations des semaines prochaines

### **Nutzungsbedingungen**

Die ETH-Bibliothek ist die Anbieterin der digitalisierten Zeitschriften. Sie besitzt keine Urheberrechte an den Zeitschriften und ist nicht verantwortlich für deren Inhalte. Die Rechte liegen in der Regel bei den Herausgebern beziehungsweise den externen Rechteinhabern. [Siehe Rechtliche Hinweise.](#)

### **Conditions d'utilisation**

L'ETH Library est le fournisseur des revues numérisées. Elle ne détient aucun droit d'auteur sur les revues et n'est pas responsable de leur contenu. En règle générale, les droits sont détenus par les éditeurs ou les détenteurs de droits externes. [Voir Informations légales.](#)

### **Terms of use**

The ETH Library is the provider of the digitised journals. It does not own any copyrights to the journals and is not responsible for their content. The rights usually lie with the publishers or the external rights holders. [See Legal notice.](#)

**Download PDF:** 30.03.2025

**ETH-Bibliothek Zürich, E-Periodica, <https://www.e-periodica.ch>**

# Die Veranstaltungen der kommenden Wochen

## Les manifestations des semaines prochaines

Änderungen vorbehalten  
Changements réservés

In die Liste der Veranstaltungen werden aus Raum-mangel nur solche aufgenommen, die über den Rahmen einer rein lokalen Veranstaltung hinausgehen.

La liste des manifestations ne contient, faute de place, que celles qui dépassent le cadre des manifestations purement locales.

**Aarau.** Dez.: 7. Quartett-Abend des Winterthurer Streichquartetts.

**Adelboden.** Mitte Dez.: Eröffnung der Sportanlagen und der großen Eisbahn, Beginn der Skischule. Dez.: 27. Eisgymkhana. 31. Engstligenlauf, Captain-Fredericks-Slalom. Jan.: 1. Neujahrs-Sprunglauf. 2. Großes Eisschaulaufen. 5. Gäste-Abfahrtsrennen (Batschari-Wanderbecher). 6. Curlingmatch. 7. Eishockeymatch.

**Andermatt.** Dez.: Ab 1. Tägl. Sportzüge nach Nätschen-Oberalp. 16. Inbetriebsetzung des Skilifts Nätschen-Gütsch. 24. Eröffnung der Schlittelbahn. 26. Langlauf (Trainingslauf) SC Andermatt. Januar: 7. Abfahrt und Slalom (SC Andermatt).

**Arosa.** Anfang Dez.: Eröffnung der drei Skilifts Tschuggen, Carnenna und Weißhorn, der Skihütten am Hörnli und Weißhorn. Dez.: Ca. 10. Eröffnung der Eis- und Curlingplätze, der Bob- und Schlittelbahn und der Schweiz. Skischule Arosa. 17. und 24. Eishockey-Freundschaftsspiele. 29. Curlingmatch (Dr. Aman-Cup). 31. Eishockey-Meisterschaftsspiel Grasshoppers/Arosa. Silvester-Skisprung auf der Plessurschanze. Januar: 1. Neujahrs-Eisschaulaufen und Hörnli-Abfahrtsrennen. 5.-12. Schweiz. Jugend-Skilager für Knaben. 7. Eishockey-Freundschaftsspiel und Eisschaulaufen.

**Les Avants s. Montreux.** Déc.: 31. Bobsleigh: Championnat interne. Janvier: 7 ou 14. Bobsleigh: Championnat du canton de Vaud et Coupe des Avants.

**Baden.** Dez.: 3. Lindensaal: Konzert des Männerchors Baden. Solistin: Margrit Conrad-Amberg, Alt. 10. Reformierte Kirche: Advents-Musik. Mitwirkende: Streicher der Orchestergesellschaft Baden, Ursula Dietschi, Sopran; Hans Dietiker, Tenor; Paul Gloor, Baß.

**Basel.** Dez.: Bis 17. Gewerbemuseum: Ausstellung «Die Lithographie in der Schweiz». Bis 31. Kunsthalle: Weihnachtsausstellung der Basler Künstler. 1.-31. Kunstmuseum: Ausstellungen: «Malerei in Italien von der Spätantike bis zur Renaissance», in Photographien u. Reproduktionen. - «Vier ausländische Bildhauer in der Schweiz»: Arnold d'Altri, Marino Marini, Germaine Richier, Fritz Wotruba. 1.-28. Gastspiel des «Cabaret Kaktus». 1. Goetheanum Dornach: Eurythmie (Rud.-Steiner-Schule). 3. Martinskirche: Konzert des Basler Kammerchors «Die Gesänge der Weihnachtsmesse». Leitung: Paul Sacher. - Kunsteisbahn: Eishockey-Meisterschaft Nationalliga HC Montchoisi Lausanne/Basel. 5. Symphoniekonzert der AMG. 6. Vortragssaal «Zum Gold»: Rezitation, «Die Novelle», von Goethe (Goetheanum Dornach). 9./10. Gr. Musiksaal: Uraufführung «Ariadne», von Hans Haug (Basler Gesangsverein). 10. Kunsteisbahn: Eishockeymeisterschaft Nationalliga Berner SC/Basel. 12. Stadtcasino: Schubert-Abend der Gesellschaft für Kammermusik. 14. Stadttheater: Uraufführung in neuer Ausstattung von «Roter Mann - schwarzer Mann», Märchenspiel von Carl Flubacher, Musik von Alex. Krannhals. 17. Fußballmatch Nationalliga A, Basel/Cantonal. 19. Symphoniekonzert der AMG. Solist: Adrian Aeschbacher, Klavier. 31. Kunsthalle: Großer Silvesterabend.

**Beatenberg.** Dez.: 31. Eishockeymatch. Jan.: 1. Skisprungkonkurrenz auf der Beatusschanze. 7. Slalomrennen für Gäste und Einheimische. Eishockeymatch.

**Bellinzona.** Dez.: 17. Fußballmatch Nationalliga A, Bellinzona/Biel. 19. Fußballmatch Nationalliga A, Bellinzona/Servette.

**Bern.** Das ganze Jahr: Ständige Baufachausstellung in der Bau-Messe Bern. Voraussichtlich bis Ende Dez.: Landesbibliothek: Ausstellung «Schul- u. Studenten-Theater in der Schweiz». Voraussichtlich bis März: Kunstmuseum: Ausstellungen «Gemälde u. Zeichnungen alter Meister aus Privatbesitz. Italienische Malerei des 19. Jahrhunderts». «Der Sturm», Sammlung Nell Walden aus den Jahren 1912-1920. «Bau- und Kunstdenkmäler der Schweiz». «Die Probleme der Altstadt.» Dez.: 1. Konservatorium: Konzert des Zürcher Vokal-Duos Margarith Werth-

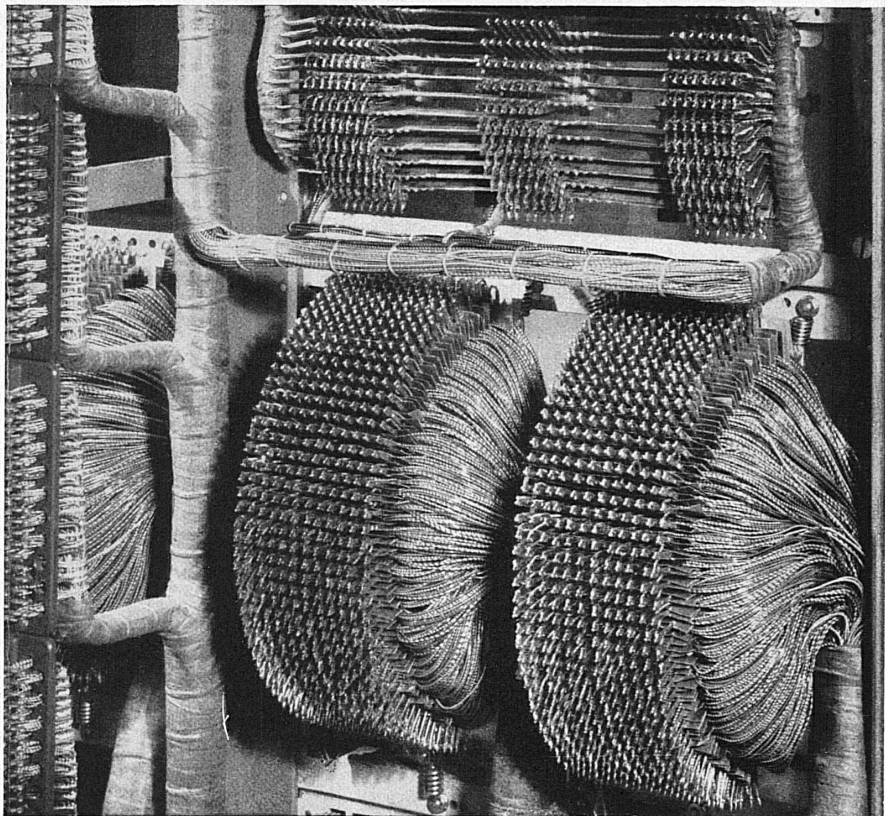

### Drähte in scheinbar verwirrender Zahl

verbinden Relais, Sucher und andere Apparate einer automatischen Telefonzentrale untereinander. Alle diese Drähte sind nötig, damit die verschiedenen Apparate so zusammenarbeiten, wie dies der moderne Telefonbetrieb erfordert. Ingenieure mit großen Fachkenntnissen entwerfen die Apparate und Stromkreise, die dann vielen qualifizierten Facharbeitern Beschäftigung in der Fabrikation geben.

**Hasler AG Bern**  
WERKE FÜR TELEPHONIE UND PRÄZISIONSMECHANIK  
GEGRÜNDET 1852 TELEPHON 64

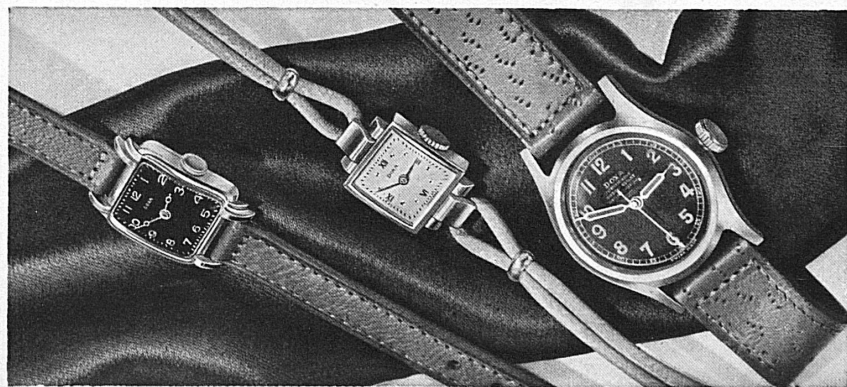

DOXA

DOXA, la montre suisse de qualité éprouvée, précise, d'un prix accessible à chacun.

MANUFACTURE DES MONTRES DOXA  
LE LOCLE

Chez l'horloger qualifié

Berücksichtigen Sie anlässlich Ihrer Einkäufe stets das altbewährte Qualitätsprodukt, die Lampe „AARAU“



GLÜHLAMPENWERKE AARAU A.-G., AARAU

# NEUE ZEITEN - NEUE AUFGABEN

Die Entwicklung verlangt Umstellung und rasche Entschlüsse. Wir unterstützen Handel, Industrie und Gewerbe weitgehend mit Kredit und Dienstleistung.

Wir pflegen den Handel in Wertschriften und die Vermögensverwaltung mit besonderer Sorgfalt, unter Wahrung der Interessen unserer Auftraggeber.

Benützen Sie unsere Erfahrungen und holen Sie in Ihren Geldangelegenheiten unsere Ratschläge ein.

## EIDGENÖSSISCHE BANK

(AKTIENGESELLSCHAFT)

## BANQUE FÉDÉRALE

(SOCIÉTÉ ANONYME)

## ZÜRICH

BAHNHOFSTRASSE 17

ZWEIGNIEDERLASSUNGEN IN  
BASEL, BERN, GENÈVE, LAUSANNE, VEVEY,  
ST. GALLEN, LA CHAUX-DE-FONDS

Gegründet 1863

### Bern (Fortsetzung)

mann/Fritz Etzensperger. 2. Uni-Ball, org. von der Studentenschaft der Universität Bern (Hotel Gurten-Kulm). 2. Dez. - 14. Jan.: Kunsthalle: Weihnachtsausstellung bern. Künstler. Dez.: 3. Konservatorium: Konzert d. Berner Kammerorchesters. Leitung: Herm. Müller. Mitwirkend: Berner Kammerchor; El. Wyß, Sopran, Erw. Tüller, Tenor, Matth. Vogel, Baß. 5. Konservatorium: Konzert des Berner Streichquartetts. 6. Konservatorium: Klavierabend Jeanne Bovef. 8. Casino: Klavierabend Ernst Büchler. 10. Französische Kirche: Chor- und Orchesterkonzert. Ausführende: Gemischter Chor Schönau, Männerchor und Orchester der Eisenbahner Bern. - Casino: Weihnachtskonzert der Berner Singbuben. Leitung: Hugo Keller. - Fußballmatch Nationalliga A, Young Boys/Grenchen. 11./12. Casino: Abonnementskonzert der Bern. Musikgesellschaft. Leitung: Luc Balmer. Solisten: Adrian Aeschbacher, Klavier; A. Brun, Violine; R. Sturzenegger, Violoncello, E. Cassagnaud, Oboe, R. Stähr, Fagott. 18. Französische Kirche: Volkssymphoniekonzert. Leitung: Kurt Rothenbühler. Mitwirkende: E. Scherz-Meister, Sopran; E. Häfliger, Tenor; ein kleiner Damenchor des Cäcilienvereins Bern, Herren der Berner Liedertafel und des Cäcilienvereins, Berner Stadtorchester. (Debussy.) 31. Fußballmatch Nationalliga A, Young Boys/Basel.

**Biel.** Anfang Dez.: Gymnastikkurse der Schweizer Skischule Biel/Magglingen. 5. Dez. - 7. Januar. Weihnachtsausstellung des Kunstvereins Biel. Dez.: 10. Fußballmatch Nationalliga A, Biel/Basel. 15. Goetheanum Dornach: Aufführung des Oberuferer Christgeburt-Spiels. 31. Fußballmatch Nationalliga A, Biel/Zürich. Jan.: 6. Jura-Staffellauf (Ski).

**Burgdorf.** Dez.: 2. Gemeindesaal: Wohltätigkeitskonzert der Burgdorfer Künstler. 9. Gemeindesaal: Konzert des Berner Streichquartetts. Den ganzen Winter: Jeden Donnerstag im Casino-Theater, Gastspiele des Städtebundtheaters Solothurn-Biel-Burgdorf.

**Caux.** Janv.: 7. Ski: Course de fond et concours de saut (Tremplin du Haut de Caux).

**Champéry.** Déc.: 24. Slalom d'ouverture. 31. Relais challenge. Janv.: 6. 2<sup>me</sup> Championnat valaisan de relais. 7. Slalom-Descente (chall. des Hôtes).

**Château-d'Oex.** Déc.: 24. Match de hockey sur glace Berne/Château-d'Oex. 26. Curling: Coupe Peat. 29. Curling: Coupe Padday. 31. Match de hockey sur glace Zurich/Château-d'Oex. Janv.: 1<sup>er</sup>. Concours de saut. 4. Curling: Nocturne. 7. Hockey sur glace: Championnat Suisse Série A. - Ski: Course de fond (18 km.) Les Moulins.

**La Chaux-de-Fonds.** Déc.: Jusqu'au 3. Musée: Exposition Charles Barraud, Jean Cornu, Janebé, peintres, Queloz, sculpteur. 5 et 12. Théâtre: Récitals de piano Wilhelm Backhaus (Sonates de Beethoven). 17. Match de football Ligue Nationale A, Young Boys/La Chaux-de-Fonds.

**Crans-s.-Sierre.** Déc.: 17. Ouverture de la patinoire, de l'Ecole suisse de ski, du curling, des ski-lifts et funi-luges. 23. Gymkhana sur la patinoire. 24. et 30. Matches de curling. 28. Cours d'ensemble de hockey sur glace pour jeunes gens. 29. Piste Standard de ski: Course aux étoiles. 31. Course de descente Cry-d'Err, Coupe des As. Janv.: 1<sup>er</sup>. Grande exhibition de patinage artistique du Nouvel-An. 3/4. Gymkhanas sur glace et à skis. 5 et 8. Courses aux étoiles (ski). 8. Piste standard de ski: Courses aux étoiles. 6/7. Trophée de Mont Lachaux: concours de ski combiné, 4 épreuves et combiné alpin.

**Davos.** Anfang bis Mitte Dez.: Eröffnung der bewirteten Skihütten. Mitte Dez.: Betriebsaufnahme der Skischulen Davos-Platz und Davos-Dorf. Eröffnung der Eisbahn Davos-Dorf und der Schlittelbahn Davos-Schatzalp. Dez.: 16. Betriebseröffnung der Davos-Parasennbahn. 17. Eröffnungs-Slalom des SC Davos. Eisschieben: Einzelmeisterschaft mit 3 Stöcken. 24. Junioren-Eislaufen des Internat. Schlittschuh-Clubs Davos (ISCD). 24./25. Eisschieben: Weihnachts-Gruppenturnier. 26. Eishockeymatch (Meisterschaft Davos/Basel). Eisschieben: Einzelmeisterschaft mit eigenem Stock. 29. - 31. Eishockeyturnier (Spengler-Cup). 31. Eisstadion: Schaulaufen mit Fr. Inge Manger. 31. Dez. - 7. Jan.: Jugendlager des Schweiz. Eislaufverbandes (SEV), evtl. 7. - 13. Jan. Jan.: 1. Neujahrs-Sprungkonkurrenz (Bolgenschanze). 7. Strela-Abfahrtsrennen und Slalom. Eisstadion: Davos-Tesilaufen. Eisschieben: Davoser Meisterschaft mit Figuren.

**Dornach.** Goetheanum: Dez.: 3., 9., 17., 25., 31. Eurythmie (am 9.: Alb.-Steffen-Progr.). 10. und 28. Aufführung des Schauspiels von Alb. Steffen: «Petalozzi». 13. und 24. Aufführung des Oberuferer Christgeburt-Spiels. 23. Aufführung des Oberuferer Paradiesspiels. 26. Aufführung des Oberuferer Dreikönig-Spiels. 27. Rezitation aus «Wilhelm Meisters Lehr- und Wanderjahre» von Goethe (Die Flucht aus Ägypten). 30. Konzert unter Mitwirkung von Berty Jenny, Alt. Jan.: 1. Aufführung «Der Seelen Erwachen», Mysteriendrama von Rud. Steiner.

**Engelberg.** Dez.: 10. Gerschnialp: St.-Niklaus-Feier. Jan.: 1. Neujahrs-Sprunglauf auf der Titlis-Schanze. 5. Curlingmatch (Terrero Cup).

**Fribourg.** Toute l'année: Cathédrale: Concerts d'orgues les dimanches et jours de fêtes à 16 h. — Aula de l'Université: Exposition « La maison paysanne suisse ». **Déc.:** Université: Conférence Guillemin. 2. Foire traditionnelle de la St-Nicolas, avec cortège aux flambeaux. 3. Concert de la « Chanson valaisanne ». 6. Université: Conférence Dr. O. Kehrli (Berne) « Ernst Kreidolf, der Maler und Dichter ». 10. Concert du Collegium Musicum Zurich. Direction: Paul Sacher. Soliste: Emmy Hürlimann, harpe; André Jaumet, flûte.

**Genève.** **Déc.:** Jusqu'au 14. Athénée: Exposition de peinture « Quelques artistes vaudois ». 1<sup>er</sup> **déc.** — 10 **janv.** Représentations du Théâtre de la Comédie et du Casino-Théâtre. **Déc.:** 1<sup>er</sup>/2. Grand Théâtre: Représentation d'« Orphée » de Gluck. 2. Concert symphonique pour la jeunesse. Direction: M. Vuataz. Conservatoire de Musique: Concert de l'Orchestre St-Pierre-Fusterie. 2, 9, 16. Conservatoire de Musique: Récitals de piano Johnny Aubert. 2—24. Musée Rath: Exposition de dessins des anciens élèves de l'Ecole des Beaux-Arts. 3 et 24. Parc des Sports: Match de football Coupe Suisse. 4. Conservatoire de Musique: Concert Nina Alexandre, cantatrice, et Fritz Ollendorf, basse. 5. Conservatoire de Musique: Récital Suzanne Stroun, pianiste. 6. Grand Théâtre: Concert de l'Orchestre de la Suisse Romande. Soliste: Corrado Romano, violoniste. Directeur: Samuel Baud-Bovy. 7. Conservatoire de Musique: Récital de piano Adrian Aeschbacher. 9. Salle Communale de Plainpalais: Grand Festival du Ski-Club de Genève. 10. Séance patriotique de l'Escalade (Salle de la Réformation). 11. Cortège de la proclamation de l'Escalade. 12. Culte commémoratif de l'Escalade (Cathédrale de St-Pierre). 14. Salle de la Réformation: Récital Edwin Fischer, pianiste. 16. Concert de la Ménestrandie (musique et instruments anciens). — 16—30. Athénée: Exposition collective de Noël. 17. Concert de l'Orchestre de la Suisse Romande « Jeanne d'Arc au Bûcher », d'Arthur Honegger. Direction: Ernest Ansermet (Victoria Hall). — Institut Moderne: Récital Marcel Clerc, violoniste et M<sup>me</sup> Odette Clerc, pianiste (« La sonate »). — Football: Match de Ligue nationale A, Servette/Grasshoppers. 22 et 24. Grand Théâtre: Représentation de « Tristan et Iseult » de Wagner. 30/31 **déc.**, 1<sup>er</sup>/2 **janv.** Grand Théâtre: Représentations de « Valses de Vienne », opérette à grand spectacle. **Déc.:** 31. Monument national: Commémoration de la Restauration de 1813. **Janvier** 6—25. Athénée: Exposition de peinture Alexandre Cingria.

**Grenchen.** **Dez.:** 17. Fußballmatch Nationalliga A, Grenchen/Lausanne-Sports.

**Grindelwald.** **Dez.:** 24./25. Eröffnungs-Curlingwettspiele. 25. Weihnachts-Slalom für Gäste und Einheimische. 25.—31. 12. Trainingskurs f. Abfahrt u. Slalom des SC Grindelwald. 27./28. Curlingwettspiele um Kurvereinspreise. 31. Alljahrs-Sprungkonkurrenz auf der Mettenbergschanze. **Januar:** 1. Interhotel-Mannschafts-Abfahrtsrennen (Newmarket-Schale). 1./2. Curlingwettspiele (Hauser-Wanderbecher). 6./7. Abfahrt und Slalom (Peggy-Wanderbecher). 7. Curlingwettkampf Wengen/Grindelwald.

**Gstaad.** **Dez.:** 18. Beginn des Unterrichts der Schweizer Skischule. 24./25. Curlingwettspiel (Xmas Cup). 28. Curlingwettspiel (Cup National). **Jan.:** 1. Eisschaulaufen auf der Dorfeisbahn. 2. Ski: Super-Test am Eggli. 7. I. Vorführung des Skilehrervereins «Fahrtechnik auf Skis». 7./8. Curlingwettspiel (Lumsden-Becher).

**Klosters.** **Dezember:** 17. Eröffnung der Eisbahn, Hockey- und Curlingrinks. Beginn der Schweiz. Skischule. 25. Schaulaufen auf der Eisbahn, Eishockeymatch. 26. Eröffnungs-Springen auf der Selfrangaschanze. **Januar:** 1. Eishockeymatch. 7. Ski-Testprüfungen. 8. Curlingmatch.

**Kreuzlingen.** **Dez.:** 7. Traditionelle Klausenfeier. 10. Klavierabend Edwin Fischer.

**Lausanne.** **Déc.:** 1<sup>er</sup>. Ouverture de l'Ecole suisse de Ski aux Martinets (Jorat). 1<sup>er</sup> et 7. Maison du peuple: Auditions de piano et violon par le Duo Jacqueline Blancard et André de Ribaupierre. (Sonat. d. Beethoven.) 1<sup>er</sup>—25. Curling: Coupe Sandoz, Coupe chall. Berne/Bâle/Lausanne; Match Châteaux-d'Oex/Lausanne, Match Saanenmöser/Lausanne. 2. Concert par l'Heure des musiciens suisses (Conservatoire). — Théâtre: «Le gendre de M. Poirier» d'Emile Augier. 3. Chapelle des Terreaux: Musique de l'Avent. — Patinage artistique: Revue sur glace Carli Schäfer et sa troupe. — Grde. Bourse aux timbres avec Exposition (Salons du Club Alpin Suisse). 4. Théâtre municipal: Concert de l'Orchestre de la Suisse Romande. Direction: Samuel Baud-Bovy. Soliste: Corrado Romano, violoniste. 6. Maison du Peuple: Récital de piano A. Aeschbacher. 6, 13, 20. Conservatoire: Cours de philosophie de la musique par M. Willems «L'oreille musicale moderne». 8. Théâtre municipal: Théâtrale de la Sté d'Etudiants «Les vacances d'Apollon» de Jean Berthet. 10. Temple St-François: Musique de l'Avent. — Festival Gustave Doret, organisé par la Chorale des Employés C. F. F. de Lausanne. — Football: Match de Ligue nationale A, Lausanne-Sports/Young Fellows. 11. Concert de

**Seit 15 Jahren Pionier der automatischen Uhr**

**GLYCINE**

**AUTOMATIC**  
wasserdicht, stoss-  
sicher, antimagn-  
netisch, ganz Stahl  
Leuchtzifferblatt  
Herren Fr. 98.50  
Damen Fr. 104.50

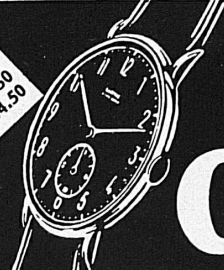

Fabrik für Uniformmützen  
Polizeihelme u. Käppi.



**Eugen Kressmann**

BERN, MÜHELMATTSTRASSE 45

TELEPHON 514 34

**SRD PENDELROLLENLAGER-ACHSBÜCHSEN**  
FÜR SCHIENENFAHRZEUGE

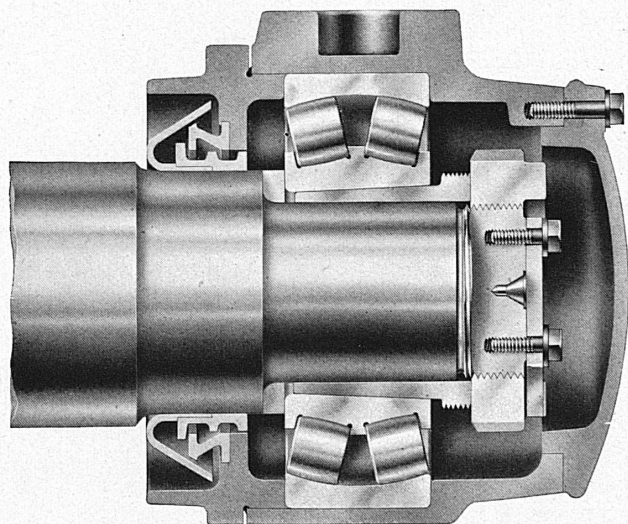

**SRD KUGELLAGER VERKAUFSBUREAU ZÜRICH**

der Kugellagerwerke J. Schmid-Roost AG., Nachf. Schmid & Co.

Telephon 258966, Bleicherweg 7

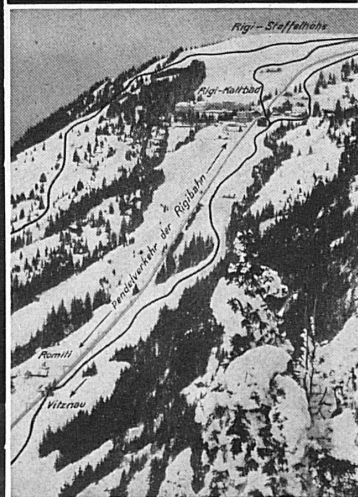

**RIGI**

Sonnenreichster Winter-Kurort

Kürzeste Verbindung über Luzern-See mit der elektrischen

**VITZNAU-RIGI-BAHN**

nach Rigi-Kaltbad/First u. Staffelhöhe.  
Kurze Fahrzeiten. Sport-Pendelverkehr  
zwischen den Stationen Romiti-Kaltbad-  
Staffelhöhe  
Erstklassige Sport- und Unterkunfts-  
Verhältnisse

# ANDRÉ BECHLER

## FABRIQUE DE MACHINES

### MOUTIER

1904

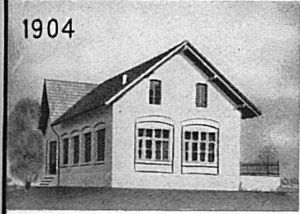

1941

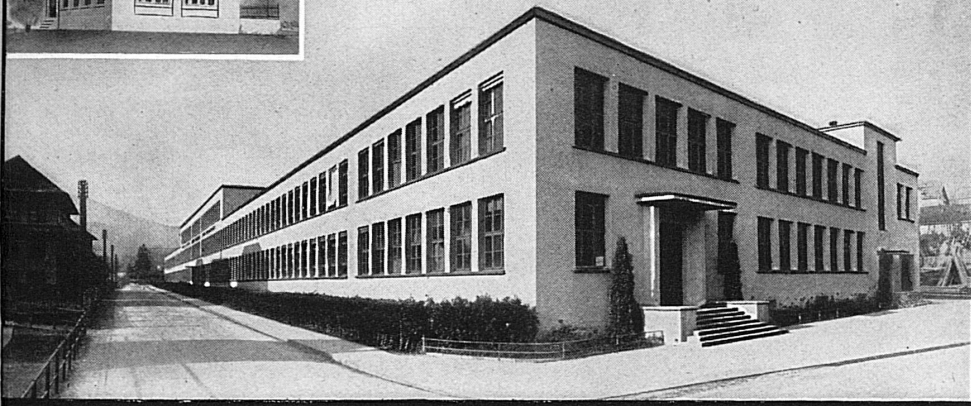

LA PLUS IMPORTANTE FABRIQUE SUISSE DE TOURS AUTOMATIQUES DE PRÉCISION

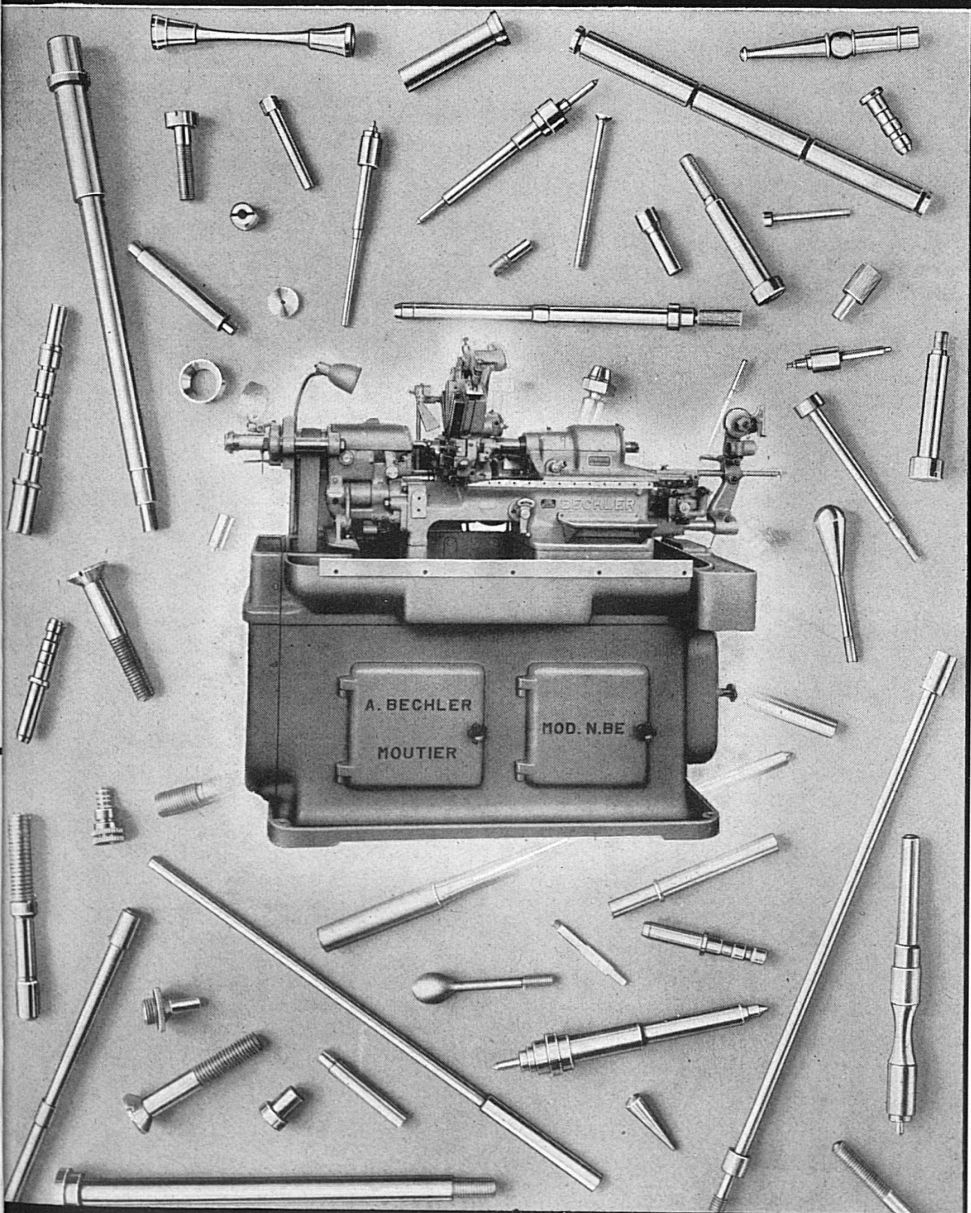

ÉCHANTILLONS DÉCOLLETÉS SUR TOURS AUTOMATIQUES N. BE

#### Lausanne (Suite)

l'Orchestre de la Suisse Romande. Direction: Pierre Coppola (Théâtre municipal). 13. Maison du Peuple: Concert du Quatuor de Lausanne. 15-30. Patinage: Concours du challenge du Président de l'Association des Intérêts de Lausanne. 16/17. Hockey sur glace: Concours Coupe Devred, avec les équipes de Davos/Bâle/Zurich/Montchoisi HC. 24. Temple St-François: Concert de la Nuit de Noël. - Match de football de Coupe Suisse 4<sup>me</sup> tour. - Casino Montbenon: Championnat suisse de lutte libre. 28. Théâtre: Spectacle de fête «Le Petit Lord», adaptation théâtrale de Jean Servien d'après le roman de Burnett. 31. Football: Match de Ligue nationale Lausanne I/La Chaux-de-Fonds I. Janvier: 1<sup>er</sup>-31. Curling: Matches Lausanne/Crans, Shield Lausanne/Gstaad. 7. Maison du Peuple: Concert de l'Orchestre de Chambre de Lausanne. - Hockey s. glace: Match amical de hockey Montchoisi/Zurich I.

**Lenk i. S.** Dez.: 23. Eröffnung der Eisplätze. 25. Weihnachts-Slalom. Gäste-Curlingmatch. 31. Alljahrs-Sprungkonkurrenz. Jan.: 2. Sie-und-Er-Abfahrtsrennen.

**Lenzerheide.** Dez.: 15. Eröffnung der Skischule und des Eisplatzes. Inbetriebnahme der Skilifts Tgantieni und Scalottas. 26. Eröffnungs-Slalom des SC Lenzerheide. 30. Skisprungkonkurrenz auf der Val Sporz-Schanze. 31. Eisfest und Schaulaufen. Jan.: 7. Kombiniertes Skirennen (Coppa Grischuna).

**Le Locle.** Déc.: Jusqu'au 3. Exposition du peintre Maurice Matthey. 9-24. Exposition du peintre Hermann Sandoz. 25. Concours de saut (Coupe de Noël).

**Lugano.** Dez.: 10. Fußballwettspiel Nationalliga A, Lugano/Grasshoppers. 31. Fußballwettspiel Nationalliga A, Lugano/Grenchen.

**Luzern.** Dez.: Bis 31. Kunstmuseum: Weihnachtsausstellung der Kunstgesellschaft Luzern. 3. Hotel Union: Konzert des Männerchors Luzern. Solisten: Paul Baumgartner, Klavier; Jos. Bopp, Flöte. 9. Krone: Geologische Kurzvorträge über die Zentralschweiz. 11. Vortrag Dr. Wilhelm Röpke (Genf) «Betrachtungen eines Nationalökonomien zur internationalen Ordnung». 13. Vortrag Dr. P. E. Henggeler, Stiftsarchivar, «Die Jahrbücher des Kantons Luzern» (Raben). 14. Kammermusik-Abend im Stadttheater. 16. Vortrag Dr. Adam «Die vergleichende Gewässeruntersuchung als Grundlage zur Erforschung der zentral-schweizerischen Seen» (Krone). 17. «Sternsingen», ein alter Weihnachtsbrauch, durchgeführt von den Luzerner Spielleuten in den Straßen der innern Stadt. - Sportplatz Allmend: Fußball: F. C. International I/F. C. Luzern I. 28. Symphoniekonzert. Leitung und Solist: Edwin Fischer, Klavier. Jan.: 7. Jugend-Skitag auf dem Dietschberg (SC Luzern).

**Montana.** Déc.: 17. Match de hockey sur glace. 24. Ski: Derby de Noël (descente Mont Lachaux). Jan.: 1<sup>er</sup>. Ski: Concours de saut au tremplin de Vermala). 7. Match de hockey sur glace.

**Montreux.** Déc.: Tous les après-midi: Concert au Casino-Kursaal et à la Confiserie Zurcher. Tous les soirs: Concert au Casino-Kursaal (Jeu de la Boule) et au Suisse, Dancing au Perroquet et au Bar du Kursaal. 2. Au «Perroquet»: Grand gala du Club Nautique. 13. Casino-Kursaal: Concert Edwin Fischer, pianiste. 16. Au «Perroquet»: Soirée de variétés. 30. Casino-Kursaal: Grande soirée dansante. 30/31. Fête de l'An, attractions (Perroquet). Jan.: 1<sup>er</sup>. Casino-Kursaal: Grand Bal de Nouvel-An. (Voir aussi Caux et Les Avants).

**Mürren.** Mitte Dezember: Eröffnung des Skilifts, der Allmendhubelbahn, der Skischule, der Eisbahn-Curling-Rinks und Curlingschule Mürren.

**Neuchâtel.** Déc.: Jusqu'au 9. Musée des Beaux-Arts: Exposition internationale de dessins d'enfants (360 dessins de 10 nations). Déc.: -4 mars: Ouverture de la Patinoire artificielle de Monruz. Déc.: 2. Quart de finale du Championnat suisse de Gymnastique aux engins. 3. Musée des Beaux-Arts: Automates Jaquet-Droz. 5 et 12. Collège des Terreaux: Conférences par M. Pierre Bovet, professeur: «L'éducation religieuse». 6. Palais du Peyrou: Conférence org. par l'Anglo-Swiss Club. 7. Concert symphonique par l'Orchestre de la Suisse Romande. Direction: Ernest Ansermet. Soliste: M. André Perret, pianiste. 10. Football: Match de Ligue nationale A, Cantonal/La Chaux-de-Fonds. 11. Théâtre: Représentation de «Chacun sa vérité» de Pirandello, par la Troupe du Théâtre de Lausanne. 13. Salle de la Paix: Conférence de M. H. Guillemin «Lamartine, homme politique». 31. Football: Match de Ligue nationale A, Cantonal/Bellinzona.

**Pontresina.** Dez.: 20. Beginn der Schweizer Skischule Pontresina. Eröffnung des Kurverein-Eisplatzes. 26. Curling-Weihnachtsmatch. 30/31. Curlingmatch (Silvester-Cup). 31. Langlauf rund um Pontresina.

**Rheinfelden.** Dez.: 24. 11 Uhr abends: Brunnensingen der Sebastiani-Bruderschaft. 31. Neujahrs-singen der Sebastiani-Bruderschaft (9 Uhr abends).

**Rochers-de-Naye.** Déc.: 10, 17, 24. Cours de ski pour membres et cours de ski pour coureurs du Ski-Club Caux-Glion-Montreux. 26-30. Ski: Cours juniors de l'A. R. C. S., 4 disciplines.

**Romanshorn.** Dez.: 17. Aufführung des Goetheanums Dornach: «Das Oberuferer Christgeburt-Spiel».

**Saas-Fee.** Dez.: 6. Slalomrennen. 26. Sprungkonkurrenz. Januar: 1. Slalomrennen. 6. Sprungkonkurrenz.

**St-Cergue s. Nyon.** Déc.: 9-11.. Course de fond de l'A.R.C.S. 17 et 22. Cours de ski. Janvier: 7. Descente de slalom.

**Samedan** (Samaden). Dez.: 26. Eröffnungs-Slalom des SC Samedan. 26./27. Curlingmatch (Muntarütsch Cup).

**St. Gallen.** Dez.: Jeden Samstagabend in der Tonhalle: Konzert des großen Parquet-Orchesters. Dez.-1. Jan.: III. St. Gallische Sonder-Ausstellung «Unsere Landschaft». Dez.: 3. Konzert der Harmonie St. Gallen: Opernchöre mit Orchester und Solisten (nachm.). 7. Symphoniekonzert. Leitung: Paul Sacher. Solisten: André Jaunet, Flöte; Karl Neracher, Violine; Walter Rühle, Bratsche. 10. Fußballmatch Nationalliga A, St. Gallen/Bellinzona. 12. Feier der St. Galler Dichterin Regina Ullmann (Hotel Hecht). 14. Kammermusikkonzert. Siegfried Fr. Müller, Klavier; A. Schneeberger, Klavier; St. Galler Streichquartett (Schubert). 17. Volkskonzert. Leitung: Paul Schmalz. Mitwirkende: Kant. Lehrergesangsverein; Luccia Corridori, Sopran; Willy Frey, Tenor; Fritz Mack, Bariton (Kunz, Weihnachts-Oratorium). 31. Fußballmatch Nationalliga A, St. Gallen/Servette.

**St. Moritz.** Dez.: 10. «Uniuu dals Grischs»), rätoromanischer Unterhaltungsabend. **Mitte Dezember:** Eröffnung der Eisbahnen, der Schweizer Skischule, der alpinen Sonnenterrassen und der Corvigliahütte. Betriebsaufnahme der St. Moritz-Chantarella-Corviglia-Bahnen und der Skilifts Suvretta-Randolins-Piz Nair. 17. Eröffnungs-Skirennen im Corvigliagebiet. 24. Abfahrtsrennen oder Sprungkonkurrenz. 28. Gala-Diner und Modeschau im Palace-Hotel. 30./31. Curlingmatch um den Engiadina Cup. **Ende Dezember:** Großes Eisschaulaufen (Kulm-Eisrink) und Eishockeymatch. Jan.: 4.-12. Schweizerisches Jugendskilager für Mädchen.

**Sedrun.** Dez.: 20. Eröffnung der Skischule und der Eisbahn. Inbetriebnahme der Sportzüge nach dem Oberalp-Paß.

**Solothurn.** Dez.: Spielzeit im Stadttheater (Oper, Operette, Schauspiel). - Museum: Weihnachtsausstellung: Malerei, Plastik, Kunstgewerbe (GSMBA und Kunstverein Solothurn). 4. Lichtbildvortrag Ing. Roth (Wangen a.A.) «Moderne thermische Kraftanlagen, mit bes. Berücksichtigung des 10 000-KW-Reservedampfkraftwerkes der Stadt Bern und der 4000 KW-Gasturbinenanlage in Neuchâtel». 6. Vortrag Prof. Dr. Hahnloser (Bern) «Wege zur neuen Kunst» (Töpferei). 11. Vortrag Dr. Ritter (Basel) «Mexiko» (mit Lichtbildern). 13. Vortrag Dr. Rob. Korta (Wien/Zürich) «Die Klassizität der Musik, eine Zeit der Erfüllung». 27. Franziskanerkirche: Weihnachtsmusik. Leitung: Leicht-Gloor.

**Thun.** Dez.: 6. Kammerkonzert des Orchestervereins (Aula des Progymnasiums).

**Verbier.** Déc.: 31. Slalom d'ouverture. Janv.: 7. Ski: Coupe des Commerçants.

**Vevey.** Déc.: Jusqu'au 9. Exposition Paul Perrelet (Galerie du Lion d'Or). Déc.: 2. Soirée de gymnastique «Vevey-Ancienne». Salle des Remparts, La Tour-de-Peilz: Soirée de gymnastique de la Sté de gymnastique. 3, 10, 17. St-Martin: Concert de l'Avent. 5. Théâtre: Concert de l'Orchestre de Vevey. Solistes: Clara Haskil, Nikita Magalov. 8. Repräsentation au Théâtre. 9. Salle des Remparts, La Tour-de-Peilz: Concert de la «La Chorale». 9/10. Théâtre: Concert de la Fanfare des Cadets. 10 déc. et 7 janv. Hôtel Suisse: Exposition et bourse de timbres. 14-24. Exposition de Noël (Galerie du Lion d'Or). 18. Salle des Remparts, La Tour-de-Peilz: Repräsentation de «La Robe rouge» de Brieux. Janvier: 5. Salle des Remparts, La Tour-de-Peilz: «La Revue».

**Villars-Chesières.** Déc.: 24. Slalom de Noël (Challenge F. Amiguet).

**Wengen.** Dez.: 17. Abfahrtsrennen auf der Standardstrecke. - Eröffnung der Eisbahnen. - Beginn der Schweizer Skischule und der Skitouren. 25. Weihnachts-Slalom. 25.-30. Abfahrts- und Slalomkurs für Tourenfahrer und Rennfahrer. Leitung: Heinz von Allmen. 25. Dez.-2. Jan. Trainingswoche des Schweiz. Akademischen Skiclubs (SAS). 31. Riesen-Slalom um den Wendling-Becher. - Curlingwettspiele. Jan.: 1. Neujahrs-Slalom. Neujahrs-Sprungkonkurrenz auf der Jungfrauschanze. 7. XIX. Sturzfreie Wengen-Abfahrt.

**Winterthur.** Dez.: Bis 24. Gewerbemuseum: Weihnachtsverkaufs-Ausstellung (Kunstgewerbe). Bis 31. Kunstmuseum: Ausstellung der Künstlergruppe Winterthur. 5. Goetheanum Dornach: Eurythmie, Alb.-Steffen-Programm (Stadttheater). 6. Kammermusikabend des Lausanner Streichquartetts. 10. Stadtkirche: Orgelkonzert Karl Matthaei. 12. Stadttheater: Aufführung «Minna von Barnhelm», von Lessing. 13. Stadthaus: Abonnementskonzert. Leitung: Paul

## Zürich

### St. Gotthard

Bestreputiertes Haus mit:  
Café - Hotel - Restaurant - Hummerbar  
Ausstellungszimmer, Sitzungslokale  
Gediegene Säle f. Anlässe u. Bankette  
Zimmer m. fließendem Wasser u. Telephon



## SOLOTHURN neu eröffnet

Heimelige geräumige Gaststube  
Stilvolles französisches Restaurant mit Grill  
„Ambassadoren-Stube“  
Das Restaurant für Feinschmecker  
Telephon (065) 2 24 38 · K. KREBS

## Luzern

### Schiller Hotel Garni

Nächst Bahnhof, See und Kongreßhaus. Schöne ruhige Lage. Alle Zimmer mit fließendem Wasser oder Bad und Staatstelephon, Lichtsignal, Doppeltüren. Restauration nach der Karte. Zimmer v. Fr. 4.50 an. Jahresbetrieb Tel. 2 48 21 Autoboxen Ed. Leimgrubers Erben

## Luzern

### Hotel Du Pont-Weitenkeller

Direkt an der Reuß. Alle Zimmer mit fließendem Wasser, Bad, Staatstelephon. Zimmer von Fr. 4.50 an.  
IN DER BAR: Täglich Dancing - Attraktionen  
Tel. 2 06 59 Familie H. Büttikofer



## PIERCE CHRONOGAPHE

*Le plus populaire*

Se fait également  
en boîtes IMPERMÉABLES

En vente dans tous les bons magasins d'horlogerie

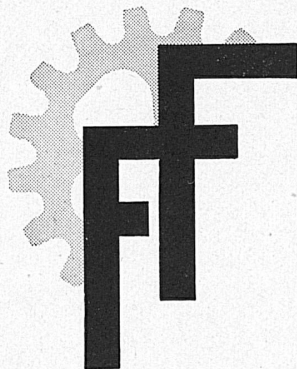

## FONDERIE DE FRIBOURG S.A.

Fribourg-Gare

Toutes pièces en fonte grise

# RADIO SCHWEIZ

Aktiengesellschaft für drahtlose Telegraphie und Telephonie  
Direktion: Hauptpostgebäude Bern . Telefon 2 26 10

Direkte radiotelegraphische Verbindung mit:

Japan  
China (Shanghai und Chengtu)  
Thailand  
Nordamerika  
Südamerika (Buenos Aires und Rio de Janeiro)  
Syrien  
Andere außereuropäische Länder (via London)  
Großbritannien  
Spanien  
Portugal  
Dänemark  
Union der sozialistischen Sowjet-Republiken  
Schweden  
Türkei  
Nordafrikanische Gebiete (Algier)  
Italien (Rom und Vatikanstadt)

Telegramme mit dem taxtfreien Leitvermerk «Via Radiosuisse» werden von sämtlichen Telegraphenbureaux entgegengenommen.

Der Aufgeber kann für die «Via Radiosuisse» beförderten Übersee-Telegramme zur Weiterleitung ab London auch jeden beliebigen Kabelweg vorschreiben.

Die Radio-Schweiz AG. unterhält eigene Betriebsbureaux in Bern, Zürich und Genf und besitzt eine direkte Fernschreiberverbindung mit dem Haupttelegraphenamt Basel. Aus den übrigen Orten der Schweiz erfolgt die prompte Zuleitung an die Radio-Schweiz über die Leitungen der Schweiz-Telegraphenverwaltung.

Telephanrufe für Telegrammaufgabe  
Betriebsbureau Bern Nr. 2 26 03;  
Genf Nr. 5 22 33; Zürich Nr. 25 17 77.

Tarif: Die Taxen für «Via Radiosuisse» geleitete Telegramme sind die nämlichen wie für den Drahtverkehr.

Weit ist der Weg vom Gletscher  
über Stausee  
und Kraftwerk  
bis ins kleinste Schweizer-Kämmerlein! — Dort aber leuchtet der Lichtglanz unserer ewigen Firne in dem kleinen Wunder der  
**LUXRAM-LAMPE** wieder!

# CYLINDRE

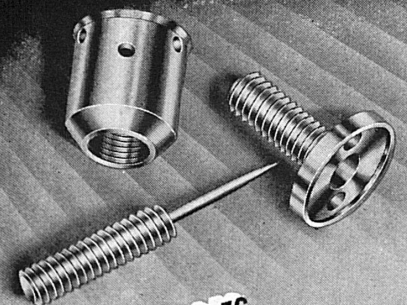

DÉCOLLETAGES  
POUR  
APPAREILLAGES

CYLINDRE S.A.  
LE LOCLE SUISSE TEL. 313 48

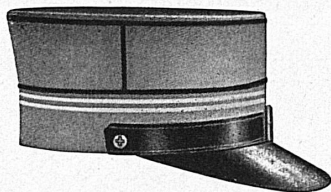

## Militärmützen sowie Uniformmützen jeder Art

(Bahn-, Tram-, Chauffeur-, Portier-, Studenten- und Schülermützen)  
liefert erstklassig und preiswert

**KRESSCO AG.** vormals Kressmann & Co.  
Mützen- und Helmfabrik **BERN**  
Telephon 5 57 97

## Die Zürcher Mittelschule Athenaeum

(im In- und Ausland anerkannt)

führt im modernen Neubau eine Handels-, Gymnasial- und Oberrealabteilung bis zur Matur.

Kunstseminar mit allgemeiner und fachkünstlerischer Ausbildung als Vorstufe zur Kunstakademie.

Die beiden Internate für Knaben und Mädchen bieten häusliche Pflege und sorgfältige Erziehung.

**Dr. ED. KLEINERT · ZÜRICH 8**  
Neumünsterallee 1 Tel. 320881, 247588

## Winterthur (Fortsetzung)

Kletzki. Solist: Max Egger, Klavier. 19. Stadttheater: Aufführung «Rebell in der Arche» von Schwengeler. 20. Stadthaus: Orchesterkonzert. Leitung: Paul Sacher. Solisten: Egon Parolari, Oboe; Georges Coustelen, Klarinette; A. Eby, Fagott; H. Will, Horn; Rud. am Bach, Klavier.

**Zermatt. Dez.:** 1. Eröffnung des Skilifts Blauherd. 21. Betriebsaufnahme der Gornergrat-Bahn. 24./25. Curling: Eröffnungsturnier. 31. Abfahrtsrennen «Sunegga»-Zermatt. 31. Dez./1. Jan.: Neujahrs-Curlingturnier. Jan.: 6. Springkonkurrenz. 6./7. Curling: Figaro Cup.

**Zürich. Dez.:** Zürcher Marionettentheater: Gesamt-Marionettengastspiel «St. Gallerspiel von der Kindheit Jesu», erneuert von Hans Reinhart, Musik von Rob. Blum, Ausstattung Richard Seewald (Ronco). Dez./Jan.: Kunsthaus: Gedächtnisausstellung Hans Sturzenegger (1875-1943). II. Ausstellung Schwarz-Weiß. — Pestalozzianum: Ausstellung von Jugendbüchern aus allen Weltteilen. Dez. bis 15. Jan.: Hotel Hirschen: Vorstellungen des Caberets Cornichon. Bis 5. Dez.: Helmhaus: Ausstellung der Zürcher Künstler. Bis 17. Dez.: Kunstgewerbemuseum: Ausstellung «Neues schweizerisches Kunstgewerbe». Bis 23. Dez.: Graph. Sammlung der Eidg. Techn. Hochschule: Ausstellung Claude Lorrain und seine Nachfolger «Souvenir d'Italie». Dez.: 1. Tonhalle: Klavierabend Wilhelm Backhaus (Beethoven). 2. Dolder Grand Hotel: Clubbild der Sektion Zürich des ACS. 3. Tonhalle: Aufführung von «Idomeneo» (Mozart-Gesellsch. Zürich). — Sportpl. Hardturm: Fußballspiele Grasshoppers/Lugano, Young Fellows/Young Boys. 4. Schauspielhaus: Eurythmie (Alb.-Steffen-Programm) des Goetheanums Dornach. — Tonhalle: Konzert der «Pro Musica». — Wasserkirche: Adventskonzert. Karl Matthaai, Orgel. 5. Tonhalle: Abonnementskonzert. Solist: Dinu Lipatti, Klavier. — Eidg. Techn. Hochschule: «Lectura Dantis» (Canti del Purgatorio), Dr. Luigi Menapace, Bellinzona (abends). 6. Umzug der Wollshofer Kläuse. 9. Dolder Grand Hotel: Ballo studenti ticinesi. 10. Wasserkirche: Adventskonzert. Samuel Ducommun, Orgel. Solistin: Dorothee Golay, Alt. — Fußballspiel Nationalliga A, Zürich/Servette. — Dolder Eisbahn: Eishockeyspiel Nationalliga Grasshoppers/Montchoisi. 11. Tonhalle: Kammermusikführung des Stefi-Geyer-Quartetts. 12. Tonhalle: Volkskonzert. Solist: Rud. am Bach, Klavier. — Eidg. Techn. Hochschule: «Lectura Dantis» (Canti del Purgatorio). Dr. Renato Regli, Lugano (abends). 17. Fußballspiele Nationalliga A, Young Fellows/Lugano, Zürich/St. Gallen. 19. Radiostudio: Konzert des Tonhalle-Orchesters. 21. Adventskonzert. Kurt Wolfgang Senn, Orgel. Solist: H. H. Schneeberger, Violine. 31. Fußballspiel Nationalliga A, Grasshoppers/Young Fellows. **Nach Neujahr:** Zürcher Marionettentheater: Marionettenkomödien von Rich. Seewald, Offenbach-Operette «Das Mädchen von Elizondo»; Gogol-Komödie usw. Jan.: 7. Dolder-Eisbahn: Eishockeyspiel Nationalliga Grasshoppers/Basel Rotweiss. — Sportplatz Hardturm: Fußballspiel Grasshoppers/Young Fellows. 9. Eidg. Techn. Hochschule: «Lectura Dantis» (Canti del Purgatorio). Dr. Francesco Scerri, Lugano (abends). **Zweisimmen. Dez.:** 16. Eröffnung der Skischule. 17. Ski: Trainingslauf. — Eröffnung der Eisbahn. 25. Sprungkonkurrenz auf der Rinderbergschanze. Jan.: 2. Curlingmatch. 7. Heimatabend «Alt Zweisimmen».

## Neue Bücher

Alois. Ein Eisenbahnbuch für Kinder, gezeichnet und geschrieben von Cili Ringgenberg. Verlag H. R. Sauerländer, Aarau.

Mit großem Eifer suchten die Bundesbahnen in der letzten Zeit ihre erwachsenen Kunden und die Schulpromis über ihre Leistungen, ihre komplizierten Einrichtungen und ihre Betriebsarbeit aufzuklären. Nun kommen auch die Kleinen an die Reihe. Allerdings geht es hierbei weder um die Hoffnung, durch diese «Bahnpropaganda beim Kinde» etwa das Resultat der nahenden Sanierungsbestimmung beeinflussen zu können, noch darum, in trockenem Lehrgang schon die Jüngsten zu disziplinierten, treuen Eisenbahnbenutzern zu erziehen. — Nein, die Geschichte von Alois ist der lustig, warmherzig geschilderte Lebenslauf eines frischen Buben, der nach vielen Abenteuern und sauer verdienten Lehrjahren endlich das Ziel seiner Wünsche erreicht und Kondukteur bei den SBB wird. Wir verfolgen den Werdegang dieses wackern Eisenbahners sozusagen von der Wiege an, leben seine ersten Jungenstreichereien und seine Rekrutenschule, die glücklichen Wochen, da er als Liftboy in einem großen Hotel wirkt, und die strenge Aufnahmeprüfung zum Bahndienst mit und sehen ihn sodann, aus einer recht bubenhaft lustigen Perspektive, seine ersten Fahrten als Bremserlehrling ausführen. Mit jedem der vielen Mißgeschicke und Zwischenfälle, die ihm dabei zustoßen, wächst er uns mehr ans Herz, und ganz unbemerkt lernen wir dazu eine ganze Menge vom Betrieb der SBB.

Es ist unnötig zu sagen, daß die Reihe dieser schmucken, mit sehr vielen farbigen, höchst amüsanten Bil-