

Zeitschrift: Mittex : die Fachzeitschrift für textile Garn- und Flächenherstellung im deutschsprachigen Europa
Herausgeber: Schweizerische Vereinigung von Textilfachleuten
Band: 90 (1983)
Heft: 1

Werbung

Nutzungsbedingungen

Die ETH-Bibliothek ist die Anbieterin der digitalisierten Zeitschriften. Sie besitzt keine Urheberrechte an den Zeitschriften und ist nicht verantwortlich für deren Inhalte. Die Rechte liegen in der Regel bei den Herausgebern beziehungsweise den externen Rechteinhabern. [Siehe Rechtliche Hinweise.](#)

Conditions d'utilisation

L'ETH Library est le fournisseur des revues numérisées. Elle ne détient aucun droit d'auteur sur les revues et n'est pas responsable de leur contenu. En règle générale, les droits sont détenus par les éditeurs ou les détenteurs de droits externes. [Voir Informations légales.](#)

Terms of use

The ETH Library is the provider of the digitised journals. It does not own any copyrights to the journals and is not responsible for their content. The rights usually lie with the publishers or the external rights holders. [See Legal notice.](#)

Download PDF: 14.03.2025

ETH-Bibliothek Zürich, E-Periodica, <https://www.e-periodica.ch>

Wir sind ein auf reinseidene Gewebe spezialisiertes Unternehmen und suchen zur Ergänzung unseres Teams einen

Disponenten/ Warenkontrolleur

der bereit ist, sich in eine aufgeschlossene und bewegliche Mannschaft zu integrieren. Seine Arbeiten umfassen folgende Bereiche:

Warenkontrolle, Disposition und Terminkontrolle für Färben und Drucken, Arbeiten im Zollfreilager (eigene Kabinen).

Falls Sie über entsprechende Kenntnisse verfügen und sich angesprochen fühlen, erwarten wir gerne Ihren Anruf.

Emil Blickenstorfer AG

Lessingstrasse 5
8059 Zürich
Telefon 01/202 76 02

Im Auftrag der Geschäftsleitung eines soliden, mehrere hundert Personen beschäftigenden **Fabrikationsunternehmens des Textilsektors** in der deutschen Schweiz suche ich den unternehmerisch denkenden, verhandlungsgewandten **Rohgewebefachmann mit Erfahrung in Einkauf und Verkauf**.

Nach gründlicher Einarbeit, deren Dauer zum Teil von seinen Fachkenntnissen abhängt, zum anderen Teil aber auch dadurch bestimmt wird, wie gut er es verstehen wird, die internen Kontakte mit den verschiedenen Abteilungen (Offertwesen, Disposition, Vorstufe Spinnerei, Nachstufe Konfektion, Personalwesen und Buchhaltung) zum Zwecke einer reibungslosen Koordination aufzubauen, wird er zum

Verkaufsdirektor für die moderne Baumwollweberei

avancieren. In dieser Funktion ist er zuständig für:

- Verhandlungen mit Kunden (Manipulanten, Konfektionäre etc.)
- Offertwesenüberwachung (Kalkulationskontrolle)
- Einkauf (Zukauf von Fremdgeweben/Verkehr mit Ausrüstungsbetrieben)
- Kreditmanagement

Die erfolgreiche Erfüllung der vielseitigen Aufgaben stellt hohe Anforderungen an die Fachkenntnisse, die Kontaktbegabung und das Durchsetzungsvermögen des gesuchten **zukünftigen Mitgliedes der Geschäftsleitung**. Erwartet werden:

- Kenntnisse der Rohgewebekalkulation und Rohweberei
- Gewandtheit im Verkehr mit Kunden, Lieferanten, Institutionen und Behörden, sicheres und gepflegtes Auftreten
- Organisatorische und planerische Fähigkeiten, Bereitschaft zu Koordination, Führungsbegabung
- Flüssige Konversation in deutscher und französischer Sprache, wenn möglich auch in englisch
- Alter: Über 30 bis Ende 40

Über die interessanten Anstellungsbedingungen, das der Verantwortung angemessene Salär, Pensionskasse und weitere Einzelheiten wird gerne im persönlichen Gespräch informiert. Fühlen Sie sich von der Aufgabe angesprochen, dann stellen Sie mir bitte Ihre Offerte mit Lebenslauf, handschriftlichem Begleitschreiben und Zeugniskopien zu. Wahrung der nötigen Diskretion in der Behandlung der Kontakte wird selbstverständlich zugesichert.

Frau E. Guggenheimer

Personalberaterin,
Ägerstrasse 11, Postfach, 6301 Zug
Telefon 042 21 56 74 Montag-Freitag von
8.00-11.00 sowie von 17.00-19.00 Uhr

zeller + zollinger

Wir suchen eine **Führungskraft** als

Gesamtleiter

einer kleineren Firma der Sparte
Textilveredlung.

Wir stellen Sie uns entweder als Kaufmann mit technischem Flair, oder als Techniker mit kaufmännischen Kenntnissen vor.

Sie sind es gewohnt, Personal zu führen und ihr Kostenbewusstsein ist ausgeprägt.

Kenntnisse aus der **Textilindustrie** oder der **Textilveredlungsindustrie** sind erwünscht.

Im Vordergrund steht die Unternehmerpersönlichkeit, welche Freude an der Herausforderung hat und diese sucht.

Sie sind direkt gegenüber dem Verwaltungsrat, welcher die Inhaber vertritt, verantwortlich. Diese ermöglichen Ihnen eine **finanzielle Beteiligung** die gegebenenfalls bis zur Übernahme der Firma ausgebaut werden kann.

Gerne erwarten wir Ihre üblichen Bewerbungsunterlagen womöglich mit Foto und einigen handschriftlichen Zeilen. Wir geben Ihnen anschliessend unseren Auftraggeber bekannt und leiten Ihre Unterlagen nur mit Ihrem Einverständnis an diesen weiter.

Zeller + Zollinger

Unternehmensberatung AG
Schützenmattstrasse 3
CH-8802 Kilchberg
Telefon 01/715 26 81

Referenz-Nr. 164

Dietfurt

Swiss quality

Für unseren modern eingerichteten Spinnereibetrieb suchen wir einen

Spinnereimeister

Sein Aufgabenbereich umfasst:

- Personalführung
- Maschinenüberwachung
- Qualitätsüberwachung

Wir bieten:

Interessante Tätigkeit
Zeitgemässe Anstellungsbedingungen

Bewerber möchten sich bitte mit unserem Herrn M. Goldschmid in Verbindung setzen, welcher gerne bereit ist, nähere Auskunft zu erteilen.

Spinnerei + Weberei Dietfurt AG
9606 Bütschwil Tel. 073 / 332333

Ein Unternehmen des Oerlikon-Bührle Konzerns

Nigeria

Suche für baldmöglichsten Eintritt

Kaufmann/ Textilingenieur

- Idealalter 28-35 Jahre
- zum Verkauf von Textilmaschinen/Zubehör/Rohmaterial
- Selbständige Betreuung der Kundschaft
- Gute Englischkenntnisse erforderlich
- Interessanter Tätigkeitsbereich und gute Bedingungen

Offerten unter Chiffre 5165 Zp
Orell Füssli Werbe AG,
8022 Zürich

zeller + zollinger

Bei unserem Auftraggeber handelt es sich um einen modernen **Textilveredlungsbetrieb** der Richtung Garnfärberei in der Region Zürich.

Wir suchen einen

Disponenten

Der derzeitige Stelleninhaber erreicht die Altersgrenze.

Sie bearbeiten die Kundenaufträge, disponieren in die Fabrikation und überwachen die Termine. Die Position umfasst weitere interessante Arbeiten am Drehpunkt zwischen Verkauf und Produktion.

Wir stellen Sie uns als **Textilfachmann** der Richtung Weberei/Wirkerei vor mit praktischer Erfahrung im Dispositionswesen. EDV-Kenntnisse wären von Vorteil.

Bei der Wohnungssuche wird Ihnen der Auftraggeber behilflich sein.

Wir bitten Interessenten, uns die üblichen Bewerbungsunterlagen mit Lebenslauf, einigen handschriftlichen Zeilen samt Foto zukommen zu lassen. Anschliessend geben wir Ihnen unseren Auftraggeber bekannt und leiten die Unterlagen erst mit Ihrem Einverständnis an diesen weiter.

Zeller + Zollinger
Unternehmensberatung AG
Schützenmattstrasse 3
8802 Kilchberg
Telefon 01 715 26 81

Ref. Nr. 165

HOCHULI & CO. AG
4852 Rothrist

sucht

Spinnereimeister eventuell Mechaniker

Wir bieten:

- interessante, verantwortungsvolle Tätigkeit
 - gut ausgebaute Sozialleistungen
 - grosszügige Salarierung
- Eintritt nach Vereinbarung
Setzen Sie sich bitte telefonisch oder schriftlich mit uns in Verbindung.

HOCHULI & CO. AG
Spinnerei am Rothkanal
4852 Rothrist

Telefon 062/44 10 12

Knoten ist gut – Spleißen ist besser.



- reduzierte Fadenbruchhäufigkeit in der Weiterverarbeitung
- gesteigerter Nutzeffekt in der Weberei
- verringerte Fertigungskosten
- deutliche Einsparung bei den Nopp- oder Stopfkosten

AUTOCONER[®]- Spleißer

8210/SCH



W. SCHLAFHORST & CO
✉ 205 · D-4050 MÜNCHENGLADBACH 1
☎ 02161/3511 · 🏠 852381

Schlafhorst

Theo Schneider & Co. · CH-8640 Rapperswil · Tel.: (055) 27 84 84 · Telex: 875594

STÄUBLI

aktuell

Neue Gegenzug-Schaftmaschine Typ 2232 für hohe Arbeitsgeschwindigkeiten

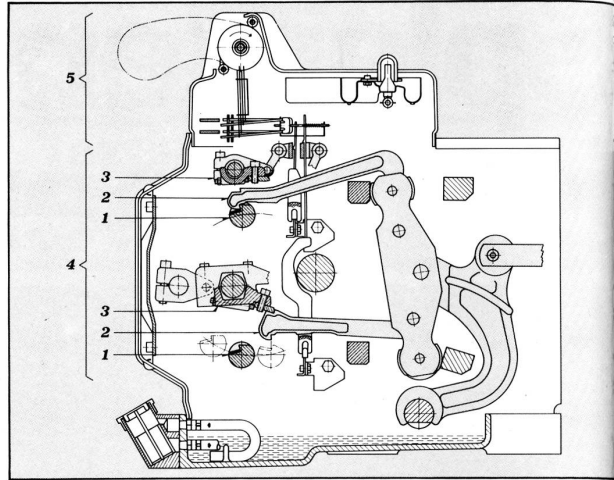
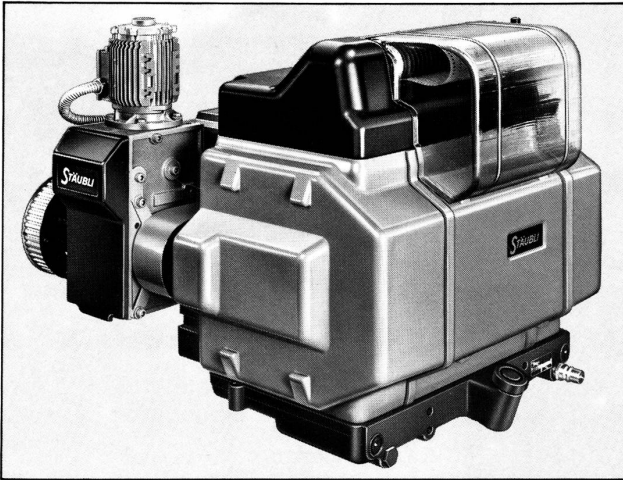

Die Schaftmaschine Typ 2232 kann mit der neuen Schussuchvorrichtung Typ DA40 mit Einzelmotor-Antrieb und Druckknopf-Steuerung ausgerüstet werden.

Die klare Gliederung der Schaftmaschine in eine Antriebsgruppe 4 und eine Steuergruppe 5 ist das Merkmal dieses funktionsorientierten, bedienungsfreundlichen und übersichtlichen Konzeptes.

Das moderne Konzept dieser Schaftmaschine umfasst klar unterteilte Funktionsgruppen. Es ist das Resultat intensiver Entwicklungsarbeit zur Realisierung einer Schaftmaschine für hohe Arbeitsgeschwindigkeiten.

Besondere Merkmale

- modernes Konzept - übersichtlich in Funktionsgruppen unterteilt
- grosse Zuverlässigkeit auch bei hohen Arbeitsgeschwindigkeiten
- breites Einsatzgebiet dank besonders fadenschonender, spielfreier und präziser Schaftbewegung
- hohe Wirtschaftlichkeit
- einfacher und geringer Unterhalt
- niedriger Lärmpegel
- universelle Anbaumöglichkeiten

Technische Einzelheiten

Die grosse Belastbarkeit der Schaftmaschine, die Eignung für hohe Drehzahlen, die ausgezeichnete und präzise Bewegung der Schäfte sowie der einfache Unterhalt wurden durch folgende Massnahmen erreicht:

- kräftige Bauart
- 4 Schilde mit integrierter Ölwanne aus Gusseisen
- massive Querverbindungen
- Aufteilung in zueinander nicht verstellbare Funktionsgruppen wie:
 - die Antriebsgruppe für die Schaftbewegung und
 - die Steuergruppe für die Steuerung der Zughaken
- alle Kurvenscheiben aus gehärtetem und geschliffenem Stahl
- in sämtlichen Funktionsgruppen sind komplementäre Kurvenscheiben eingebaut

- Schmierung durch Ölumlaufl
- wirksame, leicht wegnehmbare Abdeckung gegen Flugstaub.

Die gefundenen Lösungen sind praxisbezogen und beruhen auf unserer langjährigen Erfahrung mit Gegenzug-Schaftmaschinen. Sie entstanden auch unter Einschluss der neuesten Erkenntnisse und Technologien in der Materialwahl, Bearbeitung und Qualitätskontrolle.

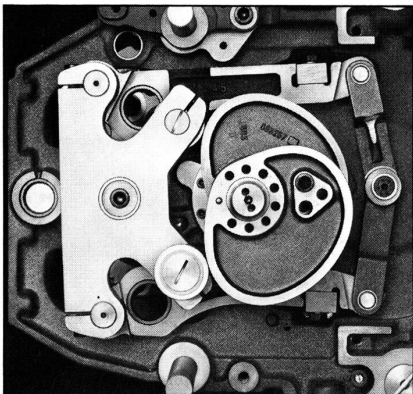

Nach dem neuesten Stand der Technik berechnete und gefertigte Komplementär-Kurvenscheiben für den spielfreien Antrieb der Zugmesser 1.

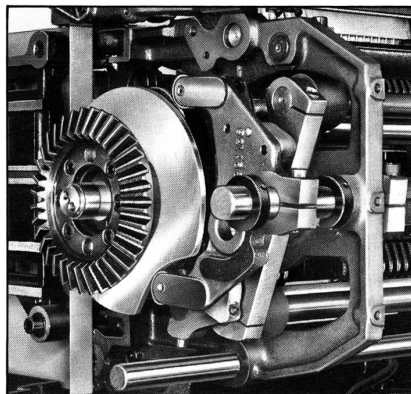

Komplementär-Kurvenscheiben auch für den Antrieb der Abstümmesser 3 mit neuartiger Doppelfunktion: für die zwangsläufige Steuerung der Zughaken 2 und für die spielfreie Verriegelung der nicht arbeitenden Zughaken.

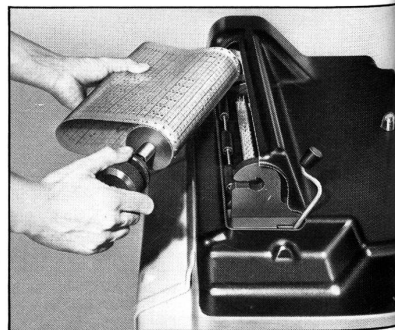
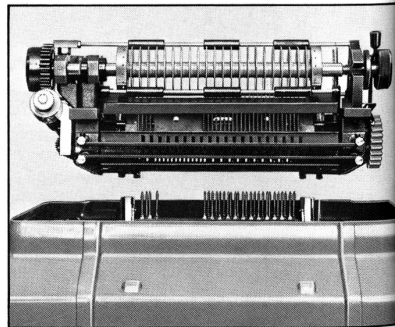

Die kompakte, für hohe Arbeitsgeschwindigkeiten ausgelegte Steuergruppe 5 zeichnet sich durch den kontinuierlichen Vorschub der Musterkarte und den schwenkbaren Kartenzylinder aus.