

Zeitschrift: Mittex : die Fachzeitschrift für textile Garn- und Flächenherstellung im deutschsprachigen Europa
Band: 100 (1993)
Heft: 1-2

Artikel: Rasch und sicher kommissionieren
Autor: [s.n.]
DOI: <https://doi.org/10.5169/seals-677474>

Nutzungsbedingungen

Die ETH-Bibliothek ist die Anbieterin der digitalisierten Zeitschriften. Sie besitzt keine Urheberrechte an den Zeitschriften und ist nicht verantwortlich für deren Inhalte. Die Rechte liegen in der Regel bei den Herausgebern beziehungsweise den externen Rechteinhabern. [Siehe Rechtliche Hinweise.](#)

Conditions d'utilisation

L'ETH Library est le fournisseur des revues numérisées. Elle ne détient aucun droit d'auteur sur les revues et n'est pas responsable de leur contenu. En règle générale, les droits sont détenus par les éditeurs ou les détenteurs de droits externes. [Voir Informations légales.](#)

Terms of use

The ETH Library is the provider of the digitised journals. It does not own any copyrights to the journals and is not responsible for their content. The rights usually lie with the publishers or the external rights holders. [See Legal notice.](#)

Download PDF: 22.11.2024

ETH-Bibliothek Zürich, E-Periodica, <https://www.e-periodica.ch>

Modulares Friktionsaggregat für Texturiermaschinen

Ein neu entwickeltes Friktionsaggregat für Tangentialriemenantrieb als auch mit frequenzgeregeltem Drehstrom-Asynchronmotor wird für bisherige Texturiermaschinen wie auch für die neue Texturiermaschinen-Generation angeboten. (Bild 1)

Die modulare Bauweise erlaubt ein schnelles Umrüsten der Aggregatoberteile auf diese beiden Antriebsarten (Bild 2). Zu diesem Zweck muss lediglich die Antriebslagerung mit Wirtel (1) in die Lagerung mit Zahnriemenscheiben (2) ausgetauscht werden. Die textiltechnischen Daten bleiben bei dieser Umrüstung unverändert.

Jede Antriebsversion gibt es sowohl als Fixcenter- als auch in Klappausführung. Hierzu müssen die Aggregatoberteile gewechselt werden. Die Friktionsscheiben haben 52 mm Durchmesser und sind 9 mm dick. Es können alle bekannten Friktionsscheibenwerkstoffe, beispielsweise aus Polyurethan oder aus Vollkeramik oder mit Nickeldiamant- oder Keramikbeschichtung eingesetzt werden. Die Einzelscheiben-Konzeption ermöglicht das problemlose Anpassen der Scheibenzahl

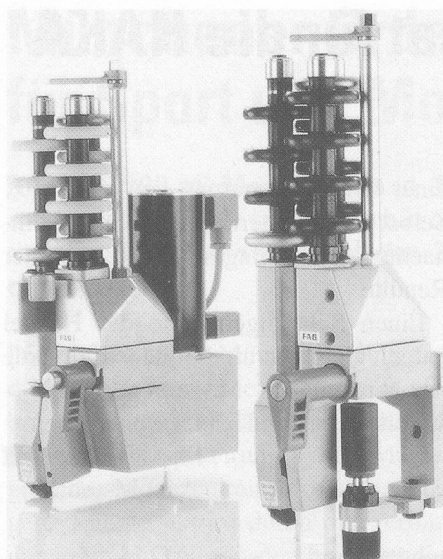

Die neue Friktionsaggregat-Generation FTS 52 von FAG gibt es als Einzelaggregat in Fixcenter- (Bild rechts) oder in Klappausführung (Bild links) jeweils umrüstbar auf Antriebe für Tangentialriemen oder mit Einzelmotor. Besonderer Vorteil der Klappausführung ist das sichere Fadeneinlegen bei der Verarbeitung von feinfilamentigen Garnen auch bei höchsten Fadenlaufgeschwindigkeiten. Bild: FAG

an die textiltechnologischen Anforderungen. Am Support der Aggregathalterung ist der Sensor des «On line-Tensors» für eine kontinuierliche Überwachung der Fadenzugkräfte montierbar.

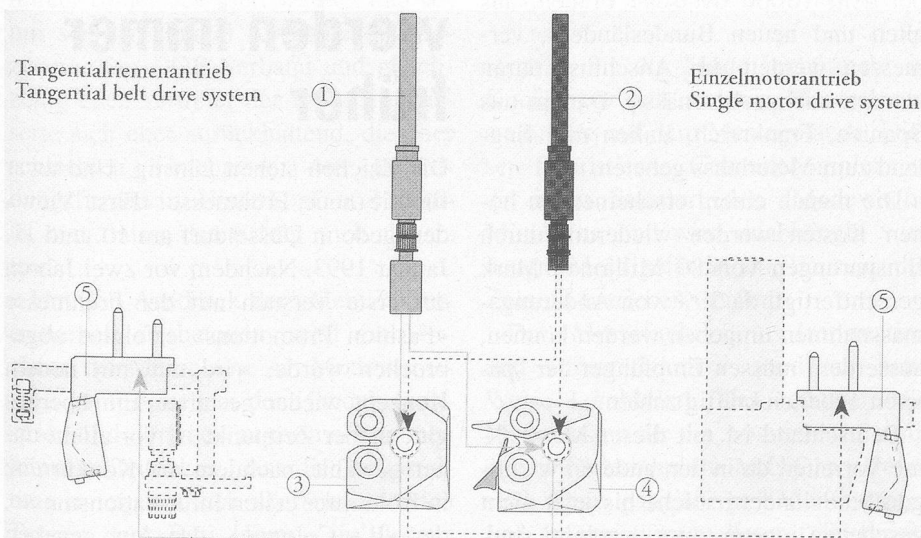

Durch den Austausch der Antriebslagerung mit Wirtel (1) in Lagerung mit Zahnriemenscheiben (2), können die FTS 52-Aggregat-Oberteile sowohl in Fixcenter- (3) als auch in Klappausführung (4) problemlos von Antrieben mit Tangentialriemen in Antriebe mit Einzelmotor umgerüstet werden. Bei beiden Antriebsarten wird der gleiche Support (5) mit integriertem OLT-Sensor eingesetzt. Bild: FAG

Dieses neue Friktionsaggregat der Baureihe FTS 52 ist ein Universalaggregat zur Verarbeitung von Polyamid-, Polyester- und Polypropylengarnen von dtex 17 bis dtex 330; es eignet sich aber auch speziell für die neuen Feinfilament- und Mikrofilamentgarne. Weitere Vorteile sind die hohen Fadenlaufgeschwindigkeiten bis 1000 m/min., ohne Qualitätsverlust, und hohe Prozessstabilität.

pd-FAG (Schweiz), Oberglatt ■

Rasch und sicher kommissionieren

Eine komplette Palette ist schnell ein- oder ausgelagert. Kommissionierarbeit kostet jedoch Zeit, denn immer und immer wieder sind Einzelteile aus dem Regal zu entnehmen.

Damit die Kommissionierarbeit einfacher und schneller von der Hand geht, ist ein Hilfsmittel erforderlich,

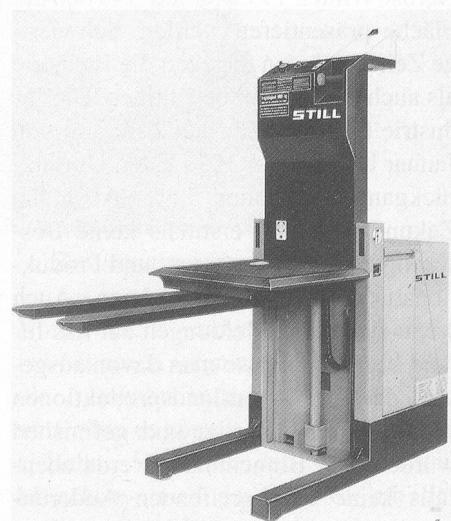

das Still-Kommissioniergerät, Modell EK 10. Dieses Gerät vereint maximalen Komfort und höchste Sicherheit. Die hohe Hub- und Fahrgeschwindigkeit ermöglicht ein zügiges Kommissionieren bis zur Greifhöhe von etwa 2,8 m.

Durch Datenübertragung wird die Pickliste überflüssig, und die daraus resultierenden Fehlerquellen werden eliminiert; ein Zusatz, über den es nachzudenken lohnt.

pd-Still GmbH, Otelfingen ■