

Zeitschrift: Werk, Bauen + Wohnen
Herausgeber: Bund Schweizer Architekten
Band: 73 (1986)
Heft: 4: Alltägliches : Schlafen = Quotidien : dormir = Everyday activities : sleeping

Werbung

Nutzungsbedingungen

Die ETH-Bibliothek ist die Anbieterin der digitalisierten Zeitschriften. Sie besitzt keine Urheberrechte an den Zeitschriften und ist nicht verantwortlich für deren Inhalte. Die Rechte liegen in der Regel bei den Herausgebern beziehungsweise den externen Rechteinhabern. [Siehe Rechtliche Hinweise.](#)

Conditions d'utilisation

L'ETH Library est le fournisseur des revues numérisées. Elle ne détient aucun droit d'auteur sur les revues et n'est pas responsable de leur contenu. En règle générale, les droits sont détenus par les éditeurs ou les détenteurs de droits externes. [Voir Informations légales.](#)

Terms of use

The ETH Library is the provider of the digitised journals. It does not own any copyrights to the journals and is not responsible for their content. The rights usually lie with the publishers or the external rights holders. [See Legal notice.](#)

Download PDF: 02.04.2025

ETH-Bibliothek Zürich, E-Periodica, <https://www.e-periodica.ch>

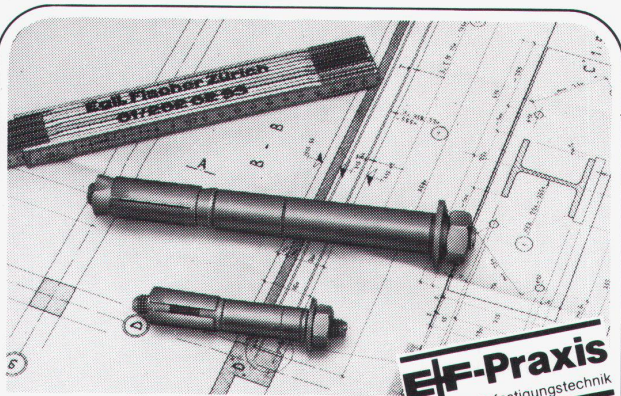

Sicherheit
in der Schwerbefestigung.

LEBIG®

Sicherheitsdübel

In- und ausl. Patentrechte

... höchstmögliche Sicherheit für Menschen und Anlagen. Mit klaren Berechnungsgrundlagen für Praktiker und Ingenieure über zulässige Lastwerte. Rufen Sie uns an, weil Sicherheit heute berechenbar ist.

Egli Fischer Zürich

Egli, Fischer & Co. AG, Abt. Befestigungstechnik
Gotthardstrasse 6, 8022 Zürich, Telefon 01 209 82 22
Bureau de vente Genève:

Rue des Caroubiers 18, 1227 Carouge, Téléphone 022 42 12 55

Hilsa 86: Halle A, Stand 1031

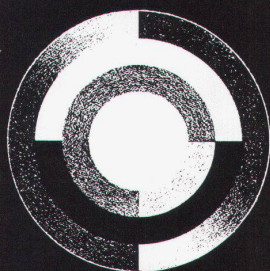

HILSA

8. Internationale Fachmesse
der Heizungs-, Luft-
und Sanitärtechnik

22. – 26. APRIL 1986

ZÜRICH Züspa-Hallen

Öffnungszeiten:

09.00 – 18.00 Uhr

Die umfassende Energie-
Fachmesse für Heizung –
Isolierung – Lüftung/
Klima – Sanitär – Automatik



ad extra

Glasgewebe-Tapeten: Für ästhetisch schöne Raum-Konzepte.

Glasgewebe-Tapeten eröffnen neue Dimensionen für farbharmische Wandgestaltung. Raum, Form und Farbe harmonisieren in einer neuen, sachlichen Ästhetik. Unaufdringliche Webstrukturen mit gestrichenen Farb- und Lackeffekten schaffen für modernes Ambiente einen hochwertigen, ungewöhnlichen Rahmen.

So bewerten führende Architekten, Wohndesigner und Malermeister die Glasgewebe-Tapete als das moderne

Wandgestaltungs-Konzept schlechthin. Für neue Kreativität und unübertroffene Funktionalität im Objekt- und Privatbereich.

**Glasgewebe-Tapeten –
ein Naturprodukt für unsere Zeit.**

Bezugsquellen
vom Hersteller
der microlith®-
Glasfaser:

**Glasgewebe
mit microlith®**

Glaswerk Schuller GmbH · Ein Unternehmen der Manville Corporation · Faserweg 1
D-6980 Wertheim · Telefon (0 93 42) 80 12 46