

Zeitschrift: Werk, Bauen + Wohnen
Herausgeber: Bund Schweizer Architekten
Band: 88 (2001)
Heft: 1/2: Kunststoff Holz = Bois, matière artificielle = Wood, an artificial matter

Rubrik: Werk-Material

Nutzungsbedingungen

Die ETH-Bibliothek ist die Anbieterin der digitalisierten Zeitschriften. Sie besitzt keine Urheberrechte an den Zeitschriften und ist nicht verantwortlich für deren Inhalte. Die Rechte liegen in der Regel bei den Herausgebern beziehungsweise den externen Rechteinhabern. [Siehe Rechtliche Hinweise.](#)

Conditions d'utilisation

L'ETH Library est le fournisseur des revues numérisées. Elle ne détient aucun droit d'auteur sur les revues et n'est pas responsable de leur contenu. En règle générale, les droits sont détenus par les éditeurs ou les détenteurs de droits externes. [Voir Informations légales.](#)

Terms of use

The ETH Library is the provider of the digitised journals. It does not own any copyrights to the journals and is not responsible for their content. The rights usually lie with the publishers or the external rights holders. [See Legal notice.](#)

Download PDF: 17.03.2025

ETH-Bibliothek Zürich, E-Periodica, <https://www.e-periodica.ch>

Schul- und Mehrzweckhaus Illighausen TG

- Standort:** Kirchhalde, 8574 Illighausen
Bauherrschaft: Orts-, Schul- und Kirchgemeinde Illighausen
Architekt: Astrid Stauffer & Thomas Hasler, Dipl. Arch. BSA/SIA, 8500 Frauenfeld
Mitarbeit: Michèle Mambourg / Emil Häberlin: örtliche Bauleitung
Bauingenieur: Holzbauingenieur: J. Siegfried, Freidorf
 Bauingenieur: Gremiger & Partner AG, Ottoberg
Spezialisten: Haustechnik: 3-Plan/Eltec, Winterthur/Kreuzlingen
 Lichtplanung: Ch. Keller, St. Gallen

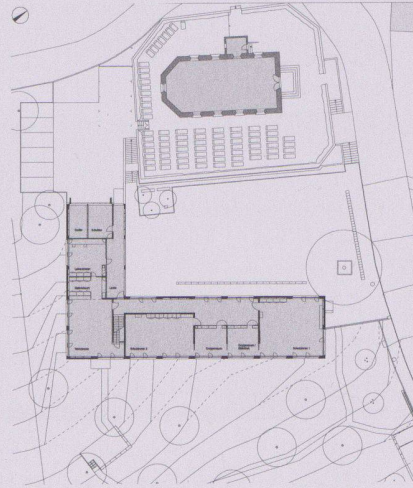

Projektbeschreibung: Das neue Schulhaus von Illighausen bildet zusammen mit der Kirche eine Einheit. Die seit dem Abbruch der Nachbarliegenschaft isolierte Stellung der Kirche wird zu den umgebenden Bauten wieder in Dialog gesetzt. Die Aussenräume sind gegensätzlich organisiert. Der Hartplatz zwischen Friedhofsmauer und Neubau ist Dorfplatz und Schulhof zugleich. Südöstlich des Schulhauses liegt eine Wiese mit schönem Obstbaumbestand. Das Gebäude ist so in den Hang gelegt, dass das Obergeschoss ohne Stufen über den Laubengang erreicht werden kann.

Im Erdgeschoss des zweigeschossigen Baus befindet sich der Mehrzwecksaal. Mit einer Höhe von vier Metern und einem Schwingboden aus Buchenholz ermöglicht er vielfältige Nutzungen für Schule, Kirche und Vereine. Die Anordnung der Schulräume im Obergeschoss erlaubt den klassenübergreifenden Unterricht der Gesamtschule.

Der Kern des Hauses wurde in Holz ausgeführt, das Äusserer hingegen sollte optimal gegen die Witterung geschützt werden. Über dem Gebäudesockel aus Sichtbeton wurde die Fassade mit Blechschindeln aus Kupfertitanzink verkleidet. Diese sind auf einer hinterlüfteten Holzschalung befestigt. Gegenüber der grau geschuppten Blechhülle artikulieren sich die Innenräume durch die roh belassene sichtbare Tragstruktur aus unbehandeltem Fichtenholz und farbig gestalteten Innenwände. Diese Farbigkeit tritt durch Fenster, Eingangspartie und Laube gegen aussen in Erscheinung.



Raumprogramm: EG: Mehrzwecksaal mit Office, Foyer, Garderoben, WC-Anlagen und Nebenräume; OG: 2 Schulzimmer mit 2 Gruppenräumen, Werkraum mit Materiallager, Lehrerzimmer, Abstellräume für Schulbus und Geräte.

Konstruktion: Die Tragstruktur des langen zweigeschossigen Baukörpers besteht aus Brettschichtholz, das innenseitig sichtbar bleibt und den architektonischen Ausdruck der Räume bestimmt. Im Raster von 5,00 m leiten BSH-Stützen die vertikalen Lasten über Sturzträger und Schwellen in die Betonbodenplatte ab. Die Stützenachsen des Obergeschosses sind gegenüber dem Erdgeschoss um die halbe Rasterbreite verschoben. Dies führt zu Schnittkräften, die den hohen Sturzträger voll auslasten.

Für die schalltechnisch erhöhten Anforderungen an die Erdgeschossdecke mit einer Spannweite von 9,20 m über dem Mehrzwecksaal erwies sich das System der Holzbetonverbunddecke als konstruktiv und wirtschaftlich sinnvoll. Sämtliche Bauteile, wie Aussen- und Trennwände, Boden und Dach wurden vorgefertigt; innerhalb von vier Tagen waren sie eingebaut und aufgerichtet.

1 | Ansicht von Südosten

2 | Ansicht von Nordosten

3 | Dorfzentrum mit Schulhaus und Kirche, Blick von Osten

4 | Modellaufnahme, Blick von Osten



3

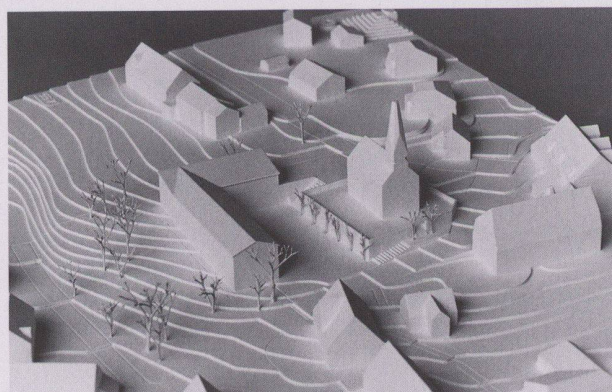

4

Grundmengen

nach SIA 416 (1993) SN 504 416

Grundstück: Grundstücksfläche	GSF	3 366 m ²
Gebäudegrundfläche	GGF	514 m ²
Umgebungsfläche	UF	2 852 m ²
bearbeitete Umgebungsfläche	BUF	1 703 m ²
Bruttogeschossfläche	BGF	853 m ²
Ausnutzungsziffer (BGF: GSF)	AZ	0,25
Rauminhalt SIA 116		4 490 m ³
Gebäudevolumen	GV	
Gebäude: Geschosszahl		1 EG, 1 OG
Geschossflächen GF	EG	500 m ²
	OG	514 m ²
GF Total		1 014 m ²
Aussengeschossfläche	AGF	

Anlagekosten

nach BKP (1997) SN 506 500

1	Vorbereitungsarbeiten	Fr.	3 441.-
2	Gebäude	Fr.	2 215 017.-
3	Betriebseinrichtungen	Fr.	in BKP 2
4	Umgebung	Fr.	251 235.-
5	Baunebenkosten	Fr.	76 553.-
9	Ausstattung	Fr.	153 360.-
1-9	Anlagekosten total	Fr.	2 699 606.-

(inkl. MwSt. ab 1995: 6,5%; ab 1999: 7,5%)

2	Gebäude		
20	Baugrube	Fr.	58 848.-
21	Rohbau 1	Fr.	824 690.-
22	Rohbau 2	Fr.	256 080.-
23	Elektroanlagen	Fr.	100 364.-
24	Heizungs-, Lüftungs-, Klimaanlage	Fr.	121 356.-
25	Sanitäranlagen	Fr.	70 293.-
27	Ausbau 1	Fr.	160 307.-
28	Ausbau 2	Fr.	291 025.-
29	Honorare	Fr.	332 054.-

Kennwerte Gebäudekosten

1	Gebäudekosten BKP 2/m ³ SIA 116	Fr.	493.-
2	Gebäudekosten BKP 2/m ³ GV SIA 416	Fr.	
3	Gebäudekosten BKP 2/m ² GF SIA 416	Fr.	2 184.-
4	Kosten BKP 4/m ² BUF SIA 416	Fr.	147.-
5	Kostenstand nach Zürcher Baukostenindex (10/1988 = 100)	4/98	111,4 P.

Bautermine

Wettbewerb	1996	
Planungsbeginn		Juni 1997
Baubeginn	April 1998	
Bezug	April 1999	
Bauzeit	1 Jahr	



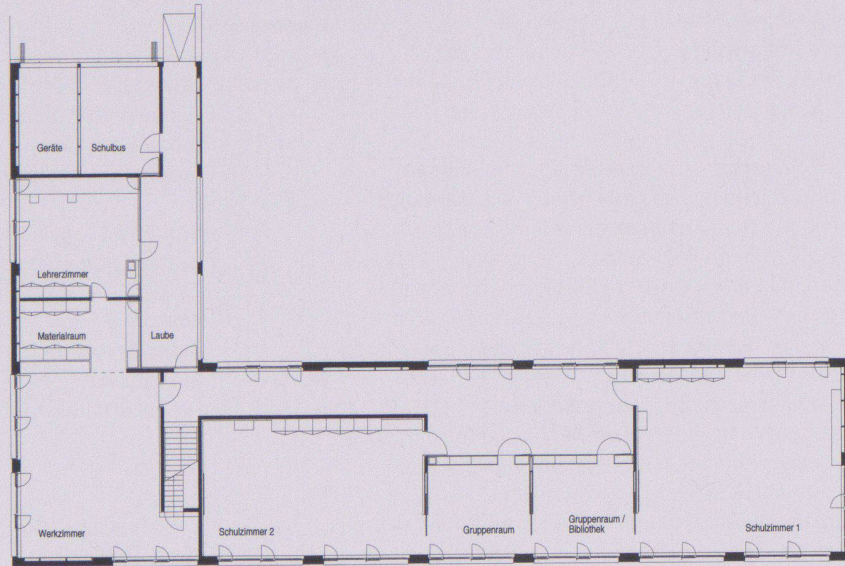

Grundriss Obergeschoss

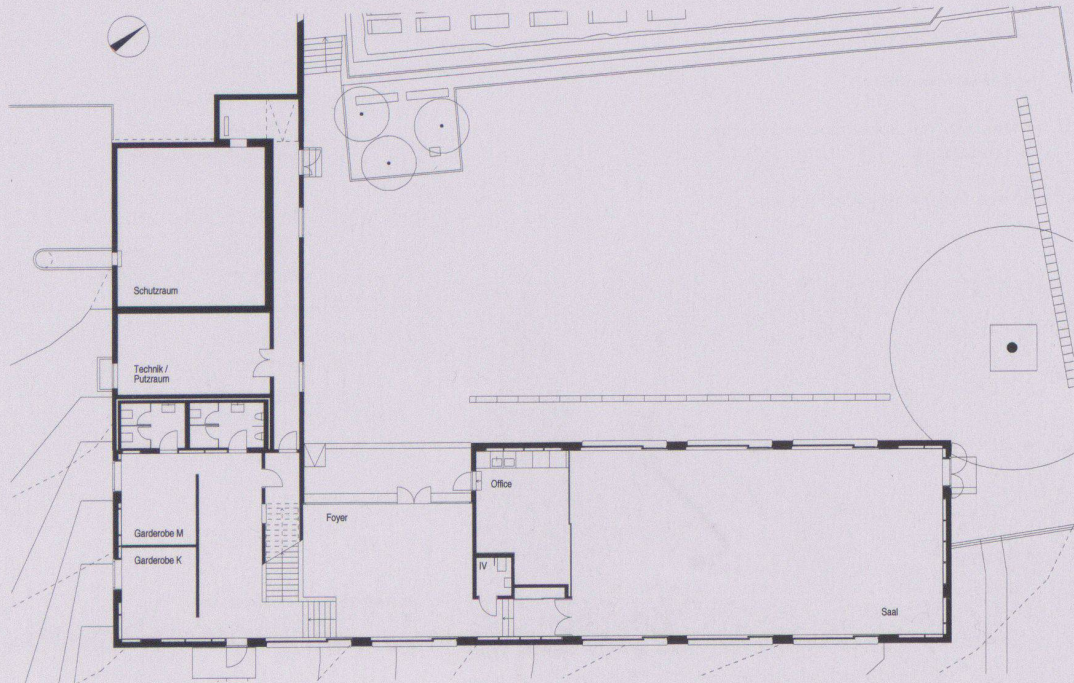

Grundriss Erdgeschoss

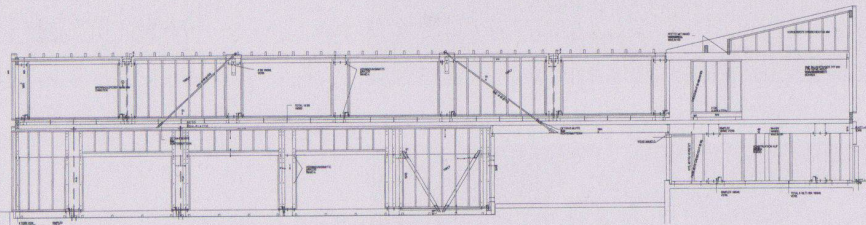

Wandkonstruktion, NW-Ansicht

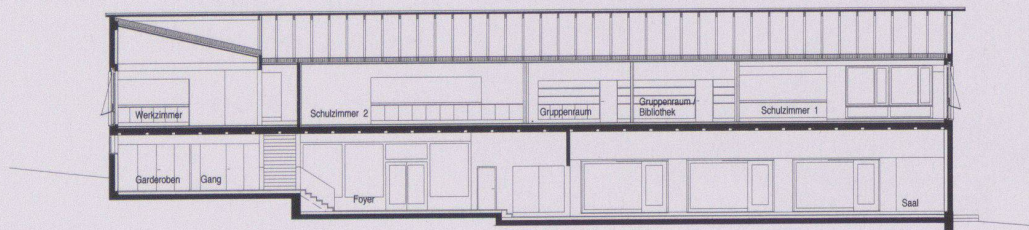

Längsschnitt SW-NO

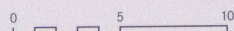

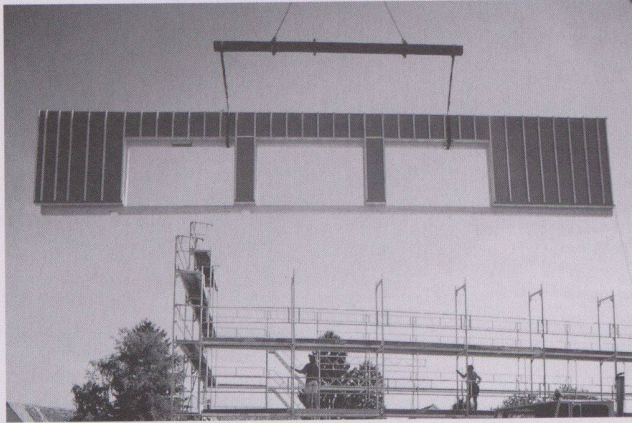

5

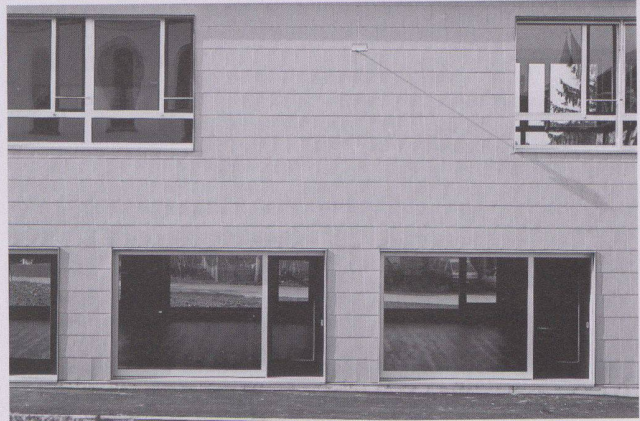

6

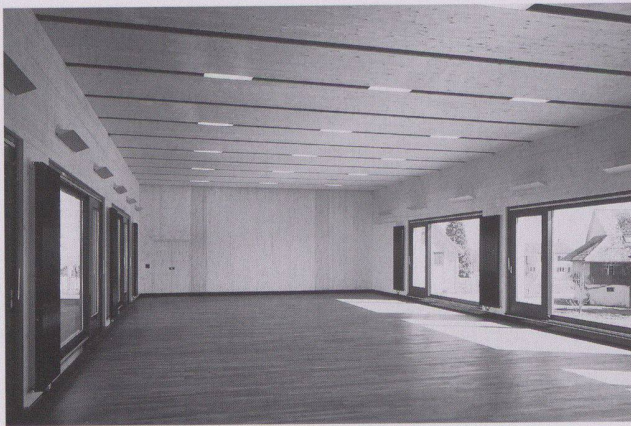

7

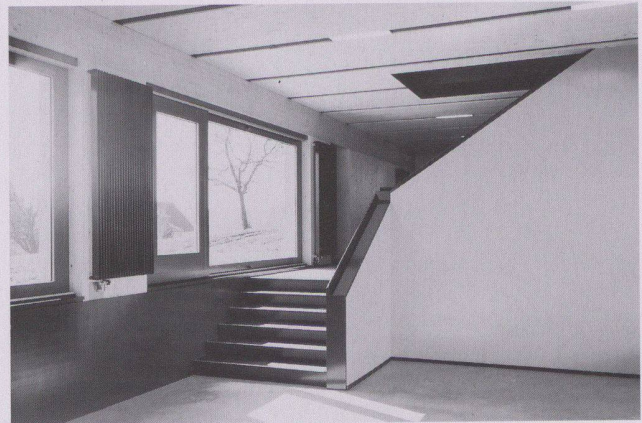

8

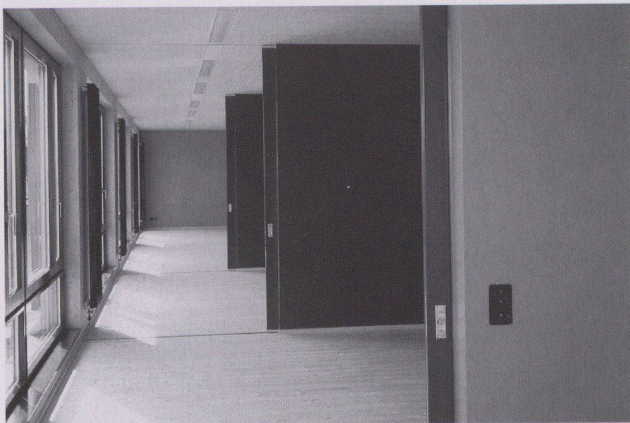

9

5 | Montage der Wand des Mehrzwecksaals

6 | Ansicht Nordwestfassade

7 | Mehrzwecksaal

8 | Ausgang zum Obergeschoss

9 | Schulzimmer mit mobilen Trennwänden

Fotos: Helbling & Kupferschmid, Arazebra, Zürich

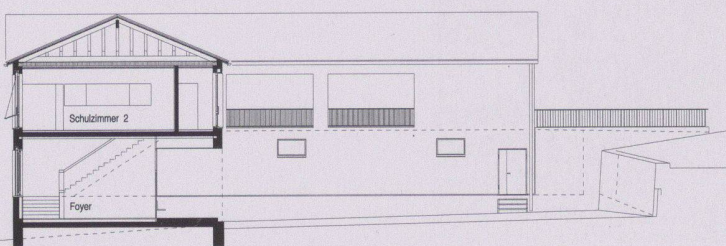

Querschnitt SE-NW

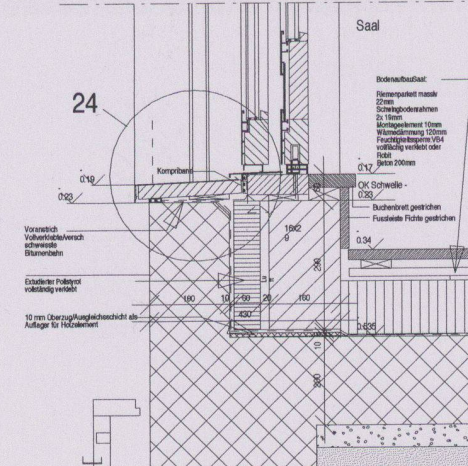
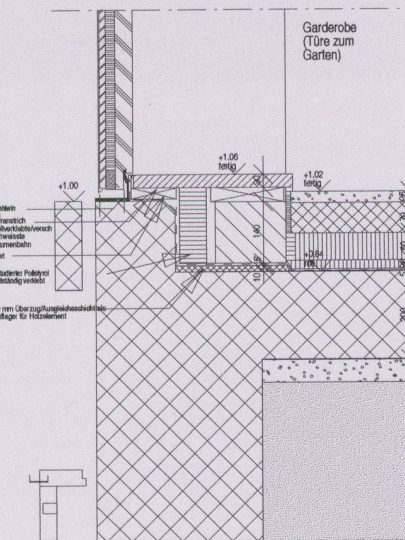
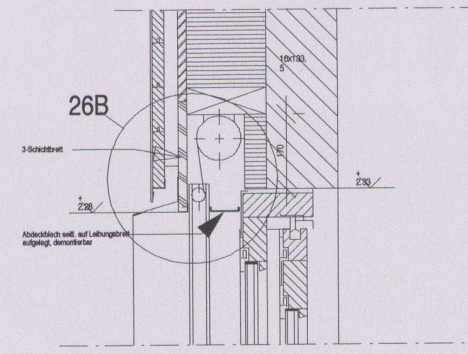
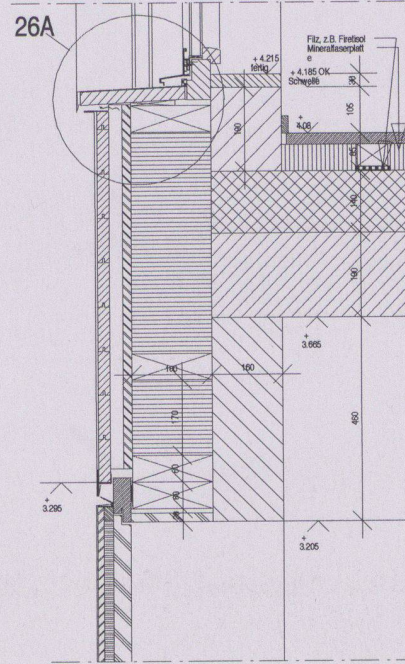
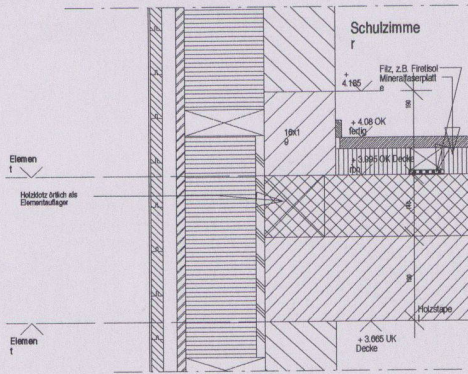
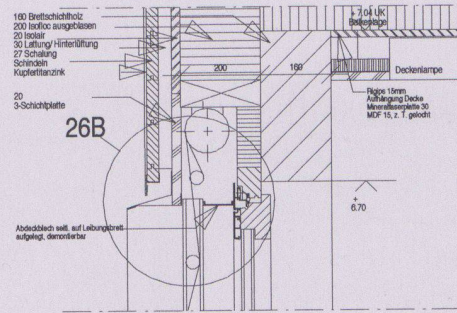
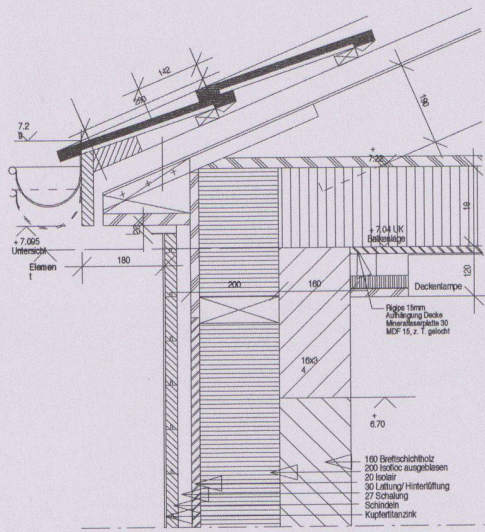

Vertikalschnitt Saal und Schulzimmer

Vertikalschnitt Garderobe

Pavillons du théâtre «Am Stram Gram», Genève

Lieu: 56, route de Frontenex, 1207 Genève
Maître de l'ouvrage: Ville de Genève, division de l'aménagement et des constructions
Architecte: Alexandre Vaucher, 1201 Genève
Ingénieur civil: Robert Haldi, 1227 Carouge

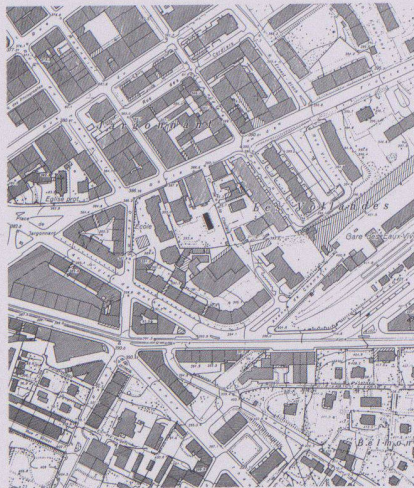

Informations sur le projet

Cette construction, servant d'atelier d'initiation aux arts de la scène, est une annexe saisonnière du théâtre «Am Stram Gram» montée chaque année entre avril et juin par l'équipe technique du théâtre.

La proximité de Séquoias séculaires dans un environnement naturel exceptionnel rendait impossible une construction permanente.

Le choix de l'architecte et de la maîtrise d'ouvrage s'est alors porté sur une construction légère, modulable, démontable et dépourvue de fondations.

Les études de Jean Prouvé pour des unités à montage rapide ont servi de fil conducteur à la réflexion structurelle de ce projet. L'axe principal de cette réflexion a consisté à transposer une logique constructive propre au langage de la construction métallique vers une logique de coques à parois minces en bois contre-plaqué.

Le choix d'une laque noire brillante comme unique matériau de finition traduit un aspect du monde de la scène: celui de l'absence, de la disparition et de la mise au service d'un contenant au service de l'activité qu'il abrite.



Programme: Il s'agit d'un atelier dans lequel les enfants s'initient au métier de la scène. Les deux modules ont été conçus pour être montés séparément ($2 \times 50 \text{ m}^2$) ou réunis ($1 \times 100 \text{ m}^2$, voir photos) selon le type d'activité prévue.

Construction: Le budget alloué à cette construction était tellement limité qu'il était impossible de mandater une entreprise pour sa réalisation. Une halle à été mise à la disposition de l'architecte dans laquelle il à réalisé avec l'aide d'un jeune menuisier la totalité des travaux de menuiserie (ce qui représente 90% de la réalisation complète). L'ensemble de l'ouvrage à été exécuté avec de l'outillage à main.

Seules les pièces d'assemblage en acier et les bâches de couverture ont été réalisées par des entreprises à l'extérieur.

Tous les principes structurels, la conception des modules toit-façade, les mécanismes d'articulation et les détails constructifs ont été exécutés en maquettes à l'échelle 1:1 directement à partir des plans, coupes et façades au 1:20°.

Les poutres maîtresses, les étriers, les modules toit-façade, le plancher et les volets intérieurs sont exécutés en bois contre-plaqué de 12mm collé et vissé.

1 | Vue extérieure

2 | Fabrication des éléments

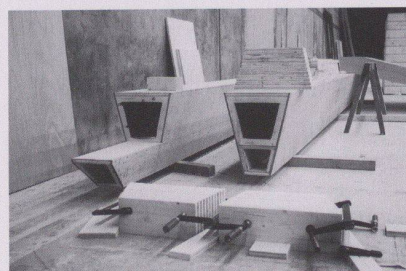
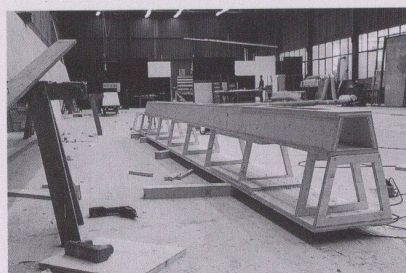
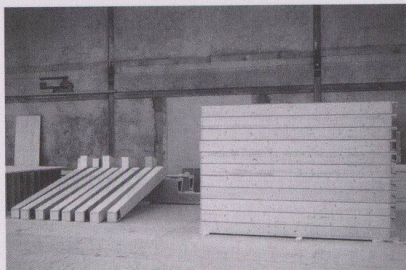

Quantités de base

selon SIA 416 (1993) SN 504 416

Parcelle:	Surface de terrain	ST	
	Surface bâtie	SB	108 m ²
	Surface des abords	SA	2000 m ²
	Surface des abords aménagés	SAA	
	Superficie d'étage brute	SEB	108 m ²
	Taux d'utilisation (SEB: ST)	TU	
	Cubage SIA 116		507,6 m ³
	Volume bâti	VB	453,6 m ³
Bâtiment:	Nombre d'étages	1 rez-de-ch.	
	Surface de plancher SP	rez-de-ch.	100 m ²
	SP total		100 m ²
	Surface de plancher externe	SPE	
	Surface utile SU	p.ex. habitation	100 m ²

Frais d'immobilisation

selon CFC (1997) SN 506 500

1	Travaux préparatoires	Fr.	
2	Bâtiment	Fr.	106 580.-
3	Equipements d'exploitation	Fr.	
4	Aménagements extérieurs	Fr.	
5	Frais secondaires	Fr.	
9	Ameublement et décoration	Fr.	
1-9	Total	Fr.	106 580.-

(frais de construction dès 1995: 6,5% TVA inclus; dès 1999: 7,5% TVA inclus)

2	Bâtiment		
20	Excavation	Fr.	
21	Gros œuvre 1	Fr.	
22	Gros œuvre 2	Fr.	
23	Installations électriques	Fr.	
24	Chauffage, ventilation, cond. d'air	Fr.	
25	Installations sanitaires	Fr.	
26	Installations de transport	Fr.	
27	Aménagements intérieurs 1	Fr.	
28	Aménagements intérieurs 2	Fr.	
29	Honoraires	Fr.	30 000.-

Valeurs spécifiques

1	Coûts de bâtiment CFC 2/m ³ SIA 116	Fr.	210.-
2	Coûts de bâtiment CFC 2/m ³ VB SIA 416	Fr.	235.-
3	Coûts de bâtiment CFC 2/m ² SP SIA 416	Fr.	
4	Coûts d'aménagement ext. CFC 4/m ² SAA SIA 416	Fr.	
5	Indice de Zurich (10/1988 = 100)	4/97	112,0 P.

Délais de construction

Début de l'étude	août 1996
Début des travaux	3 février 1997
Achèvement	3 mai 1997
Durée des travaux	3 mois

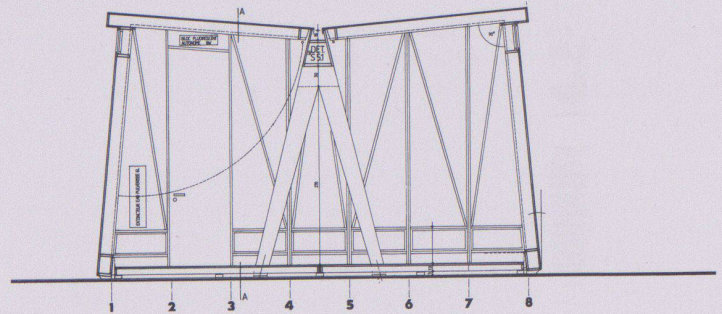
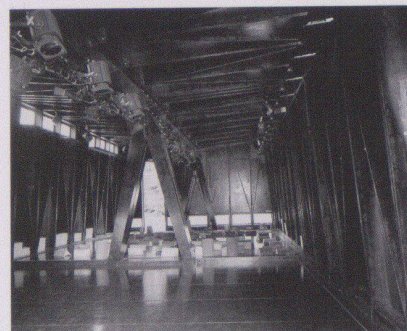
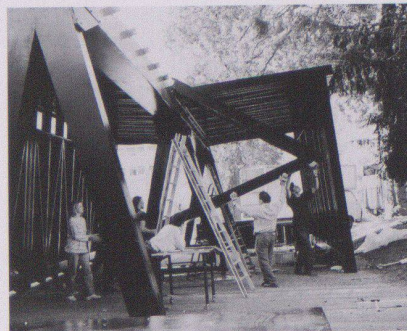
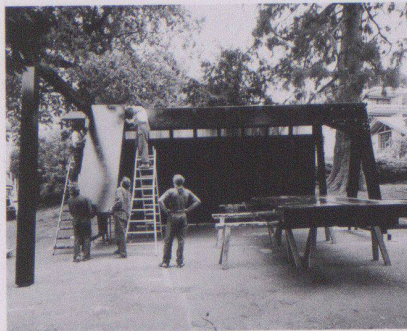
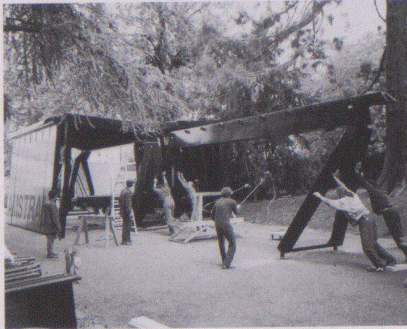

Coupe transversale

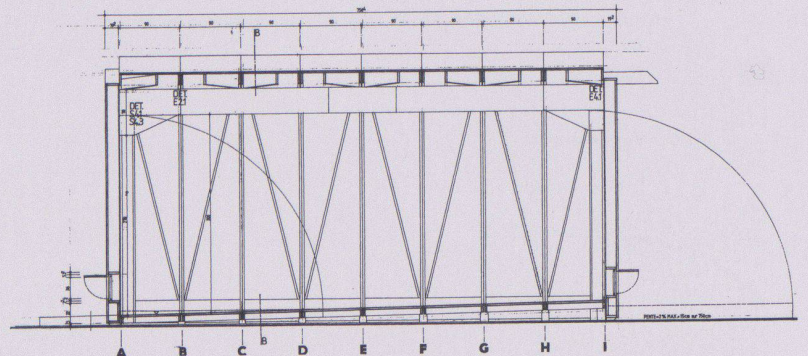

Coupe longitudinale

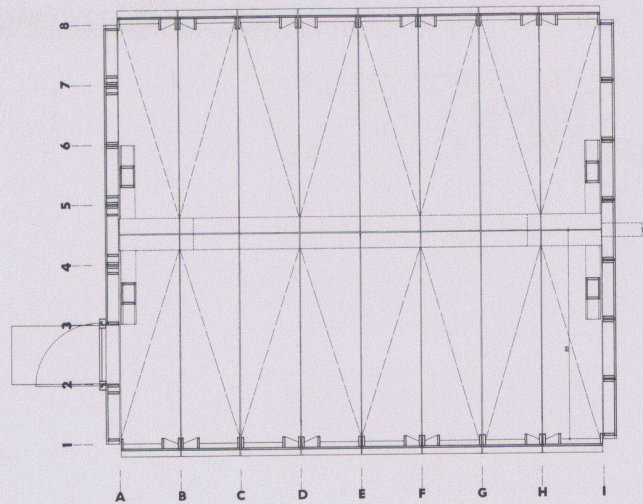

Plan

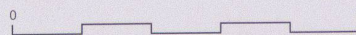

3

4



| 5

3 | Montage des éléments

4 | Vue intérieure

5 | Vue extérieure

Photos: Alain Grandchamp, Genève